



Houtbewerkingsmachines en toebehoren



2019 | 2020



Algemene catalogus

Professionele oplossingen

# Algemene catalogus

Het gebruik van de nieuwste technologie en de toepassing van strenge kwaliteitscontroles tijdens de ontwikkeling en het fabricageproces stelt ons in staat u een machine aan te bieden die vooruitstrevend, sterk en veilig is.



[www.virutex.es](http://www.virutex.es)



## Index

### Schaafmachines | 6 - 14

Lange handschaven | 6 - 7  
Handschaven | 7 - 8  
Afkantschaaf | 8  
Modelleer handschaaf | 9 - 10  
Kantenschaaf | 11  
Ronde handschaaf | 12  
Schuurschaaf | 13 - 14



### Installatie en restauratie van deuren en ramen | 54 - 67

Sleuffrezen | 54 - 55  
Isolatie rubbers | 56  
Machines voor deurkaders | 57 - 59  
Frees voor deurscharnieren | 60 - 61  
Mallen voor deurscharnieren | 62  
Basis voor frees om deurscharnieren te frezen | 63  
Hoekbeitel | 63  
Accessoires voor deuren | 63 - 64  
Slotfrees | 65 - 66  
Malhouder om sloten te frezen | 66  
Mal voor het plaatsen van deurkaders | 67



### Schuurmachines | 15 - 23

Bandschuurders | 15  
Vlakschuurders | 16 - 17  
Lichte vlakschuurders | 17 - 18  
Roterende vlakschuurders | 19 - 20  
Muurschuurders | 21  
Schuurder en slijper | 22  
Schuurpapier | 23



### Freemachines en bovenfrezen | 24 - 53

Freemachines | 24 - 28  
Bovenfrezen | 29 - 33  
Accessoires voor bovenfrezen | 34 - 39  
Lamellenfrees | 40 - 44  
Freemachines en bovenfrezen voor hard materiaal | 45 - 47  
Professionele frezen en gereedschap | 48 - 53



### Machines voor parketindustrie | 68 - 69

Onderzaag | 68  
Hoektrimmer | 69

Accu boor- en schroefmachine | 70

# Omschrijving pictogrammen

Dubbele isolatie	Elektronische temperatuurscontrole	Spaander uitlaat	Constante snelheid door elektronisch systeem
Condensator	Remsysteem	Omkeerbare messen	Draagkoffer
Progressief opstarten	Veiligheids-switch	Controleerbare pendelbeweging	Snel zaagblad wissel systeem
Elektronische snelheidscontrole	Stofafzuigaansluiting	Velcro schuurpapier	
Elektronische koppeling	Stofafzuiging	Standaard schuurpapier	

## Zaagmachines | 70 - 81

- Decoupeerzaag | 70
- Cirkelzagen | 71
- Geleider | 72
- Invalzaag | 73
- Kap- en verstekzagen | 74 - 79
- Hoekkopieerder | 80
- Verrijdbare werktafel | 80
- Zaagbladen | 81-82



## Hand lijmers | Klemsystemen Heteluchtpistool | 89 - 96

- Hand lijmers | 89
- Klemsystemen | 90 - 94
- Afstandsregel voor dowels | 95
- T multigeleider | 96
- Heteluchtpistool | 96



## Stofzuigers | 83 - 85

- Stofzuigers | 83 - 85



## Kantenverlijmers | 97 - 118

- Kantenverlijmers voor voorgelijmde bandjes | 97 - 103
- Manuele kantentrimmers en schrappers | 99
- Manuele eindtrimmers | 100 - 101
- Kantenverlijmers met lijmkorrels | 104 - 116
- Automatische ronde trimmer | 109
- Machine om bandjes voor te lijmen | 117 - 118



## Laminaat snijder | 86 - 88

- Versteksnijder | 86
- Laminaat snijder | 86 - 87
- Aandrukrol | 88





## Marktleider in houtbewerkingsmachines en toebehoren

Al vanaf het begin van het verschijnen van de Virutex producten op de markt in 1962, hebben ze een goede reputatie opgebouwd vanwege hun kwaliteit, duurzaamheid en betrouwbaarheid. Met onze robuuste, veilige, betrouwbare en precisie machines, beantwoordt Virutex aan de verwachtingen van de professionele houtbewerkers over de ganse wereld en behoren we tot de marktleiders binnen onze sector.

Er zijn meer dan 2000 Virutex dealers in Spanje. We zijn ook wereldwijd vertegenwoordigd, je kan ons vinden in 60 landen, over 5 continenten. We zijn op regelmatige basis te vinden op de meest prestigieuze beurzen over de ganse wereld, wat ons helpt op de hoogte blijven van de recente verwickelingen op de markt zodat we onze kwaliteitsstandaard hoog kunnen houden.

Ons doel is te blijven groeien. We hebben twee fabrieken in de regio van Barcelona, één in Rubi en een andere in Barcelona-stad. In Rubi hebben we ons eigen aluminium gieterij en specifieke afdelingen voor thermoplastische materialen en metaalverwerking. Op de plant in Barcelona bevinden zich de burelen en de afdeling onderzoek en ontwikkeling, de productielijnen en het magazijn.



Bij Virutex maken we de belangrijkste onderdelen van onze machines. De sterke controle van binnen uit maakt een onberispelijke kwaliteitscontrole mogelijk op de basis componenten. Technologisch geavanceerde systemen en CNC machines worden gebruikt vanaf het begin van het fabricage proces om zo componenten en onderdelen van de hoogste precisie en kwaliteit te bekomen. Virutex motoren worden één voor één gecontroleerd alvorens de machines in mekaar worden gezet. Na de assemblage wordt elke machine nog eens individueel nagekeken om zo een perfecte afwerking te garanderen. Bovendien worden er steekproeven genomen op machines, die dan onderworpen worden aan zwaardere duurzaamheidstesten in extreme omstandigheden.





## Toewijding aan innovatie en technologie

Onze laboratoria zijn uitgerust met de nieuwste en meest geavanceerde technologieën waar onze technici met behulp van de meest moderne systemen kunnen werken aan het design en de ontwikkeling van nieuwe Virutex machines om zo tegemoet te komen aan de strengste kwaliteits- en veiligheidsregels.

We ontwerpen en produceren onze machines volledig zelf, dat is waar ons merk voor staat. We besparen niet op tijd en middelen om een voorbeeld te worden op het gebied van veiligheid en kwaliteitsstandaard. Het resultaat is dat de houtbewerkingsmachines en toebehoren van Virutex een welverdiende reputatie hebben verworven op het gebied van degelijkheid en stevigheid. Met een optimale prijs-kwaliteits

verhouding, zijn onze machines uitermate precies, veilig en makkelijk in gebruik en hebben ze de garantie van een product dat voor 100% "Made in Spain" is.





## GR120P | Lange schaaf

Uitgerust met een zool van 442mm lengte en perfect gebalanceerd. Speciaal ontworpen om deuren en lange werkstukken te schaven, naast het normale schaafwerk natuurlijk. Voorzien van meerdere elektronische snufjes voor meer veiligheid en werkcomfort. Ergonomisch design voor zowel links als- rechtshandige mensen. Geleverd met widia omkeermessen, draagkoffer en aansluitstuk voor stofafzuiging.



Schaafdiepte aanpassing met automatische gradaties van 0.2 mm.



Selectie v/d zijde voor het uitspuwen van het schaafsel (links rechts). Aansluiting stofafzuiging aan beide zijden.



Rustpunt om te voorkomen dat de messen het werkstuk raken en beschadigen.

Glijgeleider om uit stekende randen 0-1mm te schaven.



Deze GR120P is samen met de CE120P het enige model dat uit stekende randen lateraal kan afschaven (tot 1mm) met een maximum diepte van 25mm.



Met draagkoffer.

### Schaafmessen

2031082 Set van 2 houders met 3mm

HSS rustieke omkeermessen.

2031079 Set van 2 HSS rustieke omkeermessen

### Optionele accessoires

2000150 Basis om de machine stationair te gebruiken. Met mesbescherming.

2045381 Micro-metrische geleider om onder hoek te schaven. (afkanten)



Micro-metrische geleider om onder hoek te schaven.

### Technische gegevens



Motor	900 W
Schaafbreedte	82 mm
Schaafdiepte	0-4 mm
Rabatdiepte	25 mm
Rotatiesnelheid	12.500/min
Gewicht	4,6 kg



## CE24E | Lange schaaaf

Ontworpen en gebouwd voor zwaar schaaafwerk van de hoogste kwaliteit. De machinebehuizing bestaat uit 1 stuk en is volledig in aluminium. De schaaafzool is 455mm lang. Met zijn zware motor van 1200W kan deze machine het zware en veeleisende schaaafwerk aan. Geleverd met vervangbare widia omkeermessen en aansluiting voor stofafzuiging.



Stofafzuigaansluiting.

Met draagkoffer.



### Optionele accessoires

- 2250012 Basis om de machine stationair te gebruiken. Met mesbeschermering.
- 2200018 Micro-metrische geleider om onder hoek te schaven. (afkanten).
- 6446073 Standaard afzuigslang voor stofzuiger 2.25 m
- 1746245 Standaard afzuigslang voor stofzuiger 5 m.

### Schaafmessen

- 3540118 Set van 2 widia omkeermessen.
- 3531019 Set van 2 HSS omkeermessen.
- 3599101 Omkeermessen-houder.



Micro-metrische geleider om onder hoek te schaven.



Basis om de machine stationair te gebruiken, kan op een werkbank gemonteerd worden.



## CE120P | Handschaaaf

Deze machine is speciaal ontworpen om zeer ergonomisch te zijn en dus perfect voor professioneel gebruik. Deze machine is comfortabel te gebruiken en goed gebalanceerd, verzekert een uiterste precisie. Geschikt voor zowel links- als rechtshandig gebruik. Schaaafzool is 316mm lang. Voorzien van rem op de schaaafas, dubbele regeling en enkele andere features van de GR120P. Geleverd met vervangbare widia omkeermessen en aansluiting voor stofafzuiging.



Aanpasbare laterale steun voor rabat tot 25 mm.

Optioneel met draagkoffer.



Selectie v/d zijde voor het uitspuwen van het schaaafsel (links rechts).

### Optionele accessoires

- 2000150 Basis om de machine stationair te gebruiken.
- 2045381 Micro-metrische geleider om onder hoek te schaven. (afkanten).

### Schaafmessen

- 2031082 Set van 2 houders met 3mm HSS omkeerbare rustieke messen
- 2031079 Set van 2 HSS rustieke omkeermessen



Basis om de machine stationair te gebruiken, kan op een werkbank gemonteerd worden.

### Technische gegevens

Motor	1.200 W
Schaafbreedte	80 mm
Schaafdiepte	0-3 mm
Rabattediepte	22 mm
Rotatiesnelheid	13.100/min
Gewicht	6 kg



### Technische gegevens

Motor	750 W
Schaafbreedte	82 mm
Schaafdiepte	0-4 mm
Rabattediepte	25 mm
Rotatiesnelheid	13.000/min
Gewicht	3,8 kg





## CE35E | Handschaaf

Zijn kracht (700W) gecombineerd met zijn licht gewicht maken dit model ideaal om zowel in het atelier als op verplaatsing te gebruiken. Handig te hanteren en te dragen. Schaafzool van 290mm ontworpen voor een perfect schaafresultaat.

Geleverd met vervangbare widia omkeermessen en aansluiting voor stofafzuiging.



Ideaal om zowel in uw atelier als op verplaatsing te gebruiken.



Basis om de machine stationair te gebruiken, kan op een werkbank gemonteerd worden.



Optioneel met draagkoffer.

### Optionele accessoires

3500053 Basis om de machine stationair te gebruiken.  
6446073 Standaard afzuigslang voor stofzuiger 2.25m  
1746245 Standaard afzuigslang voor stofzuiger 5m

### Schaafmessen

3540118 Set van 2 widia omkeermessen  
3531019 Set van 2 HSS omkeermessen  
3599101 Omkeermessenhouder

## CE89E | Afkantschaaf

Lichte, professionele en krachtige afkantschaaf. Voorzien van vervangbare widia omkeermessen die niet afgesteld moeten worden. Geleverd met aansluiting voor stofafzuiging en verlengsnoer van 5m. Speciaal ontworpen om hoeken af te schaven.



Speciaal ontworpen om hoeken af te schaven.



Met draagkoffer.



Stofafzuigaansluiting.

### Optionele accessoires

8946107 Basis om de machine stationair te gebruiken.  
6446073 Standaard afzuigslang voor stofzuiger 2.25m  
1746245 Standaard afzuigslang voor stofzuiger 5m

### Schaafmessen

3540118 Set van 2 widia omkeermessen  
3531019 Set van 2 HSS omkeermessen  
3599101 Omkeermessenhouder



Basis om machine stationair te gebruiken.



### Technische gegevens

Motor	700 W
Schaafbreedte	80 mm
Schaafdiepte	0-3 mm
Rabatdiepte	11 mm
Rotatiesnelheid	16.500/min
Gewicht	3,2 kg



### Technische gegevens

Motor	700 W
Schaafdiepte	0-12,5 mm
Schaafbreedte op 90°	25 mm
Rotatiesnelheid	16.500/min
Gewicht	3,3 kg



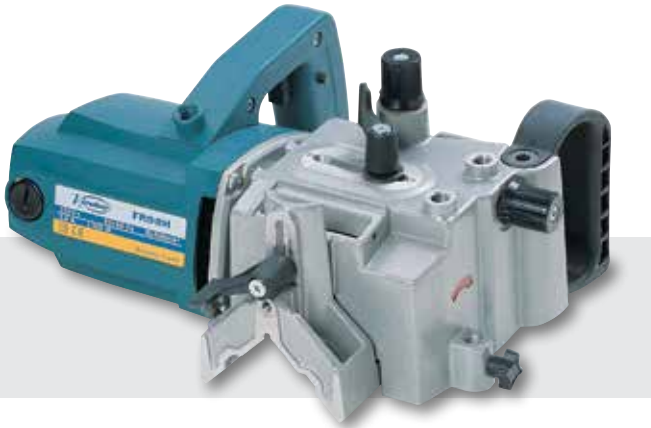

## FR98H | Modelleerschaaf

Ontworpen om de kanten van balken o.a. in de lengte vorm te geven, plafondmouluuren, tafelbladen...

Geleverd met 2 verschillende paar messen: 1 om te modelleren en 1 om onder hoek af te kanten, met hun respectievelijke messenhouders. Met de optionele messen met verscheidene radiussen en profielen kan u een grote variëteit aan afwerkingen bekomen. De breedte van het te vervaardigen profiel of afkanting kan ingesteld worden van 0-40 mm. De geleider die over het te schaven stuk glijdt kan ingesteld worden zodat u bijv verschillende profielen schaaft op 1 stuk. Er zijn handvaten en knoppen voorzien om in elke positie een stevige en stabiele grip te hebben met twee handen. De machine is uitgerust met een vlot elektronisch startsysteem en de machine springt automatisch af als u wil opstarten met te weinig stroom. Voorzien van aansluitstuk voor stofafzuiging.



Veilig en handig in gebruik.



Radius kopieerder (optie).



Basis met geleider.

## Profiel messen



### Messen en messenhouders (inbegrepen als standaard toebehoren)

Ref.	Omschrijving	
9841004	Set messen	
9845239	Meshouder	
9841006	Set messen	
9845273	Meshouder	

### Messen en messenhouders (optioneel)

Ref.	Omschrijving	
9841005	Set messen	
9845270	Meshouder	
9841010	Set messen	
9845271	Meshouder	
9841011	Set messen	
9845272	Meshouder	

### Messen en messenhouders (optioneel)

Ref.	Omschrijving	
9841012	Set messen	
9845332	Meshouder	
9841013	Set messen	
9845333	Meshouder	
9841014	Set messen	
9845334	Meshouder	
9841015	Set messen	
9845335	Meshouder	
9841016	Set messen	
9845336	Meshouder	
9841017	Set messen	
9845337	Meshouder	



### Technische gegevens

Motor	1.300 W
Max.schaafbreedte	40/20 mm
Rotatiesnelheid	23.000/min
Max diameter as+snijgereedschap	49 mm
Gewicht	4,9 kg













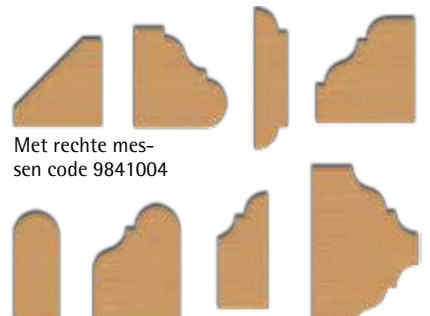



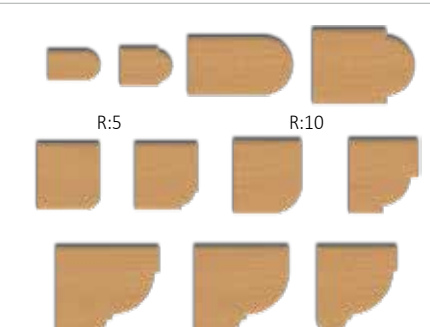

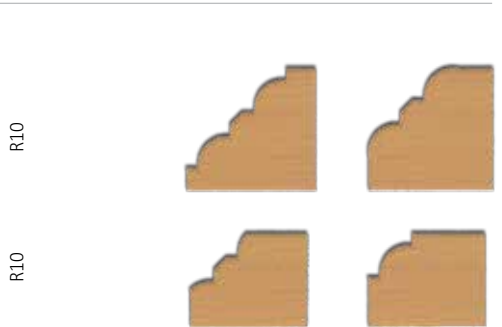

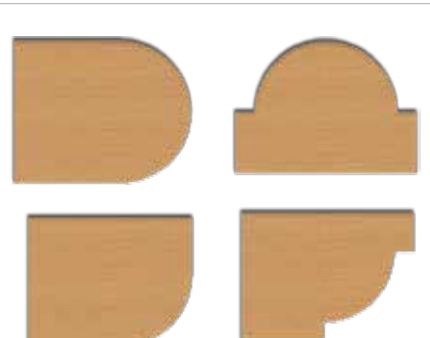
### Optionele accessoires

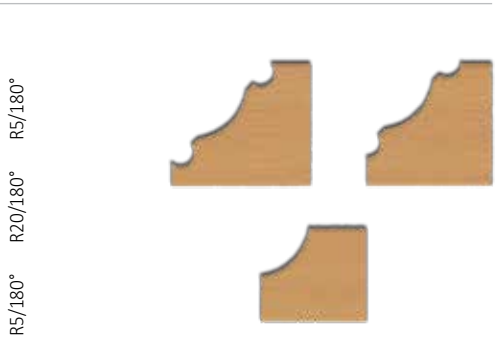
9800150 Radiuscopieur.

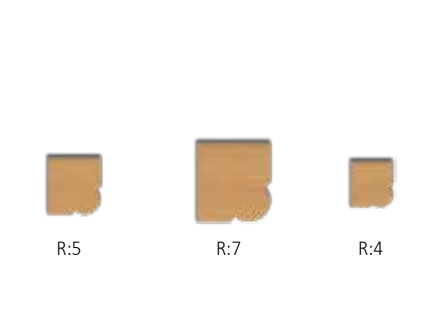
6446073 Standaard afzuigslang voor stofzuiger 2.25 m

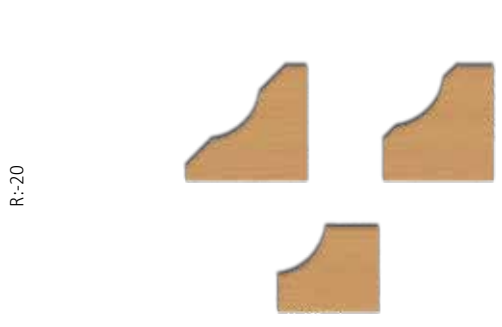
1746245 Standaard afzuigslang voor stofzuiger 5 m

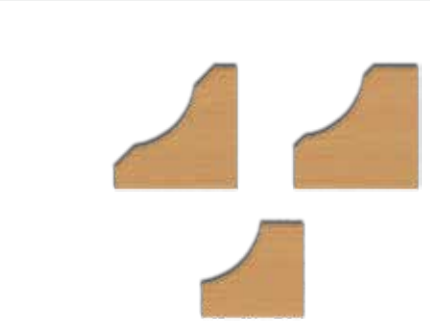
# Profiel messen FR98H

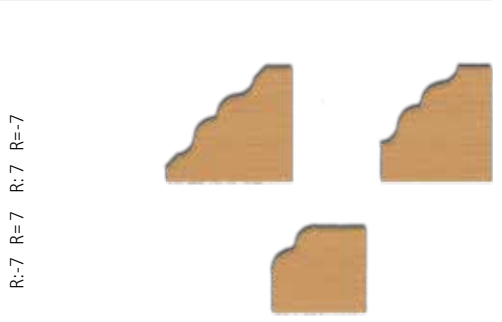
 <p>9841004</p>  <p>9841006</p>	<p>Met rechte messen code 9841004</p> 	 <p>9841013</p>	<p>R20/90°</p> 
 <p>9841005</p>	<p>R:5 R:10</p> 	 <p>9841014</p>	<p>R10 R10</p> 
 <p>9841010</p>	<p>1/4 R25</p> 	 <p>9841015</p>	<p>R5/180° R20/180° R5/180°</p> 
 <p>9841011</p>	<p>1/2 R5 1/2 R7 1/2 R4</p> 	 <p>9841016</p>	<p>R:-20</p> 
 <p>9841012</p>	<p>R25</p> 	 <p>9841017</p>	<p>R:-7 R=7 R:-7 R=7</p> 

Afmetingen van de messen verkleind tot 75%  
 Afmeting van de profielen verkleind tot 25%



### CE53S | Kantenschaaf

Schaaf met een precies doel: kanten-werk afschaven bij het vervaardigen van meubels. Ideaal om kanten af te snijden die boven het middenvlak uitsteken of bij te schaven. Voorzien van een groot steunoppervlak dat in de hoogte verstelbaar is t.o.v. de schaafhoogte om zo veilig over het middenvlak te glijden en de kanten op de gewenste hoogte af te schaven. Dankzij z'n zware motor (1300W) kan de machine langdurig gebruikt worden zonder gevaar voor mechanische moeheid. Geleverd met vervangbare widia omkeermessen die geen regeling nodig hebben en een aansluitstuk voor stofafzuiging.



Schaaf met hoge precisie.



Stofafzuigaansluiting.



Werken op harde oppervlakten zoals Corian.

#### Optionele accessoires

6446073 Standaard afzuigslang voor stofzuiger 2.25m

1746245 Standaard afzuigslang voor stofzuiger 5m

#### Messen

5346072 Set van de omkeerbare messen

5399059 Houder voor omkeermessen



De CE53S is zeer effectief bij het afschaven van ronde of rechte hoeken.



Precisie werk, makkelijk instelbaar.

Het afschaven is zeer precies bij zowel houten als harde materialen. Zorgt voor een perfecte overgang van de oppervlakte en de kanten.

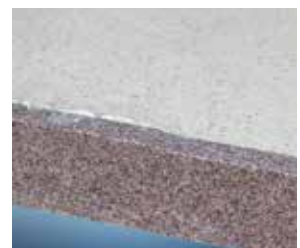

Perfekte afwerking op harde materialen.

#### Technische gegevens

Motor	1.300 W
Schaafbreedte	55 mm
Schaafdiepte	5-0 mm
Rotatiesnelheid	10.000/min
Gewicht	6.5 kg





### CE96H | Ronde schaaaf

Professionele schaaaf om holle of bolle oppervlakken te schaven, met de mogelijkheid om vlakke oppervlakken te schaven. Ideaal voorscheepswerven, schrijnwerkerij en elke andere toepassing waarbij gebogen oppervlakken geschaafd moeten worden. De schaaaf is licht van gewicht en dus ideaal om in het atelier en op de werf te gebruiken. Geleverd met vervangbare widia omkeermessen die geen regeling nodig hebben en een aansluitstuk voor stofafzuiging. Rustieke "Dissel" afwerking: ideaal om een rustiek resultaat te bekomen op houten balken, pilaren, panelen en andere houten oppervlakken. Dankzij de machine-instellingen kan u verschillende eindresultaten en afwerkingen bekomen dankzij de diepte-instelling.



Schaven van holle oppervlakken.



Schaven van bolle oppervlakken.



Ideaal voor onderhoudswerk in scheepswerven.

Met draagkoffer.



**Optionele accessoires**  
**Rustieke "Dissel" Schaafmessen**  
 2031086 Set 2 HSS Disselmessen met steun.  
 2031087 Set 2 HSS Disselmessen



#### Optionele accessoires

- 6446073 Standaard afzuigslang voor stofzuiger 2.25m
- 1746245 Standaard afzuigslang voor stofzuiger 5m

#### Messen

- 3540118 Set van 2 Widia omkeermessen
- 3531019 Set van 2 HSS omkeermessen
- 3599101 omkeermessen houder



Rustieke afwerking.

#### Rustieke "Dissel" afwerking

Ideaal om een rustiek resultaat te bekomen op houten balken, pilaren, panelen en andere houten oppervlakken. Dankzij de machine-instellingen kan u verschillende eindresultaten en afwerkingen bekomen dankzij de diepte-instelling.

#### Technische gegevens

Motor	700 W
Max.schaafbreedte	80 mm
Max.schaafdiepte	0-3 mm
Minimum holle radius	450 mm
Maximum bolle radius	400 mm
Rotatiesnelheid	16.500/min
Gewicht	3,2 kg



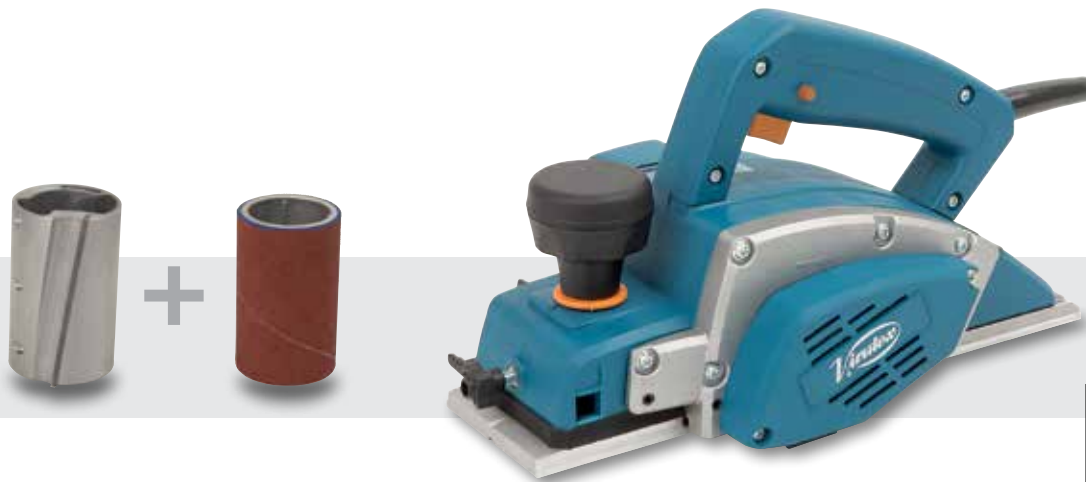

Video



### CE223X | Duo schaaaf

De duo schaaaf is een totaal nieuw concept met wisselbare mes- of schuurrolhouder. De houder is snel en makkelijk om te wisselen van rol met HM-beitels (widia) naar schuurmof met carborundum roller. Standaard voorzien van een helicoïde messenhouder met HM-beitels, wat garant staat voor een perfecte afwerking zonder sporen of strepen en minder lawaai... Een 2de houder is voorzien voor montage van abrasieve carborundum rollers voor het schuren hout tot materialen met harde densiteit, synthetische materialen, verf streppen van vlakke werkstukken. Verstelbare achterslof afhankelijk van de snijlijn van de rolhouder.

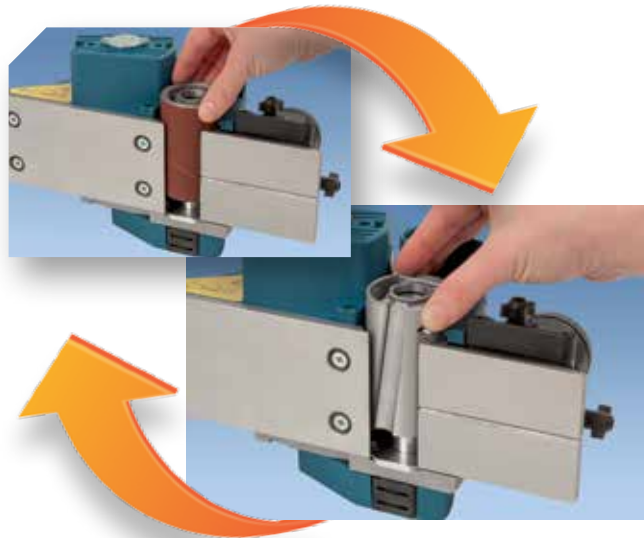

Zijn verscheidenheid maakt het mogelijk om verschillende soorten jobs uit te voeren door simpel de houder te verwisselen. Met de schuurrol wordt het mogelijk om deuren of schabben te vlakken zonder versplintering.

#### Standaard toebehoren

Houder met helicoïde messen, houder voor schuurrollen met rol korrel 40, laterale geleider, draagkoffer en stofafzuigaansluitingsstuk.



De CE223x DUO kan gebruikt worden op verschillende soorten oppervlakten dankzij zijn dubbel systeem.



Er zijn verschillende toepassingsmogelijkheden met de schuurrol. Bijvoorbeeld : schaven van panelen gemaakt uit verschillende soorten materialen, repareren van surfbor-den, boten, enz...

#### Optionele accessoires

2346558 Houder voor rechte omkeerbare messen.  
6446073 Afzuigslang 2.25 m.  
1746245 Afzuigslang 5 m.



#### Technische gegevens

Motor	700 W
Snij breedte	80 mm
Snij diepte	0-3 mm
Diepte van rabat	11 mm
Rotatiesnelheid	16.500/min
Schuur diepte	0 - 1 mm
Breedte van de schuurrol	81 mm
Gewicht	3,2 kg



#### Optionele schuurrollen

2345510 Carborundum rol korrel 40  
2345511 Carborundum rol korrel 50  
2345512 Carborundum rol korrel 60  
2345514 rol korrel 40 (Zirconium Oxide\*)  
(\* ) voor harde materialen



Video



## CE23N | Schuurschaaf

Zeer efficiënte, snelle en nuttige machine voor het delicatesere schaaferwerk. Ook om verven te schuren of te strippen, zelfs vernissen en harsen, vooral op grotere vlakke oppervlakken. Met deze machine kan u schuren of afnemen met een superbe afwerking, zelfs op delicate of broze materialen die door normale schaafermachines zouden beschadigd of versplinterd worden. Voorzien van aansluitstuk voor stofafzuiging.



Laat u toe schabben en deuren af te schaven zonder versplintering of beschadiging.



Ideaal om verven of vernis te strippen van deuren of andere vlakke oppervlakken.



### Standaard uitrusting

Draagkoffer en een schuurrol K50 CARBORUNDUM

### Optionele accessoires

3546021 Laterale geleider  
6446073 Standaard afzuigslang voor stofzuiger 2.25m  
1746245 Standaard afzuigslang voor stofzuiger 5m

## CE123N | Ronde schuurschaaf

Gelijkaardig aan het model CE23N, maar met een aanpasbare zool voor holle, bolle of vlakke oppervlakken. Uiterst nuttig op scheepswerven, waar harsen met vezelglas, carbonvezels en kevlar gebruikt worden. Ook om lagen gelcoating en verf te strippen. Minimum holle radius 450mm. Maximum bolle radius 400mm. Voorzien van aansluitstuk voor stofafzuiging.



Schuren van materialen in verschillende lagen van verschillende hardheid en textuur



### Standaard uitrusting

Draagkoffer en een schuurrol K50 CARBORUNDUM

### Optionele accessoires

3546021 Laterale geleider  
6446073 Standaard afzuigslang voor stofzuiger 2.25m  
1746245 Standaard afzuigslang voor stofzuiger 5m



Aanpasbaar aan gebogen oppervlakken. Zeer nuttig op scheepswerven.

## Schuurrollen voor CE23N en CE123N



De schuurrollen zijn makkelijk te vervangen zonder gereedschap.



### Schuurrollen (optioneel)

2345510 Schuurrol K40 Carborundum  
2345511 Schuurrol K50 Carborundum  
2345512 Schuurrol K60 Carborundum  
2345514 Schuurrol K60 (Zirconium oxide\*)

\* Voor harde materialen

### Technische gegevens

Motor	700 W
Rotatiesnelheid	16.500/min
Schuurdiepte per keer	0 - 1 mm
Rollbreedte	81 mm
Gewicht	3,2 kg



### Technische gegevens

Motor	700 W
Rotatiesnelheid	16.500/min
Schuurdiepte per keer	0-1 mm
Rollbreedte	81 mm
Gewicht	3,2 kg





### LB31E/LB31EA | Bandschuurder

Bandschuurder met topprestaties voor vlak en ruwer schuurwerk. Z'n grote bandoppervlak verhoogt de productiviteit en verzekert een afwerking zonder krasen. Uitgerust met wolfram-carbide stoppers om te voorkomen dat de behuizing verslijt door de werking van de band. Voorzien van een afsluiting voor stofafzuiging om zuiver en comfortabel te werken. Het model LB31EA is uitgerust met een ingebouwde stofzak



Groot schuuroppervlak.



Aansluitstuk voor externe stofafzuiging op de LB31E.



Model LB31EA is uitgerust met een ingebouwde stofzak.

#### Optionele accessoires

- 3300071 Stofzak voor de LB31E
- 6446073 Standaard afzuigslang 2.25 m
- 1746245 Standaard afzuigslang 5 m

#### Schuurbanden

zie p. 23



### AF11 | Bandschuurder

Zware bandschuurder met topprestaties voor vlak en ruwer schuurwerk. Z'n grote bandoppervlak verhoogt de productiviteit en verzekert een afwerking zonder krasen. Z'n 3-fasige 900 W motor laat u toe zwaar schuurwerk te verrichten zonder onderhoudsproblemen. Uitgerust met wolfram-carbide stoppers om te voorkomen dat de behuizing verslijt door de werking van de band. Voorzien van een afsluiting voor stofafzuiging om zuiver en comfortabel te werken.



Gelijkmatig schuren zonder krasen.



Stofafzuigaansluiting.

#### Optionele accessoires

- 6446073 Standaard afzuigslang 2.25 m
- 1746245 Standaard afzuigslang 5 m

#### Schuurbanden

zie p. 23



#### Technische gegevens

Motor	1.200 W
Schuurband	690x100 mm
Werkoppervlak	175x100 mm
Bandsnelheid	420 m/min
Gewicht	6,5 kg



#### Technische gegevens

Motor	900 W
Voltage (3-fasig)	220/380 V
Schuurband	690x100 mm
Werkoppervlak	175x100 mm
Bandsnelheid	327 m/min
Gewicht	9,7 kg





## LR46L | Vlakschuurders

Roterende vlakschuurder met hoge prestaties voor polierwerk en schuurafwerking. Eindresultaat van hoge kwaliteit zodat u niet meer hoeft bij te werken. De PUR-plaat is nagenoeg onbreekbaar. Deze schuurders hebben een nieuw stofbeschermingssysteem en een geïntegreerde stofzak, dit laat u toe standaard schuurpapier te gebruiken. Het ergonomisch design en anti-slip greep maken de machines efficiënt en comfortabel om mee te werken.

De LRE46L heeft een elektronische snelheidsregeling



Hoge afwerkingskwaliteit, niet meer bijwerken achteraf.



De mobiele basis kan gebruikt worden met met velcro schuurpapier.

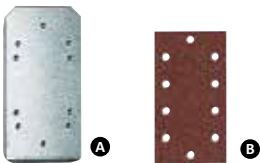

### Optionele accessoires

8646132 Centreertoestel voor schuurpapier **A**  
6446073 Standaard afzuigslang 2.25 m

### Schuurpapier

Zie p. 23 **B**

## LRE46L | Elektronische Vlakschuurders

Roterende vlakschuurder met hoge prestaties voor polierwerk en schuurafwerking. Zelfde specificaties als model LR46L maar met elektronische snelheidsregeling. De PUR-plaat is nagenoeg onbreekbaar. Deze schuurders hebben een nieuw stofbeschermingssysteem en een geïntegreerde stofzak, dit laat u toe standaard schuurpapier te gebruiken. Het ergonomisch design en anti-slip greep maken de machines efficiënt en comfortabel om mee te werken.



Hoge afwerkingskwaliteit, niet meer bijwerken achteraf.



De mobiele basis kan gebruikt worden met met velcro schuurpapier.

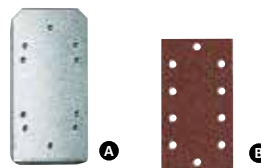

### Optionele accessoires

8646132 Centreertoestel voor schuurpapier **A**  
6446073 Standaard afzuigslang 2.25 m

### Schuurpapier

Zie p. 23 **B**



Elektronische snelheidsregeling

### Technische gegevens

Motor	370 W
Ellips diameter	2 mm
Schuurband	115x208 mm
Rotatiesnelheid	10.000/min
Bewegingen	20.000/min
Gewicht	3 kg



### Technische gegevens

Motor	370 W
Ellips diameter	2 mm
Schuurband	115x208 mm
Rotatiesnelheid	4.000-9.800/min
Bewegingen	8.000-19.600/min
Gewicht	3 kg







## LR284R | Lichte vlakschuurder

Licht vlakschuurder geschikt voor alle oppervlakken. Zijn ergonomisch design zorgt ervoor dat je minder snel moe raakt en dankzij zijn perfecte balans reduceert hij de vibraties tijdens het gebruik. Voorzien van een schuurbasis uit polyurethaan met lange levensduur. Laat toe te schuren in hoeken of kanten zonder kans op krassen. De afmeting van de basis 93x185, is ideaal om te schuren in nauwe oppervlakten. Ingebouwde stofafzuiging.



Sterke aluminium zool.



Hoge kwaliteit van afwerking op verschillende oppervlakten.



Optionele accessoire (8499219) voor velcro schuurpapier.

### Optionele accessoires

- 8499219 Accessoire voor velcro schuurpapier
- 8445571 Centreertoestel voor schuurpapier
- 6446073 Standaard afzuigslang 2.25 m

**Schuurpapier**  
zie p.23

## LR84H/LRE84H | Mini vlakschuurders

Licht en krachtige vlakschuurder. Zijn ergonomisch design zorgt ervoor dat je minder snel moe raakt en dankzij zijn perfecte balans reduceert hij de vibraties tijdens het gebruik. Inbegrepen een extra basis met een delta vorm voor velcro schuurpapier, ideaal voor het schuren van moeilijk bereikbare plaatsen. Kan omgevormd worden in een ronde schuurder door gebruik te maken van de optionele disc.



Ideaal voor het schuren en de afwerking van kaders en andere oppervlakten.

LRE84H: Zelfde machine maar met elektronische snelheidscontrole.



In hoeken schuren dmv de driehoekige basis.

**Schuurpapier**  
zie p.23

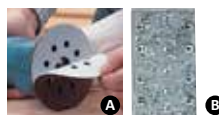

### Optionele accessoires

- 8499211 Toebehoren voor velcro schuurpapier
- 8445598 Velcro ronde schijf **A**
- 8445232 Centreertoestel voor schuurpapier **B**
- 6446073 Standaard afzuigslang 2.25 m



Voor het schuren van moeilijk bereikbare plaatsen.

### Technische gegevens

Motor	180 W
Ellips diameter	2 mm
Schuurpad	93x185 mm
Rotatiesnelheid	12.500/min
Bewegingen	25.000/min
Gewicht	1,5 kg



### Technische gegevens

Motor	180 W
Ellips diameter	2 mm
Schuurpad	80x130 mm
Rotatiesnelheid	LR84H 12.500/min - LRE84H 7.000-12.500/min
Bewegingen	LR84H 25.000/min - LRE84H 14.000-25.000/min
Gewicht	1,5 kg





## LRT84H | Elektronische Multi-Schuurder

Excentrische en ellipsvormige bewegingen in één schuurmachine. Zijn ergonomisch design maakt het minder vermoeiend te gebruiken en makkelijker te hanteren. U heeft 3 mogelijkheden in gebruik: Driehoekige pad (velcro) voor de moeilijk te bereiken plaatsen, ronde pad (roterend+excentrisch) voor de allerrijfste afwerking én de rechthoekige vlakschuurder. U kan de snelheid elektronisch instellen afhankelijk van het te schuren materiaal. Elektronische snelheid en remsysteem, die een "over-versnelling" van de machine vermijdt als ze de oppervlakte niet raakt maar toch aanstaat.



Met de driehoekige pad zijn hoekjes en kantjes makkelijk te schuren.



De machine combineert excentrische met ellips bewegingen.



Kan optioneel met draagkoffer geleverd worden.



A

### Optionele accessoires

8445232 Centreertoestel voor schuurpapier **A**  
6446073 Standaard afzuigslang 2.25 m

### Schuurpapier en schijven

zie p.23

## RTE84H | Mini roterende cirkelschuurder

Mini roterende cirkelschuurder met hoge prestaties, licht maar krachtig, ideaal in situaties waar het oppervlak vernist of geëmailleerd moet worden. Combineert cirkelvormige ellipsvormige bewegingen, en laat uw oppervlak glad en zonder sporen. Het ergonomisch design en anti-slip greep maken de machines efficiënt en comfortabel om mee te werken. Elektronische snelheid en remsysteem, die een "over-versnelling" van de machine vermijdt als ze de oppervlakte niet raakt maar toch aanstaat.



Uw oppervlak wordt glad en zonder sporen afgewerkt.



De gaten voor stofafzuiging komen overeen met de meeste standaard schijven.



Elektronische snelheidscontrole.

### Schuurschijven

zie p.23

### Optionele accessoires

6446073 Standaard afzuigslang 2.25 m  
1746245 Standaard afzuigslang 5m

### Technische gegevens

Motor	180 W
Ellips diameter	2 mm
Schuurpad	80 x 130 mm
Disc diameter	125 mm
Rotatiesnelheid	7.000-12.500/min
Bewegingen	14.000-25.000/min
Gewicht	1,5 kg



### Technische gegevens

Motor	180 W
Ellips diameter	2 mm
Disc diameter	125 mm
Rotatiesnelheid	7.000-12.500/min
Bewegingen	14.000-25.000/min
Gewicht	1,4 kg





## RTE146L / RTE46L | Roterende cirkelschuuder

Roterende cirkelschuuder met hoge prestaties, ideaal in situaties waar het oppervlak vernist of geëmailleerd moet worden. Combineert cirkelvormige ellipsvormige bewegingen, en laat uw oppervlak glad en zonder sporen achter. Deze schuurders hebben een nieuw stofbeschermingssysteem en een geïntegreerde stofzak, dit laat u toe standaard schuurpapier te gebruiken. Het ergonomisch design en anti-slip greep maken de machines efficiënt en comfortabel om mee te werken. Elektronische snelheid en remsysteem, die een "over-versnelling" van de machine vermijdt als ze de oppervlakte niet raakt maar toch aanstaat.



Hoge afwerkingskwaliteit.



De stofgaten zijn zo ontworpen zodat ze compatibel zijn met de meeste van de standaard schuurschijven.

Beschikbaar in twee soorten ellipsbewegingen:

Model RTE146L 4mm ellips voor fijn en extra fijn schuurwerk, ideaal voor oppervlakken die geëmailleerd moeten worden.  
Model RTE46L 7mm ellips voor medium en fijne schuurwerken.

### Standaard schuur pad

4645093 Harde schuur pad diameter 150mm (velcro)

### Optionele accessoires

6446073 Standaard afzuigslang 2.25 m



**Schuurschijven**  
zie p.23



## Totale bescherming tegen schuurstof

Deze modellen zijn uitgerust met een nieuw en efficiënt luchtdicht beschermingssysteem dat voorkomt dat het stof in de kogellagers terecht komt en ze kan beschadigen.

Gemakkelijk vervangen van de schuur pad zonder gereedschap dankzij de vergrendelingsknop.



Beide modellen zijn uitgerust met een elektronische snelheidsregeling om de meest geschikte snelheid te selecteren voor het materiaal dat u schuurt.

### Technische gegevens

Motor	350 W
Ellips diameter RTE146L	4 mm
Ellips diameter RTE46L	7 mm
Disc diameter	150 mm
Rotatiesnelheid	4.000-8.000/min
Gewicht	2,6 kg





## RT188N | Roterende Cirkelschuurder

Ideaal om houten of metalen oppervlakken te schuren of te polieren. Deze machines is uitgerust met een krachtige 800W motor met elektronisch verstelbare snelheid. Het is de krachtigste roterende cirkelschuurder op de markt. Hun grote kracht en hun precies gebalanceerd ontwerp laten u toe perfect schuurwerk te leveren met een lage vibratie.

De ellipsbeweging van 7mm in combinatie met de cirkelbewegingen geeft een optimaal schuurresultaat, maakt het oppervlak perfect glad en dit zonder sporen na te laten, klaar om te vernissen of te schilderen. De elektronisch regelbare snelheid kan aangepast worden aan het te schuren materiaal zodat u in de beste condities kan werken.

Krachtige stofafzuiging



Hoge kwaliteit van afwerking.



De stofgaten zijn zo ontworpen zodat ze compatibel zijn met de meeste van de standaard schuur-schijven.

## PDE446L | Disk schuurder

Speciaal ontworpen om metalen of marmeren oppervlakken te schuren of te polieren. Deze machine is uitgerust met een krachtige 700W motor met elektronisch verstelbare snelheid. Krachtige machine om krachtig werk te leveren. Standaard geleverd met rubberen disk en schuurdisk



Ideaal om staal te schuren.

Schuurdiscs: zie p.23



Schuren van marmer.

### Schuurschijven

zie p.23

### Optionele accessoires

6446073 Standaard afzuigslang

2.25 m

1746245 Standaard afzuigslang

5m

### Technische gegevens

Motor	900 W
Ellips diameter	7 mm
Disc diameter	150 mm
Snelheid	3.500-7.500/min
Gewicht	2,6 kg



### Technische gegevens

Motor	700 W
Disk diameter	173 mm
Snelheid	2.000-3.800/min
Gewicht	3 kg





## LPC97S | Lange wandschuurder

Deze wandschuurder laat je toe wanden makkelijker en sneller te schuren. Ergonomisch en sterk design. De goed gebalanceerde machine geleiding laat u toe in verschillende hoeken te schuren op een makkelijke manier. De motor werd bovenaan geplaatst, vlak tegen de schuurdisc wat het werken makkelijk en gecontroleerd maakt. Grote schuurcapaciteit. Elektronische snelheidscontrole, waardoor u de juiste snelheid voor uw type werk kan kiezen. De schakelaar is beschermd tegen stof. De aansluiting van de stofafzuiging is voorzien van een bajonet aansluiting. Afzuigslang (4m) en draagtas zijn voorzien als standaard uitrusting.



Sterke schuurplaat met velcro systeem.



Ver bereik voor het schuren van bezette muren.



Snelle aansluiting van de stofafzuiging.

**Standaard accessoires**  
Afzuigslang 4m  
Schuurdisc K80  
Draagtas Sleutels

## LPM97S | Wandschuurder

Maakt het werk makkelijker en laat u toe wanden sneller te schuren door zijn grote schuurcapaciteit. Elektronische snelheidscontrole, zodat u de juiste snelheid voor uw werk kan kiezen. De aansluiting van de stofafzuiging is voorzien van een bajonet aansluiting. Draagkoffer standaard.



Mogelijkheid tot het verwijderen van het voorste stuk.



Het laat toe muren te schuren, zelfs op moeilijke plaatsen.

### Optionele accessoires voor LPC97S en LPM97S

8200100 AS182K Stofzuiger 27 l  
8200200 AS282K Stofzuiger 72 l  
9702697 Velcro strips om het snoer aan de arm te bevestigen. (standaard bij LPC97S)  
9745948 Velcro disc

**Schuurschijven**  
zie p. 23



Draagkoffer

### Technische gegevens

Motor	550 W
Toerental	650-1.600 rpm
Diam. Schuurdisc	225 mm
Totale lengte	1.520 mm
Gewicht	3,6 kg



### Technische gegevens

Motor	1.200 W
Toerental	650-1300 rpm
Diam. Schuurdisc	225 mm
Gewicht	3,1 kg





## ST62 | Borstelmachine

Hoogwaardige machine ontworpen voor satineren, polijsten en structureren van verschillende oppervlakken. Verwijder verf op houten werkstukken. Het elimineert ook krassen en bramen in metalen. Om dit te doen heeft Virutex een assortiment van verschillende borstels voor de verschillende toepassingen. Uitgerust met een krachtige motor van 1.400 W beschermd tegen het stof. Nauwkeurige bediening en elektronische soft start. Elektronische snelheidsregeling. Uitgerust met dubbel reductietandwiel. Verstelbaar geleidingssysteem voor gemakkelijk en veilig werken. Aansluiting voor stofafzuiging.



Voor satineren, polijsten en structureren van verschillende soorten oppervlakken.



### Standaard uitrusting

Nylon borstel (ref. 6291214), handvat, sleutel en stapelbare draagkoffer.



### Optionele borstels:

Voor het werken op hout, metaal of stenen oppervlakken

1. Nylonborstel Ref. 6291214: voor veroudering van hout, satineren of polijsten van marmer of metalen
2. Metaalborstel Ref. 6291215: voor veroudering van houten oppervlakken. Voor het verwijderen van roest, verf en bramen in metalen.
3. Schuurborstel Ref. 6291216: Voor het gladmaken van houten oppervlakken en verwijderen van verf. Om te satineren en verwijderen van krassen op metalen.
4. Schuurborstel Ref. 6291217: Voor het gladmaken van houten oppervlakken en satineren en polijsten van inox staal en andere metalen.



## RO156N | Rechte slijper

Rechte slijper met standaard ingegrepen spantang van 6 mm, voor afwerking van metaal. Kan gebruikt worden met de meeste standaard accessoires die verkrijgbaar zijn. Voorzien van elektronische snelheidsregeling.



Geschikt om afwerkingen te doen op metaal. Slijpsteen niet inbegrepen.

### Optionele spantanghouders

- 1222085 spantanghouder 6.35 mm
- 1222024 spantanghouder 8 mm



### Technische gegevens

Kracht	1.400 W
Toerental	1.000-4.000/min
Borstel diameter	120x100x19 mm
Gewicht	3,6 kg



### Technische gegevens

Motor	750 W
Rotatiesnelheid	14.000-30.000/min
Standaard spantanghouder	6 mm
Max toeren diam.40m/s	25 mm
Diam. van de flens van de spindle	43 mm
Gewicht	1,3 kg



## Schuurbanden



Ref.	Omschrijving	Modellen
4491206	4 banden 690x100 Gr. 30	LB31E, LB31EA, AF11
4491207	4 banden 690x100 Gr. 40	LB31E, LB31EA, AF11
4491208	4 banden 690x100 Gr. 50	LB31E, LB31EA, AF11
4491209	4 banden 690x100 Gr. 60	LB31E, LB31EA, AF11
4491210	4 banden 690x100 Gr. 80	LB31E, LB31EA, AF11
4491211	4 banden 690x100 Gr. 100	LB31E, LB31EA, AF11

## Schuurpapier



Ref.	Omschrijving	Modellen
6791213	8 Vellen Gr. 80 (c)	LR46L, LRE46L
6791214	8 Vellen Gr. 120 (c)	LR46L, LRE46L
6791215	8 Vellen Gr. 150 (c)	LR46L, LRE46L
4691216	8 Vellen Gr. 100 (c)	LR46L, LRE46L
8691217	8 Vellen Gr. 60 115x208 c/velcro (c)	LR46L, LRE46L
8691218	8 Vellen Gr. 80 115x208 c/velcro (c)	LR46L, LRE46L
8691219	8 Vellen Gr. 120 115x208 c/velcro (c)	LR46L, LRE46L
8691220	8 Vellen Gr. 150 115x208 c/velcro (c)	LR46L, LRE46L
9391221	8 Vellen Gr. 60 (c)	LR84H, LRE84H, LRT84H
9391222	8 Vellen Gr. 80 (c)	LR84H, LRE84H, LRT84H
9391223	8 Vellen Gr. 120 (c)	LR84H, LRE84H, LRT84H
9391224	8 Vellen Gr. 150 (c)	LR84H, LRE84H, LRT84H
8491225	8 Vellen Gr. 100	LR84H, LRE84H, LRT84H
8491226	8 Vellen Gr. 40 81x132 velcro	LR84H, LRE84H, LRT84H
9391227	8 Vellen Gr. 60 81x132 velcro	LR84H, LRE84H, LRT84H
9391228	8 Vellen Gr. 80 81x132 velcro	LR84H, LRE84H, LRT84H
9391229	8 Vellen Gr. 120 81x132 velcro	LR84H, LRE84H, LRT84H
9391230	8 Vellen Gr. 150 81x132 velcro	LR84H, LRE84H, LRT84H
8491231	8 Vellen Gr. 220 81x132 velcro	LR84H, LRE84H, LRT84H
8491232	8 Vellen Gr. 400 81x132 velcro	LR84H, LRE84H, LRT84H
8491233	8 Vellen Gr. 50 93x230	LR284R
8491234	8 Vellen Gr. 80 93x230	LR284R
8491235	8 Vellen Gr. 120 93x230	LR284R
8491236	8 Vellen Gr. 150 93x230	LR284R
8491237	8 Vellen Gr. 100 93x230	LR284R
8491238	8 Vellen Gr. 40 93x185 velcro	LR284R
8491239	8 Vellen Gr. 60 93x185 velcro	LR284R
8491240	8 Vellen Gr. 80 93x185 velcro	LR284R
8491241	8 Vellen Gr. 120 93x185 velcro	LR284R
8491242	8 Vellen Gr. 150 93x185 velcro	LR284R
8491243	8 Vellen Gr. 220 93x185 velcro	LR284R
8491244	8 Vellen Gr. 400 93x185 velcro	LR284R

Elk schuurpapier is voorzien van gaten voor de stofafzuiging.

## Delta schuurpapier



Ref.	Omschrijving	Modellen
8491245	8 Delta sandpaper Gr. 40 velcro	LR84H, LRE84H, LRT84H
8491246	8 Delta sandpaper Gr. 60 velcro	LR84H, LRE84H, LRT84H
8491247	8 Delta sandpaper Gr. 80 velcro	LR84H, LRE84H, LRT84H
8491248	8 Delta sandpaper Gr. 120 velcro	LR84H, LRE84H, LRT84H
8491249	8 Delta sandpaper Gr. 220 velcro	LR84H, LRE84H, LRT84H
8491250	8 Delta sandpaper Gr. 400 velcro	LR84H, LRE84H, LRT84H

Elk schuurpapier is voorzien van gaten voor de stofafzuiging

## Schuurschijven



Ref.	Denominación	Modelo
4691251	8 Discs Gr. 40 (Ø150) velcro	RTE46/146L,RT188N
4691252	8 Discs Gr. 60 (Ø150) velcro	RTE46/146L,RT188N
4691253	8 Discs Gr. 80 (Ø150) velcro	RTE46/146L,RT188N
4691254	8 Discs Gr. 120 (Ø150) velcro	RTE46/146L,RT188N
4691255	8 Discs Gr. 150 (Ø150) velcro	RTE46/146L,RT188N
4691256	8 Discs Gr. 220 (Ø150) velcro	RTE46/146L,RT188N
4691257	8 Discs Gr. 320 (Ø150) velcro	RTE46/146L,RT188N
8491258	8 Discs Gr. 40 (Ø 125) velcro	RTE84H, LRT84H
8491259	8 Discs Gr. 60 (Ø 125) velcro	RTE84H, LRT84H
8491260	8 Discs Gr. 80 (Ø 125) velcro	RTE84H, LRT84H
8491261	8 Discs Gr. 120 (Ø 125) velcro	RTE84H, LRT84H
8491262	8 Discs Gr. 220 (Ø 125) velcro	RTE84H, LRT84H
8491263	8 Discs Gr. 400 (Ø 125) velcro	RTE84H, LRT84H

Elk schuurpapier is voorzien van gaten voor de stofafzuiging

## Schuurschijven voor PDE446L



Ref.	Omschrijving	Modellen
4591020	1 schuurschijf Gr.120 (zonder gaten voor de stofafzuiging)	PDE446L

## Schuurschijven voor LPC97S & LPM97S

Ref.	Omschrijving	Modellen
9791114	Cement, ruwe oppervlakten, behangpapier Gr.24 (10 u.)	LPC97S, LPM97S
9791115	Filler, verf, ruw schuurwerk Gr.40 (25 u.)	LPC97S, LPM97S
9791116	Filler, verf, ruw schuurwerk Gr.60 (25 u.)	LPC97S, LPM97S
9791117	Filler, verf, ruw schuurwerk Gr.80 (25 u.)	LPC97S, LPM97S
9791118	Filler, verf, ruw schuurwerk Gr.100 (25 u.)	LPC97S, LPM97S
9791119	Filler, verf, ruw schuurwerk Gr.120 (25 u.)	LPC97S, LPM97S
9791120	Filler, verf, ruw schuurwerk Gr.150 (25 u.)	LPC97S, LPM97S
9791121	Filler, verf, ruw schuurwerk Gr.180 (25 u.)	LPC97S, LPM97S
9791122	Filler, verf, ruw schuurwerk Gr.220 (25 u.)	LPC97S, LPM97S

De schuurschijven gemarkeerd met (c) worden enkel aanbevolen voor houtbewerking, de rest voor hout en metalen.

## Harde schijven voor roterende cirkelschuurders



Ref.	Omschrijving	Modellen
4645093	Schijf hard Ø 150 mm (velcro)	RTE46L, RTE146L
8846367	Schijf hard Ø 150 mm (adhesive)	RT188N
8846366	Schijf hard Ø 150 mm (velcro)	RT188N
8445598	Schijf Ø 125 mm (velcro)	LR84H, LRE84H, LRT84H, RTE84H

## Schijven voor roterende cirkelschuurders

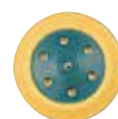

Ref.	Omschrijving	Modellen
4745040	Schijf zacht Ø 150 mm (adhesive)	RTE46L, RTE146L
4745092	Schijf zacht Ø 150 mm (velcro)	RTE46L, RTE146L
8845485	Schijf Ø 150 mm (velcro)	RT188N
8845487	Schijf hard Ø 150 mm (adhesive)	RT188N



## FR192VG | Elektronische Frees

Lichtgewicht, ontworpen om verschillende taken uit te voeren. Levert uitstekende resultaten bij het frezen van laminaat. Mogelijkheid om rechte en cirkelvormige groeven te frezen op een makkelijke en precieze manier, dit met de standaard accessoires.

### Standaard uitrusting

Widia afkant/trim frees, laterale geleider, geleidingsring en bedieningsleutels.

### Optionele accessoires

1222024 Verloopbus 8 mm  
1222085 Verloopbus 6.35 mm  
1240046 Rabatfrees  
Mallen voor scharnieren (zie p. 62)  
Vacuümtafels (zie p. 90)

### Geleidingsringen

(optionele)

1250001 Ø 10mm voor 6 mm bit  
1250002 Ø 12mm voor 8 mm bit  
1250003 Ø 14mm voor 10 mm bit  
1250004 Ø 16mm voor 12 mm bit  
1250025 Ø 18mm voor 14 mm bit  
1250035 Ø 20mm voor 16 mm bit



Uitstekende resultaten bij het frezen van laminaat.



Rabat frezen met optionele frees 1240046 (en glijzool 1250041 of 1850042).



Mouluuren frezen.



Cirkelvormige groeven frezen.



Parallele groeven frezen.

Uitgerust met een elektronische snelheidscontrole die de snelheid steeds op peil houdt ongeacht de actie.

### Optionele accessoires

Glijzool 45° **A**  
Ref.1850042  
Vlakke glijzool **B**  
Ref.1250041  
Glijzool **C**  
Ref. 1250040  
Vlakke glijzool 25mm  
Ref. 1250078

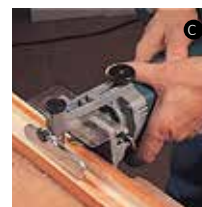

### Frezen

zie p. 48

### Technische gegevens

Motor	1.000 W
Max diam frees	25 mm
Standaard spantang diam	6 mm
Rotatiesnelheid	14.000-30.000/min
Gewicht	1,8 kg







## FR292R | Kantelbare elektronische frees

De enige frees in staat om de randen van panelen af te frezen, recht of onder hoek, zonder het freesje te vervangen. Zijn brede basis geeft een goede geleiding en laat u toe makkelijk te frezen. Het geeft u een hele reeks bijkomende freesmogelijkheden, dankzij het unieke kantel- en bijregelsysteem. Voorzien van een krachtige 750 W motor met elektronische snelheidsregeling en constante torsie controle voor een constante motorsnelheid tijdens het werken. Externe stofaansluiting.

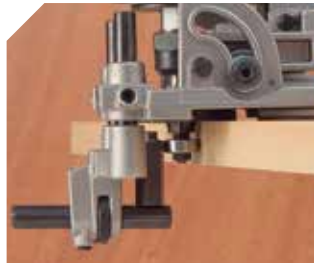

Laterale geleider vermijdt dat u onregelmatigheden kopieert.



Copieur met kogellager, perfecte geleiding op rechte of gebogen oppervlakken.



Geleidingsring om te kopiëren met een mal.

### Standaard uitrusting

Widia frees 90° (1140087), rechte frees diameter 18 voor frezen en groeven (1140016), spantanghouder 8 mm, copieur met kogellager, laterale geleider, bedieningsleutels en draagkoffer.

### Optionele accessoires

6446073 Standaard afzuigslang 2.25 m  
1746245 Standaard afzuigslang 5 m  
1222084 Verloopbus 6mm  
1222085 Verloopbus 6.35 mm  
Vacuümtafels (zie p. 90)

### Technische gegevens

Motor	750 W
Max diam frees	25 mm
Standaard spantang diam	8 mm
Rotatiesnelheid	14.000-30.000/min
Gewicht	2,2 kg

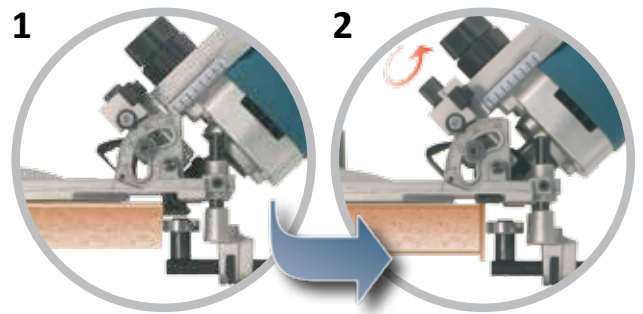

### Makkelijker en accurater freeswerk met het speciale freesje 90°.

De body van de machine kan gekanteld worden tot ongeveer 46.5° zodat de kant van het freesje op 1.5° staat t.o.v. het oppervlak, waardoor u beschadiging vermijdt als u kanten affreest. Als u de uitstekend kant van boven en onderkant van het paneel afgefreesd hebt, kan u met een makkelijke aanpassing van de machine de aangeplakte kanten trimmen en als u de machine op 45° kantelt, kan u vlak afkanten.

### Frezen met het rechte freesje

De kantelbare motor laat u toe om rechte kanten te frezen met het rechte freesje (standaard inbegrepen) alsook de uitstekende kanten. Overbodig paneelmateriaal wordt gefreesd met de body in verticale positie en de kanten met de body gekanteld op 91.5° dus op 1.5° onder het oppervlak om zo beschadiging te vermijden.



De kant affrezen met het rechte freesje

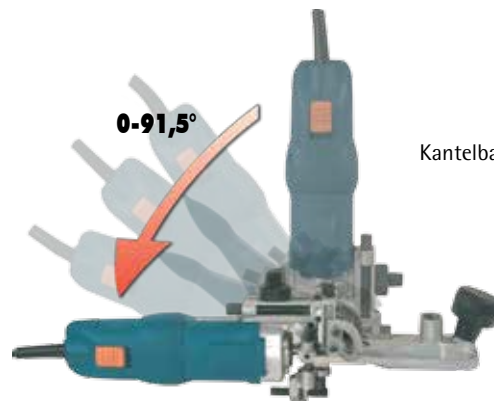

Kantelbare motor van 0 tot 91.5°

Frezen zie p.48

### Enkele voorbeelden van freeswerk

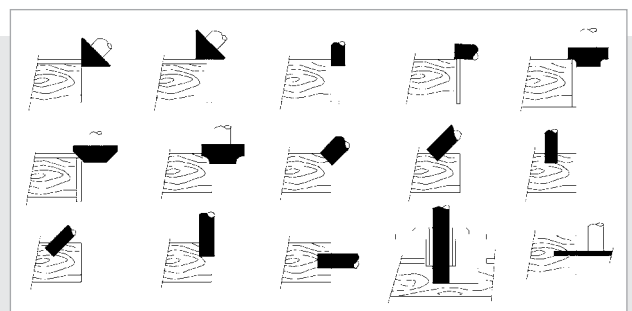



## FR156N | Kantentrimmer

Om kanten af te frezen van PVC en finer bandjes. Voorzien van widaafrees  $r = 3 \text{ mm}$  met lager. Frezen met een andere straal ( $r$ ) zijn optioneel verkrijgbaar. Krachtige motor, elektrische snelheidsregeling en elektronische frequentieregelaar die de snelheid steeds op peil houdt, onafhankelijk van de houtsoort of de snelheid waarmee u werkt. Stofaansluiting en drie basissen met verschillende diameters afhankelijk van uw freesgereedschap (20, 26 en 30 mm)

**Standaard toebehoren**  
widaafrees  $r = 2 \text{ mm}$  met lager

**Optionele accessoires**  
1222084 Verloopbus 6 mm  
1222085 Verloopbus 6.35 mm  
5600060 CA56U Trimmer



1140109 Widaafreesje  $r = 6 \text{ mm}$   
1140110 Widaafreesje  $r = 8 \text{ mm}$   
Vacuümtafels



Makkelijk te hanteren en uitstekende afwerking.



Het is mogelijk alle kanten af te frezen onder radius of onder hoek.



Hoogwaardige afwerking op de hoeken.



Speciaal remsysteem op de kogellager van de frees, zodat deze het paneel niet kan beschadigen als u begint te frezen.



Het nieuwe fijne regelsysteem maakt het heel makkelijk om het toestel in hoogte te regelen.



Met de draagplaat (CA56G) kan u alle kanten in één ruk kan frezen. De draagplaat heeft een groot draagoppervlak en een handige stuurknop, ideaal om elke vorm van paneel te frezen.



Perfekte afwerking in een mum van tijd.



### Technische gegevens

Motor	750 W
Rotatiesnelheid	14.000-30.000/min
Freesschacht	8 mm
Gewicht	1,6 kg





## FR256N | Kantentrimmer

Deze set bestaat uit de trim-machine (FR156N) en de draagplaat (CA56U) waarmee u alle kanten in één ruk kan frezen. De draagplaat heeft een groot draagoppervlak en een handige stuurknop, ideaal om elke vorm van paneel te frezen (kopse kanten, ronde vormen, rechte, ...)



Heel makkelijk kanten affrezen van zowel rechte als gevormde panelen.



Handig toebehoren om hoeken af te frezen.



Precisie geleider om rond hoeken te trimmen.



De vacuümaansluiting is voorzien van een rem.



De ronde freeskop is standaard inbegrepen in het set.



Ronde draagplaat (V3) is inbegrepen in het set. Erg praktisch bij het frezen met een steun aan de kanten.



**Standaard uitrusting**  
FR156N kantentrimmer met standaard voet, een frees r=2 met lager (1140123), CA56U trimmer (5600060) en draagkoffer.

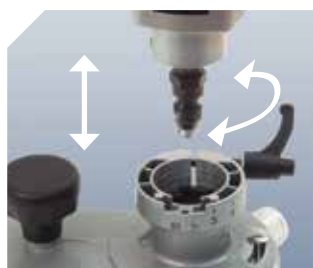

Het nieuwe fijne regelsysteem maakt het heel makkelijk om het toestel in hoogte te regelen.



De kop heeft een aansluiting voor de stofafzuiging en is voorzien van een rem en drie basissen (elk een andere doorlaat diameter d= 20, 26 en 30 mm).

### Technische gegevens

Motor	750 W
Rotatiesnelheid	14000-30000 t/min-1
Spantanghouder	8 mm
Gewicht	2,2 kg



### Optionele accessoires

- 1222084 Verloopbus 6 mm
- 1222085 Verloopbus 6.35 mm
- 6446073 Standaard stofafzuig slang 2,25 m
- 1746245 Standaard stofafzuig slang 5 m
- 1140106 Widiafreesje r = 3 mm
- 1140109 Widiafreesje r = 6 mm
- 1140110 Widiafreesje r = 8 mm
- Vacuümtafels





## AS93 | Freemachine

Frees om beplakt hout, paneelwerk en massief hout te frezen. Z'n krachtige motor van 1100W maakt de machine uiterst geschikt voor zwaar werk. Ze kan makkelijk omgebouwd worden tot een bovenfrees met de bovenfrees-basis CA66F.



Frezen van beplakt hout.



Profielen maken.



Scharnieren infrezen met de mal CPN66.

### Standaard uitrusting

Hardmetalen conische frees en service sleutels.

### Optionele accessoires

6027056 Verloopbus 8 mm  
6727020 Verloopbus 6.35 mm  
6600050 CA66F Bovenfrees-basis  
6650088 CPN66 Sloten-freesmal  
Vacuümtafels p. 90  
Mal voor scharnieren p. 62

### Frezen

zie p. 48

### Geleidingsringen

te gebruiken met bovenfrees-basis CA66F

7722168 Ø ext. 10 mm (voor 6 mm frezen)  
7722120 Ø ext. 12 mm (voor 8 mm frezen)  
7722121 Ø ext. 14 mm (voor 10 mm frezen)  
7722122 Ø ext. 16 mm (voor 12 mm frezen)  
7722169 Ø ext. 18 mm (voor 14 mm frezen)  
7722118 Ø ext. 20 mm (voor 16 mm frezen)  
7722119 Ø ext. 27 mm (voor 23 mm frezen)  
7722114 Ø ext. 30 mm (voor 26 mm frezen)  
7722123 Geleider voor 26 mm  
7722161 Geleider voor PL11 breedte 16 mm  
7722162 Geleider voor PL11 breedte 34 mm  
7722160 Geleider voor AGB mal  
6640125 Frees voor AGB mal

Bovenfrees-basis CA66F (optie).



### Technische gegevens

Motor	1.100 W
Spantanhouders	6 mm
Rotatiesnelheid	23.000/min
Gewicht	3,7 kg



## FR277R | Bovenfrees

Bovenfrees voor hout en plastic elementen. Ideaal om randen te ontbramen, knopen uit te frezen, kaders te maken enz... Hoge precisie en stabiliteit tijdens het frezen. Snelle instelling van de freesdiepte met 3 vaste posities. Het model FR278R heeft een krachtige 1300 W motor.



Hoge precisie en stabiliteit tijdens het frezen.

## FR278R | Electronische bovenfrees



Model FR278R met elektronische snelheidsregeling.



Snelle aanpassing van de freesdiepte met drie posities.

### Standaard uitrusting

Laterale geleider, aansluitstuk voor stofafzuiging, bedieningsleutels

### Optionele accessoires

(Modellen FR277R en FR278R)

- 6446073 Standaard afzuigslang 2.25 m.
- 1746245 Standaard afzuigslang 5 m.
- 6045669 Passergeleider
- 6045715 UC60 universele passergeleider
- 7722116 Reductie verloopstuk van Ø 8 naar 6 mm
- 7722115 Reductie verloopstuk van Ø 8 naar 6,35 mm (1/4")
- 7722161 Geleider voor PL11 breedte 16 mm
- 7722123 Geleider voor PL11 breedte 26 mm
- 7722162 Geleider voor PL11 breedte 34 mm
- 7722160 Geleider voor AGB mal ø 27 mm
- 7722342 Geleider voor AGB mal ø 21 mm
- 7740117 Frees voor AGB mal
- Mallen voor scharnieren (zie p. 62)
- Vacuüm systemen (zie p. 90)
- 9045705 UC90P snijgeleider



Hendel om de freeskop te blokkeren, bereikbaar van het handvat.



Laterale geleider met micrometrische fijnstelling.

### Geleideringen

- (Modellen FR277R en FR278R)
- 7722168 Ø 10 mm voor bits 6 mm
- 7722120 Ø 12 mm voor bits 8 mm
- 7722121 Ø 14 mm voor bits 10 mm
- 7722122 Ø 16 mm voor bits 12 mm
- 7722169 Ø 18 mm voor bits 14 mm
- 7722118 Ø 20 mm voor bits 16 mm
- 7722119 Ø 27 mm voor bits 23 mm
- 7722114 Ø 30 mm voor bits 26 mm

Frezen  
zie p.48

### Technische gegevens

Motor	1.010 W
Spanbus	8 mm
Rotatiesnelheid	24.000/min
Max freesdiameter	0-50 mm
Gewicht	2,9 kg



### Technische gegevens

Motor	1.300 W
Spanbus	8 mm
Rotatiesnelheid	6.000-27.000/min
Max freesdiameter	0-50 mm
Gewicht	3,2 kg





## FR66P | Bovenfrees

Bovenfrees voor hout en plastic elementen. Hoge precisie en stabiliteit tijdens het frezen. Volledige controle van de machine zonder het handvat los te laten. Snelle instelling van de freesdiepte met 3 vaste posities. De krachtige 1300 W maakt deze bovenfrees uiterst geschikt voor zwaar seriewerk. Ideaal om knopen uit te frezen, zwaluwstaartverbindingen, deurscharnieren, profielwerk, enz. Uitgerust met aansluitstuk voor stofafzuiging.



Zes aanpasbare posities voor snelle selectie van de freesdiepte.



Aan/uit switch en blokkeerder kunnen bediend worden vanaf de handgreep, wat een veilige controle over de machine geeft.



Door het blokkeersysteem ideaal om zwaluwstaartverbindingen te maken.

### Optionele accessoires

- 6046397 Dubbele geleider
- 6045669 Passergeleider
- 6045715 UC60 universele passergeleider
- 6027020 Spanbus 6 mm
- 6727020 Spanbus 6.35 mm
- 6446073 Standaard afzuigslang 2.25 m.
- 1746245 Standaard afzuigslang 5 m.
- 6640125 Frees voor AGB mal
- Mallen om scharnieren te frezen zie p. 62
- 9045705 UC90P snijgeleider
- Vacuümtafels zie p. 90

### Standaard uitrusting

Laterale geleider, aansluitstuk voor stofafzuiging, geleidingsring diameter 19 mm voor zwaluwstaart mal (26 mm), bedienings sleutels

### Geleidingsringen

- 7722168 Ø 10 mm voor bits 6 mm
- 7722120 Ø 12 mm voor bits 8 mm
- 7722121 Ø 14 mm voor bits 10 mm
- 7722122 Ø 16 mm voor bits 12 mm
- 7722169 Ø 18 mm voor bits 14 mm
- 7722118 Ø 20 mm voor bits 16 mm
- 7722119 Ø 27 mm voor bits 23 mm
- 7722114 Ø 30 mm voor bits 26 mm
- 7722161 Geleider voor PL11 breedte 16 mm
- 7722123 Geleider voor PL11 breedte 26 mm
- 7722162 Geleider voor PL11 breedte 34 mm
- 7722160 Geleider voor AGB mal Ø 27 mm
- 7722342 Geleider voor AGB mal Ø 21 mm



Geleverd met een laterale geleider met micrometrische instelling.

**Frezen**  
zie p. 48

### Technische gegevens

Motor	1.300 W
Spanbus	8 mm
Freesdiepte	0-60 mm
Rotatiesnelheid	26.000/min
Max freesdiameter	30 mm
Gewicht	3,8 kg



Dubbele geleider:  
optioneel 6046397



## FR160P | Bovenfrees

Professionele bovenfrees voor hout en plastic elementen. Hoge precisie en stabiliteit tijdens het frezen. Volledige controle van de machine zonder het handvat los te laten. Snelle instelling van de freesdiepte met 6 vaste posities. De krachtige motoren (1500 W voor de FR160P 1800 W voor de FRE160P) maakt deze bovenfreesen uiterst geschikt voor zwaar seriewerk. Ideaal om knopen uit te frezen, zwaluwstaartverbindingen, deurscharnieren, profielwerk, enz. Uitgerust met fijnstel regeling van de freesdiepte en een laterale geleider (standaard). Blokkeersysteem van de motoras om de frees makkelijk te vervangen. Externe aansluiting voor stofafzuiging voor veilig en zuiver werken.

### Optionele accessoires (modellen FR160P-FRE160P)

- 6046397 Dubbele geleider
- 6045669 Passergeleider
- 6045715 UC60 universele passergeleider
- 6446073 Standaard afzuigslang 2.25 m.
- 1746245 Standaard afzuigslang 5 m.
- 6040313 Frees voor AGB mal
- Mallen om scharnieren te frezen zie p.62
- 9045705 UC90P snijgeleider
- Vacuümtafels zie p. 90)



6 regelbare diepteposities om snel de gewenste freesdiepte in te stellen.

## FRE160P | Bovenfrees



Volledige en exacte blokkering van de freesdiepte, handig bij het exact infrezen van zwaluwstaartverbindingen.



Model FRE160P is uitgerust met een elektronische snelheidscontrole en elektronische frequentieregelaar om de snelheid steeds op peil te houden ongeacht het werk dat je uitvoert.



geleverd met laterale geleider met micrometrische instelling en verstelbare regels.

### Geleidersingen

#### (modellen FR160P-FRE160P)

- 7722168 Ø 10 mm voor bits 6 mm
- 7722120 Ø 12 mm voor bits 8 mm
- 7722121 Ø 14 mm voor bits 10 mm
- 7722122 Ø 16 mm voor bits 12 mm
- 7722169 Ø 18 mm voor bits 14 mm
- 7722118 Ø 20 mm voor bits 16 mm
- 7722119 Ø 27 mm voor bits 23 mm
- 7722114 Ø 30 mm voor bits 26 mm
- 7722161 Geleider voor PL11 breedte 16 mm
- 7722123 Geleider voor PL11 breedte 26 mm
- 7722162 Geleider voor PL11 breedte 34 mm
- 7722160 Geleider voor AGB mal Ø 27 mm
- 7722342 Geleider voor AGB mal Ø 21 mm

### Standaard uitrusting

Laterale geleider, aansluitstuk voor stofafzuiging, geleidingsring diameter 19 mm voor zwaluwstaart mal (26 mm), bedieningsleutels, spanbus 8 mm en 6 mm.



dubbele geleider (optie) 6046397

**Frezen**  
zie p. 48

### Technische gegevens

Motor FR160P/FRE160P	1.500 W / 1.800 W
Spanbus	12 mm
Freesdiepte	0-60 mm
Rotatiesnelheid FR160P	25.000/min
Rotatiesnelheid FRE160P	11.500-23.000/min
Max freesdiameter	40 mm
Gewicht	5,4 kg





## FR356Z | Combinatie freesmachine

De FR356Z is een ombouwbare, multifunctionele freesmachine die gebruikt kan worden met verschillende opzetstukken. Freesbasisstandaard inbegrepen voor precisie werk en hoge stabiliteit. Voorzien van een snelwerkende diepteregeling met 6 posities en een laterale geleider met fijn instelling en aanpasbare geleiding.

Zijn naam "COMBI" omschrijft het al, deze machine kan gebruikt worden met verschillende opzetstukken en kan niet enkel freeswerk uitvoeren, maar is ook geschikt om te kanten te trimmen of om te schuren. De optionele stukken zijn voorzien van een stofafzuiging aansluiting.

De machine is **voorzien van een krachtige 1000 W motor** met elektronische snelheidscontrole en een elektronisch systeem om die snelheid ook tijdens belasting aan te houden.

### Standaard uitrusting

Laterale geleider, stofafzuiging aansluiting, geleide ring Ø 19 mm voor Dovetail mal 26 mm en service sleutels.



Krachtige motor 1000W. Uitgerust met elektronische snelheidscontrole die de snelheid op peil houdt, ook tijdens het werken



Micro metrische instelling van de freesdiepte. 6 instelbare diepte posities mogelijk om snel de gewenste diepte in te snellen.



Uitgerust met een laterale geleider met micro metrische instelling en aanpasbare geleiding.

### Frezen

Zie pag. 48

### Optionele accessoires (gebruik als bovenfrees)

Accessoires voor bovenfrezen: p. 34 tot 39  
 6046397 Dubbele geleider **A**  
 6446073 Standaard stofafzuig slang 2,25 m.  
 1746245 Standaard stofafzuig slang 5 m.  
 Mallen voor scharnieren (zie p.62)

### Geleideringen

7722168 Ø ext. 10 mm (voor 6 mm frezen)  
 7722120 Ø ext. 12 mm (voor 8 mm frezen)  
 7722121 Ø ext. 14 mm (voor 10 mm frezen)  
 7722122 Ø ext. 16 mm (voor 12 mm frezen)  
 7722169 Ø ext. 18 mm (voor 14 mm frezen)  
 7722118 Ø ext. 20 mm (voor 16 mm frezen)  
 7722119 Ø ext. 27 mm (voor 23 mm frezen)  
 7722114 Ø ext. 30 mm (voor 26 mm frezen)  
 7722161 Geleider voor PL11 breedte 16 mm  
 7722123 Geleider voor 26 mm  
 7722162 Geleider voor PL11 breedte 34 mm





De combinatie freesmachine kan gebruikt worden met verschillende basissen:

Ze kan werken als een bovenfrees, kan omgevormd worden naar een trimmer en gebruikt worden als schuurder.

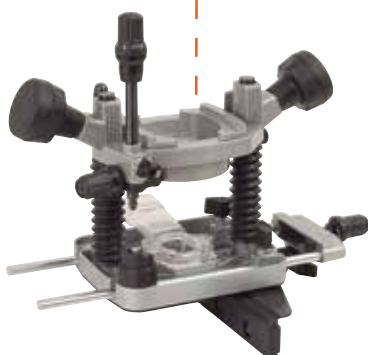

Trimbasis met groot steunvlak voor rechte en gevormde panelen. Rem voor het freesje, zodat het werkstuk niet beschadigd kan raken (5600060) optioneel

Ronde basis voor trimwerk op de kanten. Rem voor het freesje zodat het werkstuk niet beschadigd kan worden tijdens het opstarten (5646365) optioneel

Zonder enig hulpstuk, kan de machine gebruikt worden als rechte slijper/schuurder.

#### Freesbasis inbegrepen als standaard uitrusting

Freesbasis uitgerust met een micro metrische diepte instelling met 6 diepte aanslagen. Laterale aanslag ook uitgerust met een micro metrische instelling. Met stofafzuigaansluiting.



Precisie geleider voor hoek snijden (ref. 5600060).

De trimbasissen 5600060 en 5646365 zijn uitgerust met een stofafzuigaansluiting

Voor de afwerking en schuren van metalen (polijststuk niet meegeleverd)

#### Optionele accessoires bij het gebruik als trimmer

- 1222084 Verloopbus 6 mm
- 1222085 Verloopbus 6.35 mm
- 6446073 Standaard stofafzuig slang 2,25 m.
- 1140123 Widiafreesje r = 2 mm
- 1140106 Widiafreesje r = 3 mm
- 1140109 Widiafreesje r = 6 mm
- 1140110 Widiafreesje r = 8 mm
- 6399082 Cantspray



#### Technische gegevens

Motor	1.000 W
Rotatiesnelheid	14000-27000 t/min <sup>-1</sup>
Spantanghouder	8 mm
Gewicht	3,8 kg



## PL11 | Zwaluwstaartverbindingen

Precieze mal voor zwaluwstaartverbindingen. Standaard geleverd vanuit fabriek met een mal met een tandafstand van 26 mm. Mogelijkheid om mallen met andere tandafstand optioneel bij te bestellen. Fijnregeling van de positie van de eerste tand. Perfecte zwaluwstaartverbindingen. Kan gebruikt worden met onze bovenfreen FR66P, FR160P, FRE160P, FR277R, FR278R en de trimmer AS93 met CA66F als freeskop.



Het begin van de vertanding kan langs beide kanten bijgesteld worden. Verbindingen van hoge precisie.



Kan vastgezet worden op de werkbank.



4 types zwaluwstaarten. Telkens een perfecte afwerking.

### Standaard uitrusting

Mal tandafstand 26 mm

### Optionele accessoires

- 6045710 Set van 2 klemmen <sup>A</sup>
- 7745149 Zwaluwstaartmal tandafstand 16 mm
- 7745150 Zwaluwstaartmal tandafstand 34 mm
- 6040050 Zwaluwstaartfreesje Ø 15 mm
- 1140060 Recht freesje Ø12 mm



Omdat de bovenfrees volledig steunt op de mal kan u volledig stabiel werken, zonder gevaar van de verbindingen te beschadigen.



### Technische gegevens

Werkbreedte	360 mm
Tandafstand mal	26 mm
Optionele tandafstand	16 of 34 mm
Min dikte werkstuk	10 mm
Max dikte werkstuk	30 mm
Gewicht	6,2 kg

## Mallen

### ZWALUWSTAART VERBINDING MET TUSSENAFSTAND 16mm

Gemaakt als optionele kit:  
Voor FR66P, AS93 + CA66F, FR277R en FR278R: ref. 7745149

1 mal met 16mm tussen de tanden, 1 geleide ring/frees 12/9.5mm, 1 zwaluwstaartfrees HM diam. 9.5mm, 2 geleidestoppers, precisie meter.

Kit omvat

### ZWALUWSTAART VERBINDING MET TUSSENAFSTAND 26mm

Bestaat uit de mal en de stoppers inbegrepen in de PL 11+frees+ geleide ring.

Zwaluwstaart frees diam. HM 15mm  
ref. 6040050  
Geleide ring buitenkant diam 19mm  
Voor FR66P, AS93+CA66F reeds inbegrepen  
Voor FR277R en FR278R ref. 7722123

### RECHTE VERBINDING MET TUSSENAFSTAND 26mm

Bestaat uit de mal en de stoppers inbegrepen in de PL11 + frees + geleidering.

Rechte frees diam. HM13mm  
réf. 1140060  
Geleide ring buitenkant diam 19 mm  
Voor FR66P, AS93+CA66F reeds inbegrepen  
Voor FR277R en FR278R ref. 7722123

### ZWALUWSTAART VERBINDING MET TUSSENAFSTAND 34mm

Gemaakt als optionele kit:  
Voor FR66P, AS93+CA66F, FR277R en FR278R: ref. 7745150

1 mal met tussenafstand 34 mm, 1 geleide ring/ frees 23/20mm, 1 zwaluwstaartfrees HM diam. 20mm, 2 geleide stoppers en een precisie meter.

Kit omvat



Video



## PFE60 | Freesmal voor werkbladen

Precieze en sterke mal vervaardigd uit 12 mm dik geperste kunststofplaat. Speciaal ontworpen voor het infrezen en assembleren van werkbladen van 420 mm tot 650 mm breed. De verbindingshoek kan variëren van 45° tot 90°. Het is ook mogelijk om radiussen in te frezen om ronde hoeken te maken. Zeer makkelijk te plaatsen en vast te zetten, u volgt gewoon de markeringspunten op de mal. Korte freestijd, maar 15 minuten voor de twee zijden van een werkblad.



Kruisvorm infrezen voor beide zijden werkblad te verbinden.

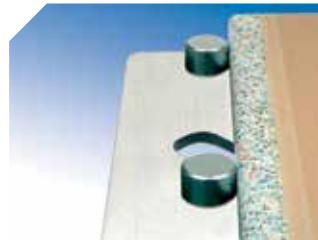

Stalen stoppers.



Aanpasbare stopper voor een correcte positionering, dit laat u toe de hoek aan te passen tussen de muur en het werkblad.



Minimum freestijd, enkel in 15 minuten is het freeswerk aan beide zijden van het werkblad gedaan.

**Standaard uitrusting**  
Mal om werkbladen te frezen  
Drie stalen stoppers  
Eén regelbare stopper

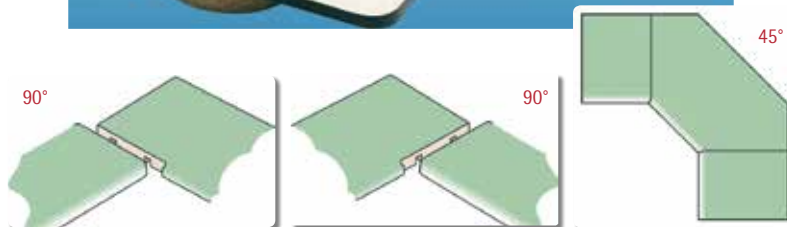

De verbinding kan gemaakt worden onder 45° of 90°



### Technische gegevens

Minimum breedte werkblad	420 mm
Max breedte werkblad	650 mm
Verbindingshoek	45° o 90°

### Optionele accessoires

- 5046347 Vacuum klemsystemen SVN250 **A**
- 6045699 1 vacuum klem om de mal te fixeren (twee stuks nodig) **B**
- 6045710 Set van twee verbindingsschroeven
- 7722114 Geleidingsringen buiten diameter 30mm H=10
- 1640258 Frees diameter 12 mm L=35 Z3 voor spanbus 12 mm
- 6040310 Frees diameter 12 mm L=35 Z2 voor spanbus 8 mm
- 6045711 Set van 10 verbindingsschroeven



Video



## PE60 | Geleidingspasser voor Bovenfrezen

Mal om ovale en ronde vormen uit te frezen onder verschillende radiussen. Ideaal om spiegels, deuren, tafels, enz te vervaardigen. Als u de twee draaisteunen gebruikt freest u elliptische vormen, en met slechts 1 draaipunt freest u ronde vormen uit. De PE60 is ook uitgerust met 2 vacuümkleppen om de passer op het paneel te fixeren. Zo kan u makkelijk en snel uw passer gebruiken zonder in het paneel te moeten boren. Als de vacuümkleppen niet houden (poreuze oppervlakken) zijn er verschillende gaten voorzien om de passer vast te schroeven. Er zijn 2 geleidingsstaven  $\varnothing 8$  mm inbegrepen.



Fixatie met vacuümkleppen of schroeven.

Ellipsen: max bereik van 3200 mm, minimum 60 mm  
Cirkels: max diameter 3200 mm, minimum 60 mm.

### Standaard uitrusting

Centerplaat met 2 draaipunten  
2 vacuümkleppen  
Uitschuifbare passer  
2 x 8 mm stangen voor alle Virutex bovenfrezen

### Optionele accessoires voor PE60 en UC60

6045714 speciale geleidingsstaven voor FR292R  
6045708 Set geleidingsstaven  $\varnothing 10$  mm  
6045709 Set geleidingsstaven  $\varnothing 12$  mm  
6045710 Set 2 paneelkleppen

### UC60 Universele passergeleider

Om cirkels te frezen van 400 mm tot 3200 mm (ref. 6045715)

Inbegrepen: steun, vacuümklep, aanpasbare geleidingsstang 8mm, koppelstuk om de bovenfrees te klemmen.



Ovale tafel

Ronde tafel

Opening voor een afgeronde deur

Opening voor een ovale deur

Ronde hoek v/e bureau

Uitschuifbare ronde of ovale tafel

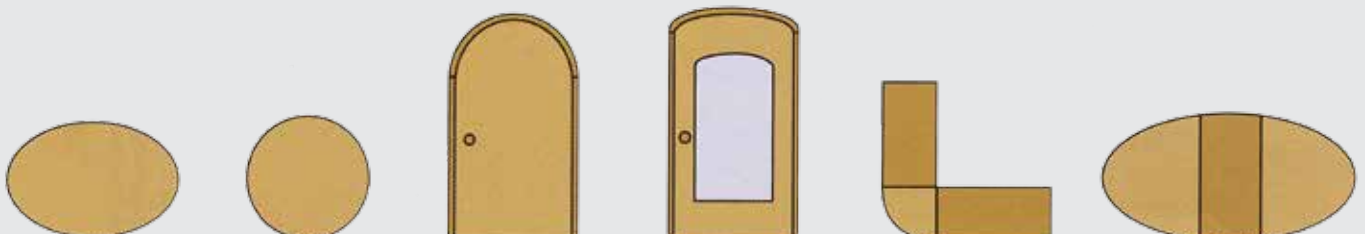



## UCP90 | Geleidingsliniaal

Met deze liniaal kan u geleid zagen / frezen met een volledige stabiliteit en precisie. Compatibel met alle Virutex bovenfrezen en handcirkelzagen. Geleverd met twee fixeersystemen die geen sporen achterlaten op het werkstuk: 2 vacuümkleppen die u kan vastzetten op non poreuze oppervlakken én 2 klemmen om de uiteinden vast te zetten, zelfs als de liniaal langer is dan het werkstuk. De liniaal heeft onderaan ook anti-slip stroken om het paneel te beschermen tegen krassen.



Anti-slip stroken voor een betere grip én bescherming tegen krassen.



De liniaal kan gefixeerd worden met de vacuümkleppen op gladde en non poreuze oppervlakken.



Twee sergeanten om de zijkanten te klemmen.

### Standaard uitrusting

Liniaal 1400 mm  
2 x vacuümkleppen  
2 x sergeanten



Compatibel met alle Virutex bovenfrezen met de (9045758) adapter.



### Optionele accessoires

9045758 Adaptor bovenfrezen  
9045754 Liniaal 1400 mm **A**  
9045755 Liniaal 2400 mm **B**  
6045756 Set van 2 vacuümkleppen  
6045710 Set van 2 sergeanten  
9045812 Verbindingskit



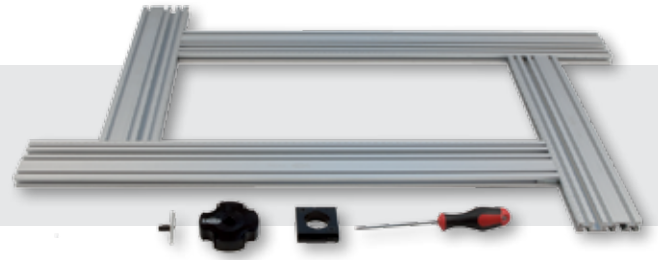

### PF400 | Trappenmal

Mal, speciaal ontworpen voor het maken van open of gesloten trappen. Maak het mogelijk snel en makkelijk te werken, zonder eerst alles af te meten. Omkeerbaar, zowel aan de rechter als linker kant te gebruiken. Voor een hoge afwerking van het freeswerk, vergemakkelijkt de montage van de treden.



Makkelijk en snel frezen van de uitsparingen

#### Optionele accessoires

6046578 Verlengingsset om treden te plaatsen van 600 mm tot 1000 mm  
3345634 TC133R hoek kopieerder



Uitgerust met een speciale 90° stopper

Video



Op aanvraag: Trapneuzen op maat gemaakt (ref: 6033167).



### PF400/PF700 | Freesmallen

De freesmallen PF400 en PF700 laten u toe complex freeswerk uit te voeren met behulp van een bovenfrees. Door het gebruik van de mallen kunnen verschillende bewerkingen uitgevoerd worden, waaronder het frezen van de buitenranden van kaders, het frezen van bogen en cirkels.

Max. werk bereik met de PF400 120x320 mm

Max. werk bereik met de PF700 320x620 mm



Het freeswerk kan uitgevoerd worden met een hoge efficiëntie en stabiliteit.



Het gebruik van de PF400 en de PF700 biedt vele mogelijkheden.

#### Optionele accessoires

6046519 Verleng set PF200  
6046520 Verleng set PF400  
6046521 Verleng set PF700  
6045710 Set van 2 sergeanten

De optionele basis adapter ref. 6046478 is uitermate nuttig wanneer er aan de binnenkant van een lang werkstuk moet gefreesd worden.



### Standaard trede

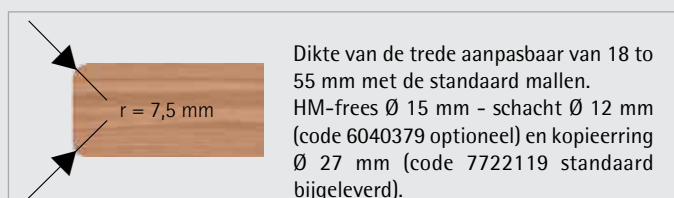

Dikte van de trede aanpasbaar van 18 tot 55 mm met de standaard mallen.  
HM-frees Ø 15 mm - schacht Ø 12 mm (code 6040379 optioneel) en kopieerring Ø 27 mm (code 7722119 standaard bijgeleverd).

#### Optionele geleiders

7722118 geleide ring voor frezen Ø max 13 mm  
7722162 geleide ring voor frezen Ø max 16 mm  
7722119 geleide ring voor frezen Ø max 20 mm  
7722114 geleide ring voor frezen Ø max 23 mm



## AB111N | Lamellenfrees

Deze lamellenfrees is speciaal ontworpen om panelen te verbinden in eender welke positie. Dit dankzij het ontwerp van z'n micrometrische geleider, die op elke hoogte en onder elke hoek kan ingesteld worden. Door de grafische weergave van de afstand hoeft u niet op voorhand alles exact op te meten. Nadat u ingefreesd hebt kan u nog steeds de verbinding lateraal verplaatsen met 2 cm. U kan de freesdiepte makkelijk en snel instellen met de diepte-instelling. De machine is voorzien van een elektronische frequentieregelaar waardoor de rotatiesnelheid van uw groeffrees steeds dezelfde blijft en u steeds makkelijk en precies kan infrezen, onafhankelijk van het plaatmateriaal of de snelheid waarmee u werkt.



De hoek en hoogte kunnen ingesteld worden dmv een schaal.



Snelle aanpassing van de diepte.



Frontale geleider met anti-slip rubberen stoppers voor een betere stabiliteit van de machine.



**Standaard uitrusting**  
Widia groefzaagblad 100x22x4  
z2+V2, draagkoffer, stoftaansluiting

### Optionele accessoires

6446073 Stoftafzuiging 2.25 m  
2546409 Lijmsset SEM1



**Laterale geleider (parketverbindingen) CB64B**  
Voor het plaatsen van parket.



**Reparatie-kop CA64B**  
(om makkelijk beschadigd hout in te frezen en te repareren, bijv knopen, putjes,...) Snel te plaatsen op de freesmachine, zaagblad niet inbegrepen



**Zaagblad voor CA64B**  
Zaagblad om beschadiging of knopen in hout te repareren. (Ref. 6440376) D.100 MD

### Technische gegevens

Motor	800 W
Groefzaagblad	100x22x4 mm
Rotatiesnelheid	10000/min
Max freesdiepte	20 mm
Gewicht	2.6 kg





## Types verbindingen

Met de AB111N is het mogelijk om verschillende soorten van verbindingen te maken, zowel in het midden van het werkstuk, in verstek, of een kaderverbinding.



Verbindingen in het midden v/h paneel



Verbindingen onder rechte hoek



Verbindingen onder verstek



Zware verbindingen met "nr 6" lamellen



## Houten verbindingstukken

Speciaal ontworpen verbindingstukken. Ze werken als deuvels maar met een groter voordeel. De verbinding is verzekerd dankzij de weers-tand van de houten verbindingstukken die sterker zijn dan deuvels.



Ref.	Model	Specificaties	Doos
1405001	No. "0"	47x15x4mm diepte 8mm	1000 eenheden
1405002	No. "10"	53x19x4mm diepte 10mm	1000 eenheden
1405003	No. "20"	56 x23x4mm diepte 12mm	1000 eenheden
1405004	No. "6"	85x30x4mm diepte 20mmx2	500 eenheden

(\* ) 2 aaneensluitende verbindingen op 15mm

### Optionele accessoires

- 2546409 Lijmset SEM1
- Omvat:
- Plastiek flesje van 250 ml
- Verdelers voor lamellen of deugels
- Lijmrol 60 mm breedte
- Lijmborstel
- Dopjes voor elk element



## Gepatenteerd Model

### AB181 | Frees voor verbindingen

Machine speciaal ontworpen voor het infrezen van OVVO™ connectors. Makkelijk in gebruik, snelle en precieze infrezing.

Video

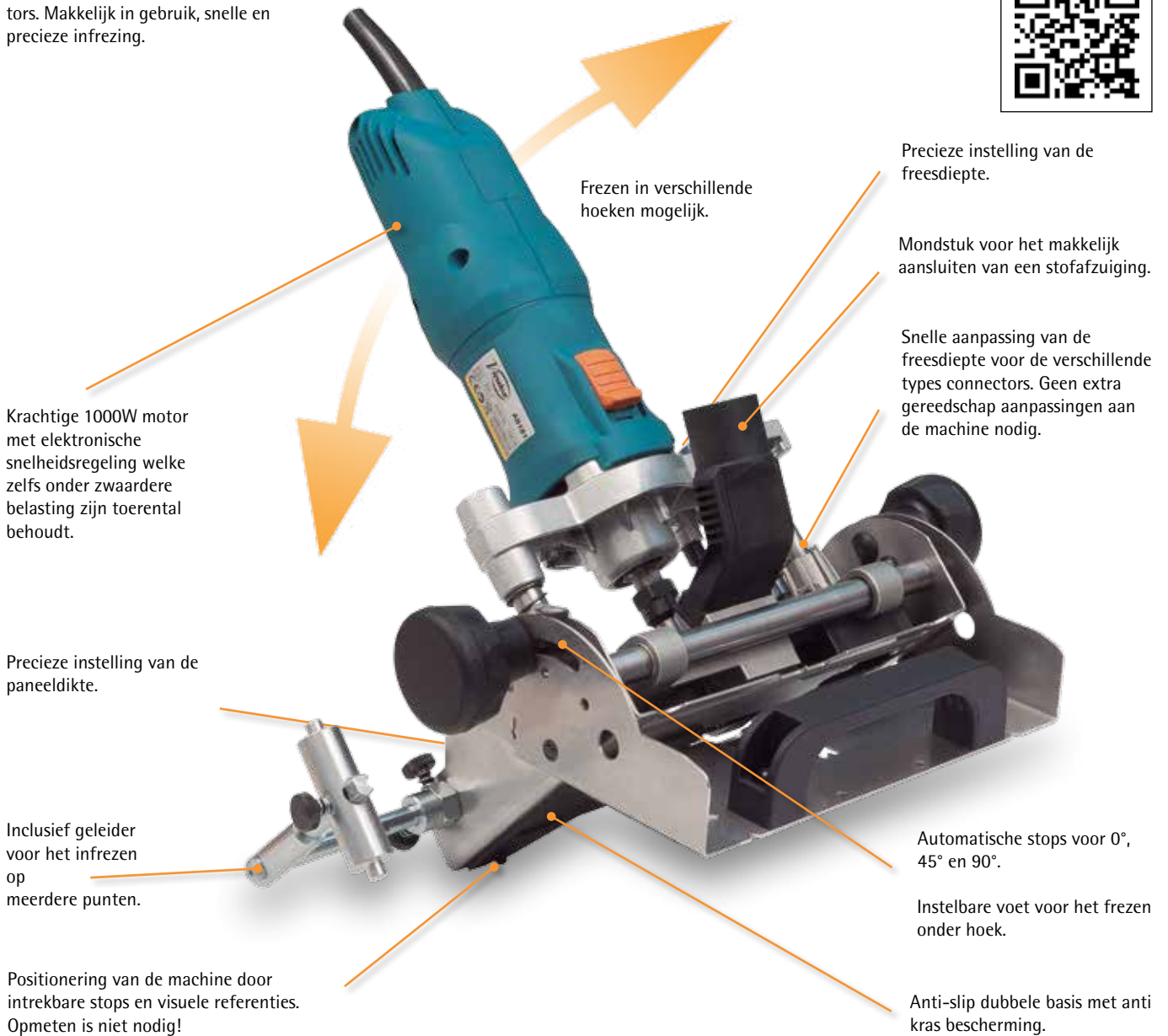

Infrezen op 90°.



Infrezen op 45°.



Infrezen op 0°.

Gepatenteerd



## OVVO™ Verbindingsysteem

Het OVVO™-verbindingsysteem bespaart montagetijd en laat toe om de meubels in vlakke pakketten te vervoeren, wat tijd én volume bespaart. Het is niet nodig om gereedschap, schroeven of lijm te gebruiken bij assemblage van de stukken. Het OVVO™-systeem is een gemakkelijke oplossing om twee stukken te verbinden zonder gebruik te maken van traditionele methodes.

THE FUTURE OF CONNECTION  
**OVVO**

Maakt een breed scala aan verbindingen en hoeken mogelijk.

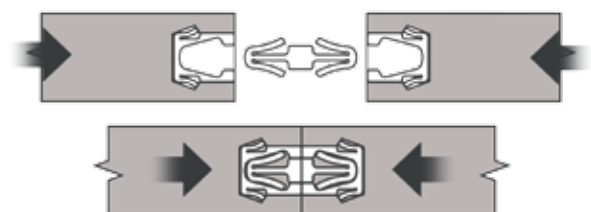
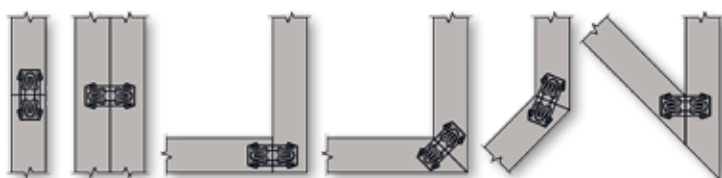

### Duw > Klik > Verbind

Zeer eenvoudig gebruik. Duw gewoon beide stukken samen met de connectors over elkaar tot je een klik hoort. Klaar!

Het is een onzichtbare oplossing met een interne klem die een perfecte aansluiting van de twee werkstukken garandeert.



### Een verbindingsysteem met unieke voordelen

- Volledig onzichtbare verbinding
- Makkelijk weer demonteren zonder gereedschap
- Makkelijk transport van de verschillende werkstukken
- Snelle montage ter plaatse bij de klant
- Zonder lijm
- Geen klemmen nodig, onmiddellijke montage



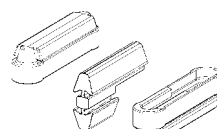

Demonteerbaar

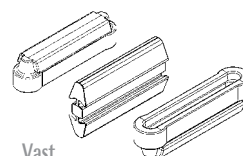

Vast

### Connectors 1240 voor panelen van 19 mm of dikker

Ref.	Specificaties	Verpakking
7905005	Demonteerbare connector 1240	1000 st.
7905006	Demonteerbare connector 1240	300 st.
7905007	Demonteerbare connector 1240	100 st.
7905008	Vaste connector 1240	1000 st.
7905009	Vaste connector 1240	300 st.
7905010	Vaste connector 1240	100 st.

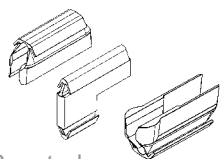

Demonteerbaar

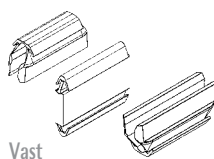

Vast

### Connectors V1230 voor panelen van 15 mm of dikker

Ref.	Specificaties	Verpakking
7905031	Demonteerbare connector V1230	1000 st.
7905030	Demonteerbare connector V1230	300 st.
7905029	Demonteerbare connector V1230	100 st.
7905034	Vaste connector V1230	1000 st.
7905033	Vaste connector V1230	300 st.
7905032	Vaste connector V1230	100 st.

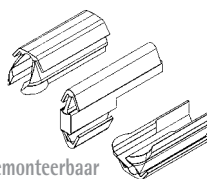

Demonteerbaar

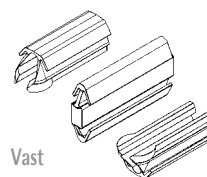

Vast

### Connectors V0930 voor panelen van 12 mm of dikker in massief hout of platen met hoge dichtheid.

Ref.	Specificaties	Verpakking
7905025	Demonteerbare connector V0930	1000 st.
7905024	Demonteerbare connector V0930	300 st.
7905023	Demonteerbare connector V0930	100 st.
7905028	Vaste connector V0930	1000 st.
7905027	Vaste connector V0930	300 st.
7905026	Vaste connector V0930	100 st.

## Optioneel

### Frezen voor AB181

HM frees voor connector 1240 ref. 7940398 (standard equipment)

Diamant frees voor connector 1240 ref. 7940402

HM frees voor connector V0930 ref. 7940404

HM frees voor connector V1230 ref. 7940411

### Accessoires voor AB181

Afzuigslang 5 m ref. 1746245

Afzuigslang 2,25 m ref. 6446073

Pneumatisch klemsysteem SVN250 ref. 5046347

AS182K Stofafzuiging 27L ref. 8200100

### Frezen voor CNC (Ø12) (not for AB181)

HM frees voor connector 1240 ref. 7940400

Diamant frees voor connector 1240 ref. 7940388

HM frees voor connector V0930 ref. 7940405

HM frees voor connector V1230 ref. 7940412



### Technische gegevens

Vermogen	1,000 W
Toerental	14,000-27,000/min
Spantang	8 mm
Gewicht	4.7 kg



### FR217S | Hoekfrees

Deze frees is speciaal ontworpen om de verbindingen tussen een werkblad en de opstaande kant onder een holle radius af te frezen en dit in werkbladmaterialen zoals corian of rausolid. Voorzien van een frontale voeler die voorkomt dat de opstaande kant beschadigd wordt. Deze voeler laat u toe snel en makkelijk te frezen met een perfecte afwerking. Uitgerust met een krachtige 1.000 W motor met elektronische frequentieregelaar voor een constante rotatiesnelheid. Geleverd met twee speciale widia frezen voor radius 5 en 10 mm. Ook voorzien van een aansluitstuk voor stofafzuiging.



Eerste maal frezen

Perfekte afwerking  
Totale integratie van de opstaande kant met het werkblad zodat het uit één stuk gemaakt lijkt



**Standaard uitrusting**  
Radiusfrees R5 HM (1740306)  
Radiusfrees R10 HM (1740307)  
Spantanghouder 8 mm  
Draagkoffer



**Optionele frezen**  
1740311 Radiusfrees R6 HM  
1740312 Radiusfrees R8 HM



### Freesproces in twee bewegingen

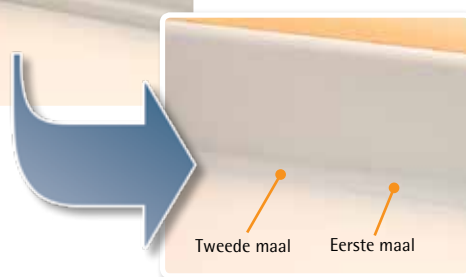

#### Technische gegevens



Motor	1.000 W
Rotatiesnelheid	14000-30000/min
Spantanghouder	8 mm
Max frees diameter	20 mm
Gewicht	1.6 kg

Video



## FRE317VD | Kantelbare bovenfrees

Professionele bovenfrees voor hout en plastic elementen. Speciaal ontworpen voor het bewerken van Corian.

Snelle instelling van de freesdiepte met 6 vaste posities. De krachtige 1800 W motor heeft een elektronische snelheidscontrole van 11500 tot 23000/min. Deze bovenfrees heeft de grootste uitfreescapaciteit: 100 mm. Deze bovenfrees is uitgerust met een extra basis om Corian te frezen. De FRE317VD is de enigste bovenfrees die beschikt over een gasveer bij verticale beweging. Uitgerust met fijnstelregeling van de freesdiepte en een laterale geleider.



Exclusief, de enigste kantelbare bovenfrees met gasveer.



Uitgerust met een brede basis.



Fijnstelregeling in 6 stappen.

### Standaard toebehoren

Frees voor randen 10 mm, frees voor verbindingen 10 mm, laterale geleider, spantanghouder reduceerders 12-10, 12-8, en 12-6 mm, geleideringen diam. 30 mm, wrench e/c 3 mm, service sleutels 5 mm, service sleutels 13 mm, service sleutels 24 mm, locking rod D. 6, dust collection cover for trimming radius, stofaansluiting 5 m met klemmen, freesbescherming and draagkoffer.



Draagkoffer inbegrepen als standaard toebehoren.

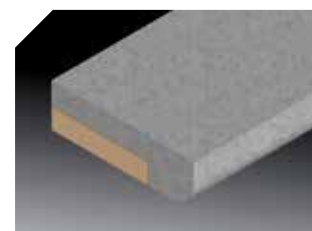
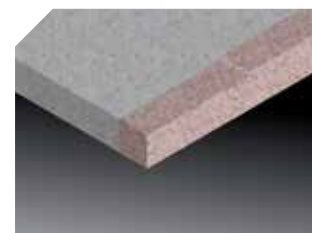

Enkele toepassingen van de FRE317VD

### Technische gegevens

Motor	1,800 W
Standaard spanbus	12 mm
Max freesdiameter	61 mm
Rotatiesnelheid	11500-23000/min
Freesdiepte	0-100 mm
Gewicht	5.5 kg





**UFN317 pneumatisch parallel snijapparaat (referentie 1746846)  
1745838 Apparaat voor parallel snijden en fixeren UF317 (inclusief zuignappen)**

Vervanging van een defect onderdeel van het aanrecht. De speciale functies van de FRE317VD, samen met dit accessoire, maken het geheel frezen van het aanrecht mogelijk, inclusief de randen.



**6045756 set van vacuümklemmen.**  
Kunnen gebruikt worden voor het fixeren van de kantelbare bovenfrees bij het verwerken van werkbladen.

**Andere accessoires:**  
9045754 Geleide rail, lengte 1.40 m  
9045755 Geleide rail, lengte 2.40 m  
9045812 Verbindingskit voor twee geleiders  
6045710 Set van twee sergeanten

**Speciale frezen voor harde materialen**  
zie p. 51

**Andere toebehoren voor de bovenfrees**  
zie p. 34-39

**Geleiders**  
zie p.31



**Het ASUN317-spansysteem (referentie 1746804)**  
Een pneumatisch verbindingssysteem voor een solide en stabiele fixatie. Het maakt een verbinding van twee platen mogelijk, op een eenvoudige en snelle manier.



**1745927 klemsysteem ASU317S**  
Laat u toe twee panelen horizontaal te verlijmen.



**ATUN317 verbindingsflens (referentie 1746805)**  
Pneumatische flens voor snelle bevestiging van twee platen vanuit verschillende hoeken.



**1745928 elastisch klemsysteem ATU317S**  
Laat u toe panelen in een hoek te verlijmen.

**UC317 drainage freesgereedschap UC317 \* (referentie 1746254)**

Om de druiplaat gemakkelijk, snel en nauwkeurig te maken. Het is mogelijk om de diepte en inclinatie van het frezen aan te passen. De frees FRE317VD glijdt gemakkelijk over de mal, waardoor de groeven enigszins aflopen voor eenvoudiger aflopen van water.

(\*) Moet worden gebruikt met apparaat voor parallelle sneden en UF317S-bevestigingsmiddelen.



## Professionele frezen

### Verzinkfrees

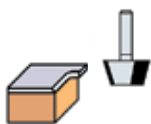

Ref.	D	L	Z	S	d	T	EXP
1140012	22	12	2	15°	6	HM	64
1140023	24	12	4	30°	6	HM	64

### Afkantfrees zonder geleidelager

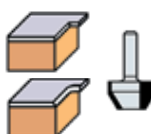

Ref.	D	L	Z	S	d	T	EXP
1140021	24	12	4 Mixed	30°	6	HM	64
1040011	22	12	2 Mixed	30°	6	HM	64/36

### Kopierfrees



Ref.	D	L	Z	S	d	T	EXP
1140037	22	12	4	0°	6	HM	64/36

### Rabatfrees

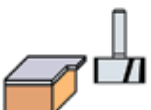

Ref.	D	L	Z	S	d	T	EXP
1140010	18	15	2	0°	6	HM	64/36
1140020	24	12	4	0°	6	HM	64

### V-groeffrees 90°

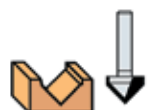

Ref.	D	L	Z	S	d	T	EXP
1140087	20	14	2	45°	8	HM	64/36

### HW-groeffrees

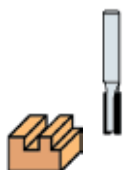

Ref.	D	L	Z	S	d	T	EXP
1140055	6	15	2	0°	8	HM	64/36
1140056	8	20	2	0°	8	HM	64/36
1140057	10	20	2	0°	8	HM	64/36
1140058	12	20	2	0°	8	HM	64/36
6040310	12	32	2	0°	8	HM	
1140059	7,6	20	2	0°	8	HM	64/36
1240024	12	10	2	0°	8	HM	64
1240026	14	10	2	0°	8	HM	64/36
1240027	15	10	2	0°	8	HM	64/36
1240028	16	10	2	0°	8	HM	64/36
1240030	18	10	2	0°	8	HM	64
1240031	19	10	2	0°	8	HM	64
1240032	20	10	2	0°	8	HM	64/36
1140257	10	32	2	0°	12	HM	33

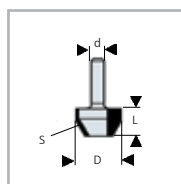

D: Ø frees,  
L: Hoogte,  
Z: N° cortes,  
S: Side profile,  
d: Ø spantang,  
T: HSS= Hardmetaal HM= Snelstaal,  
EXP: Inbegrepen bij display

### HW-groeffrees

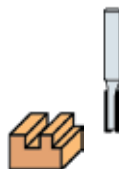

Ref.	D	L	Z	S	d	T	EXP
1140258	12	32	2	0°	12	HM	33
1640258	12	35	3	0°	12	HM	33
1140259	14	32	2	0°	12	HM	33
6040379	15	30	2	0°	12	HM	
1140260	16	32	2	0°	12	HM	33
9240408	10	25	2	0°	6	HM	

### Zwaluwstaartfrees

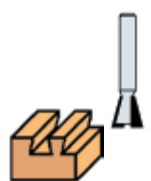

Voor FR66P,  
FR160P, FRE160P,  
AS93+CA66F, FR277R  
& FR278R.  
Enkel voor \* FR160P,  
FRE160P & FRE317VD.

Ref.	Omschrijving	d	T	EXP
6040050	Dovetail bit Ø 15 mm (PL11 schacht 26 mm)	8	HM	64/36
1140060	Straight bit Ø 12 mm (PL11 schacht 26 mm)	8	HM	64
5040119	Dovetail bit Ø 9,5 mm (PL11 schacht 16 mm)	8	HM	64/36
5040120	Dovetail bit Ø 19 mm (PL11 schacht 34 mm)	8	HM	64/36
6040053*	Dovetail bit Ø 15 mm	12	HM	33
5040122*	Dovetail bit Ø 19 mm	12	HM	33

### Rabatfrees

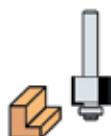

Ref.	D	L	Z	S	d	T	EXP
1142030	32	13	2	0°	8	HM	64/36

### Uitloopfrees met lager

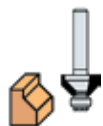

Ref.	D	L	Z	S	d	T	EXP
1132026	20	11	2 Mixed	45°	8	HSS	64
1142027	25	15	2 Mixed	45°	8	HM	64/36

### Brede groeffrees



Ref.	D	L	Z	S	d	T	EXP
1132035	20	15	2	0°	8	HSS	64
1132036	27	20	2	0°	8	HSS	64
1140016	18	20	2	0°	8	HM	64/36

### Inhamfrees



Ref.	D	L	Z	S	d	T
1740306	10	12	2	r:5	8	HM
1740311	12	12	2	r:6	8	HM
1740312	16	14	2	r:8	8	HM
1740307	20	14	2	r:10	8	HM



Professionele frezen

Bolle radiusfrees met lager

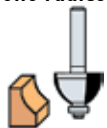

Ref.	D	L	Z	S	d	T	EXP
1142042	26	17	2	r:16	8	HM	64
1142242	38	16	2	r:13	12	HM	33

Bolle radiusfrees



Ref.	D	L	Z	S	d	T	EXP
1132020	20	15	2	r:10	8	HSS	64
1142020	26	18	2	r:13	8	HM	64/36

Profielfrees



Ref.	D	L	Z	S	d	T	EXP
1142041	25	15	2	r:5	8	HM	64/36

Uitholfrees met sierlijst



Ref.	D	L	Z	S	d	T	EXP
1132047	20	15	2	r:7	8	HSS	64
1132048	27	20	2	r:9	8	HSS	64
1142047	25	18	2	r:6	8	HM	64/36

Lijstwerkfrees

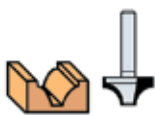

Ref.	D	L	Z	S	d	T	EXP
1132039	27	15	2	r:10	8	HSS	64
1142039	25	19	2	r:15	8	HM	64/36
1142239	32	16	2	r:10	12	HM	33
1142339	38	19	2	r:12	12	HM	33

Profielfrees met geleidelager



Ref.	D	L	Z	S	d	T	EXP
1142045	26	17	2	r:7	8	HM	64/36
1142245	38	17	2	r:6	12	HM	33

Afrondfrees met lager



Ref.	D	L	Z	S	d	T	EXP
1142024	26	15	2	r:12	8	HM	64/36
1142224	38	19	2	r:12	12	HM	33

Profielfrees met lager



Ref.	D	L	Z	S	d	T	EXP
1142040	26	15	2	r:5	8	HM	64/36
1142140	35	17	2	r:6+5	12	HM	33

Profielfrees met lager



Ref.	D	L	Z	S	d	T	EXP
1142150	32	16	2	r:8	12	HM	33

Radiusfrees



Ref.	D	L	Z	S	d	T	EXP
1140107	23	12	2	r:6	8	HM	64
1140108	27	16	2	r:8	8	HM	64

Kruisroedenfrees



Ref.	D	L	Z	S	d	T	EXP
1140123	19	10	2	r:2	8	HM	
1140106	20	10	2	r:3	8	HM	64/36
1140109	25	11	2	r:6	8	HM	64
1140110	29	15	2	r:8	8	HM	64

Holle profielfrees

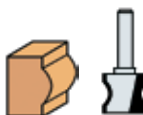

Ref.	D	L	Z	S	d	T	EXP
1140300	24	24,5	2	r:16	12	HM	33

Profielfrees

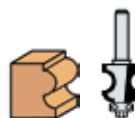

Ref.	D	L	Z	S	d	T	EXP
1140301	32	36	2	r:10	12	HM	33

Multi profielfrees

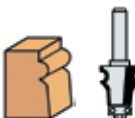

Ref.	D	L	Z	S	d	T	EXP
1140302	21	22	2	r:3	12	HM	33

Universele profielfrees

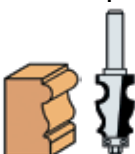

Ref.	D	L	Z	S	d	T	EXP
1140303	19	32	2	r:5	12	HM	33

Profielfrees

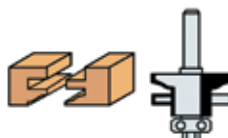

Ref.	D	L	Z	d	T	EXP
1142160	35	25	2	12	HM	33

Conterprofielfrees

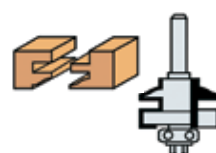

Ref.	D	L	Z	d	T	EXP
1142161	35	25	2	12	HM	33

## Professionele frezen

### Groeffrees

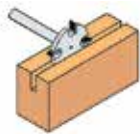

(\*\*) L=Dikte groef

Ref.	D	L**	Z	S	d	T	EXP
1140111	41	2.5	4	0°	8	HM	
1140112	41	3	4	0°	8	HM	
1140113	41	4	4	0°	8	HM	64/36
1140114	41	5	4	0°	8	HM	

### Schijffrees

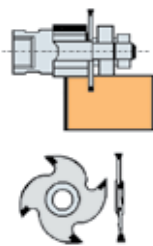

Ref.	Omschrijving	d	T
1100008	Dikte 2.2 mm	Shaft	HM
1100009	Dikte 1.8 mm	Shaft	HM
1140066	Zaagblad Ø 41 thick. 2.2 mm		HM
1140067	Zaagblad Ø 41 thick. 1.8 mm		HM
1140072	Zaagblad Ø 41 thick. 1.6 mm		HM

(Voor AS93)

### Hoekfrees

(Voor FR817T en FR217S)

Ref.	D	L	Z	S	d	T
1740189	12	9	2	45°	8	MD

### Dubbele sleuffrezen

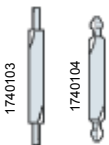

Ref.	Omschrijving	d	T	EXP
1740103	Sleuffrees e=3 MD	6	MD	64/36
1740104	Ankeragroef	6	MD	64/36
1740410	Gemengde groeffrees	6	MD	

### Groeffrezen



(For use with CR94D)

Ref.	Omschrijving	d	T
1850046	Freeshouder Ø 38x3,5	Shaft	MD
1840040	Groeffrees Ø 38x3,5	Shaft	MD
1840051	Groeffrees Ø 55x3,5	Shaft	MD
1840083	Groeffrees Ø 38x4	Shaft	MD
1840084	Groeffrees Ø 55x4	Shaft	MD
1850045	Freeshouder zonder frees		

### Installatieset voor onzichtbare scharnieren



(Voor gebruik met FR129VB)

Ref.	Omschrijving	D
2946768	Stelgeleider + as + bit	15
2946767	Stelgeleider + as + bit	16
2946766	Stelgeleider + as + bit	20

### Langatfrees FR160P, FRE160P en FR66P



Ref.	Omschrijving	d	D	T
1640258	Langatfrees (FR/FRE160P)	12	12	MD
1640157	Langatfrees (FR66P)	12		MD

### Frees voor ijzerbeslag

Ref.	Omschrijving	D	L	Z	d
7740117	Metaalfrees AGB	16	25	2	Shaft
(Voor FR277R, FR278R)					
6040313	Metaalfrees AGB	16	35	2	12
(Voor FR160P, FRE160P)					

### Gereedschappen voor accuboormachine ATB40

Ref.	Omschrijving
4040421	Avellanador de baja fricción con tope de profundidad
4040423	Broca para bisagras con tope de profundidad.

### Verkoopstandaard met frezen

Ref.	Omschrijving
1299119	Standaard met 36 frezen
1299120	Standaard met 64 frezen
1299200	Display met 33 frezen (diam 12mm) en boortjes.

Het vak EXP laat zien wat er in de display zit.



Frezen voor synthetisch materiaal zoals korian

I N V E N T A R I S

D: Ø máx. freesdiepte  
 d: Ø spantang Ø aanduiding op schets  
 L: Freeslengte  
 R: Hoofdstraal  
 r: Straal aangeduid op de schets  
 a°: Hoek  
 TL: Totale lengte  
 Rpm máx.: Toerental máx. min

**Rechte frees**

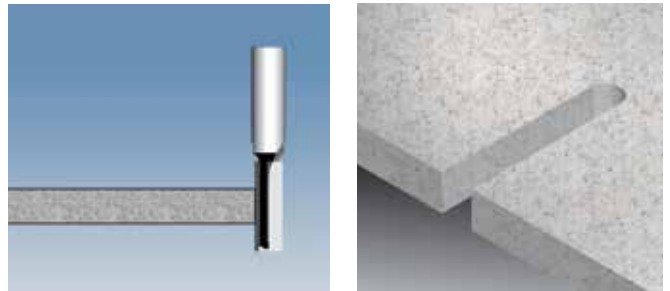

Ref.	EAN13	D	d	L	TL	Rpm max.
1140257	8421752065000	10	12	32	73	
1140258	8421752065017	12	12	32	73	

**Rechte helikopterfrees**

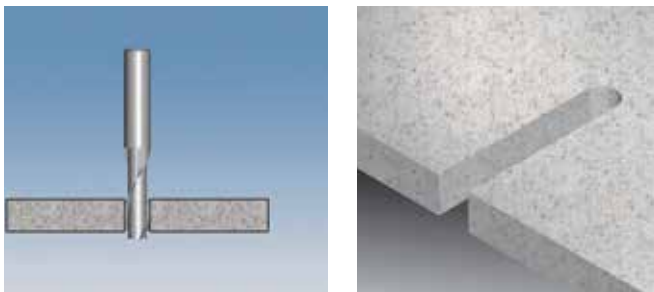

Ref.	EAN13	D	d	L	TL	Rpm max.
1740332	8421752077317	10	10	35	73	
1740333	8421752077324	12	12	45	84	

**Bolle uitholfrees**



Ref.	EAN13	D	d	L	R	TL	Rpm max.
1740362	8421752078369	20	12	14	10	65	18000
1740363	8421752078376	10	12	13	5	69	20000

**Bolle radiusfrees**



Ref.	EAN13	D	d	L	R	TL	Rpm max.
1740322	8421752077614	10	12	13	5	69	20000
1740324	8421752075801	20	12	14	10	65	18000

**Rechte hoekfrees 45° x 26**

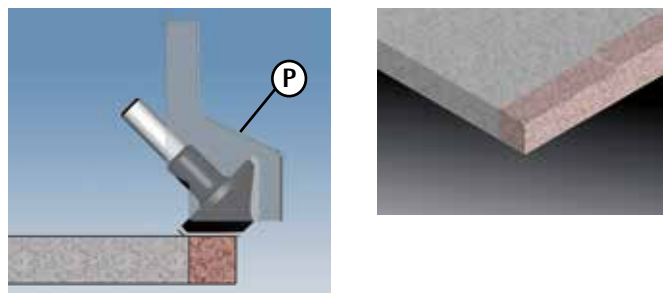

Ref.	EAN13	D	d	L	a°	TL	Rpm max.
1740349	8421752077485	50	12	26	45°	80	20000

**Rechte kopierfrees**

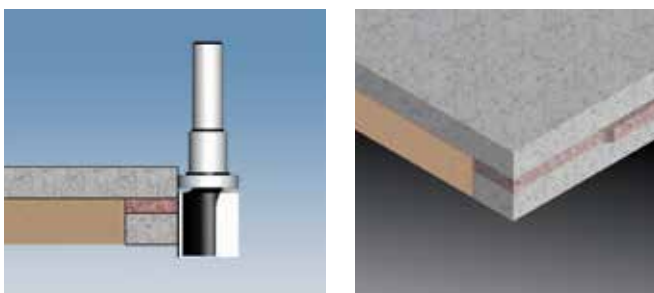

Ref.	EAN13	D	d	L	TL	Rpm max.
1740347	8421752077461	24	12	25	84	

**Afschuinfrees met lager 15°**



Ref.	EAN13	D	d	L	a°	TL	Rpm max.
1740341	8421752077409	33,5	12	25	15°	75	



Frezen voor synthetisch materiaal zoals korian

**Rechte kopierfrees**

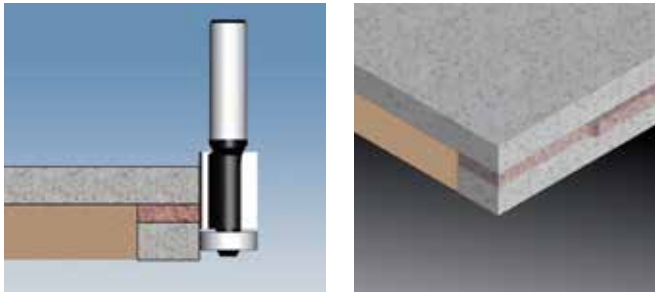

Ref.	EAN13	D	d	L	TL	Rpm max.
1740348	8421752077478	19	12	25	75	

**Afschuinfrees 15°**

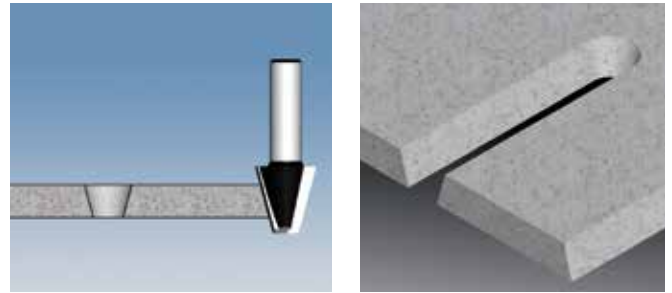

Ref.	EAN13	D	d	L	a°	TL	Rpm max.
1740344	8421752077430	23	12	25	15°	65	

**Lage radiusfrees**

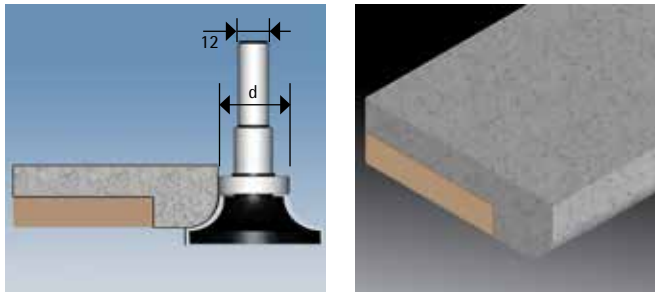

Ref.	EAN13	D	d	L	R	TL	Rpm max.
1740340	8421752077393	54	28	19	12	80	20000

**Afschuinfrees 15°**

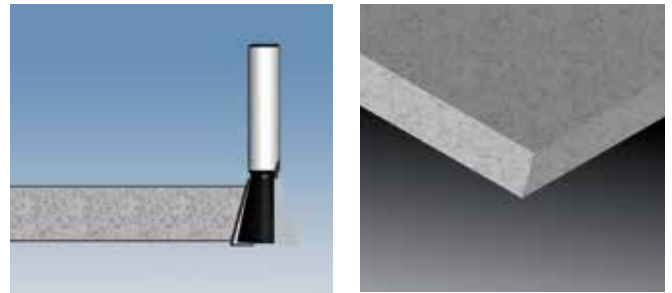

Ref.	EAN13	D	d	L	a°	TL	Rpm max.
1740346	8421752077454	25	12	25	15°	75	

**Afrond en afschuinfrees 12°**

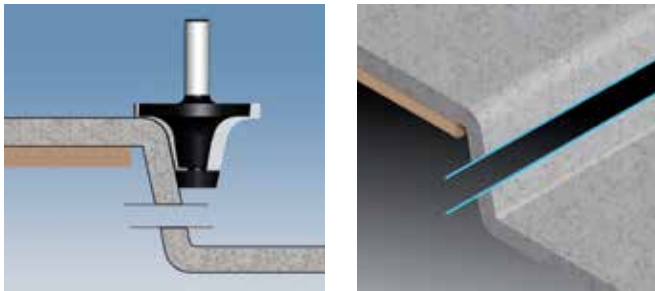

Ref.	EAN13	D	d	L	R	a°	TL	Rpm max.
1740342	8421752077416	49	12	25	6	12°	83	
1740343	8421752077423	60	12	24	12	12°	80	20000

**Waterkeringsfrees**

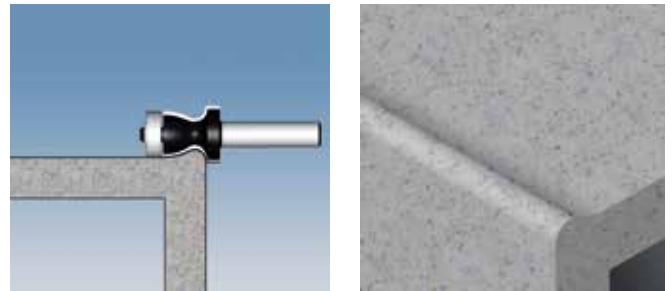

Ref.	EAN13	D	d	L	R	r	TL	Rpm max.
1740336	8421752077355	27	22	20	5	24	83	

**Afrondfrees R=6**

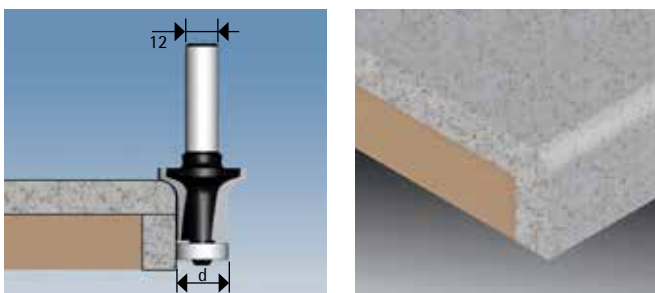

Ref.	EAN13	D	d	L	R	TL	Rpm max.
1740350	8421752077492	32	19	22	6	78	

**Kantenfrees**

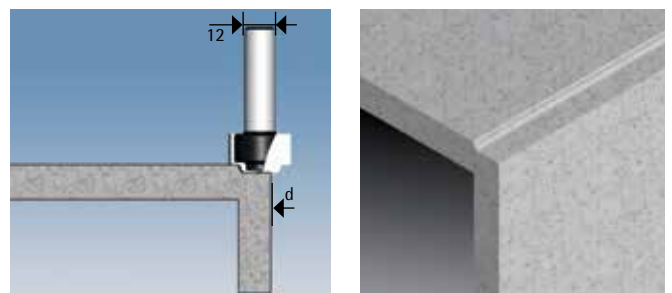

Ref.	EAN13	D	d	L	R	TL	Rpm max.
1740345	8421752077447	24	16	12+3	2	56	

Frezen voor synthetisch materiaal zoals korian

**Radiusfrees met lager**

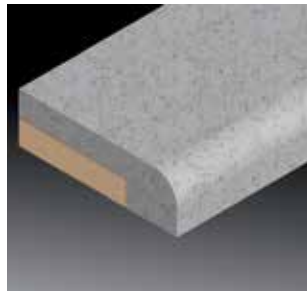
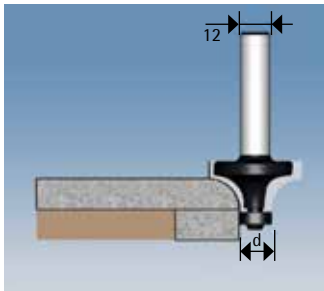

Ref.	EAN13	D	d	L	R	TL	Rpm max.
1740337	8421752077362	28	12	13	6	68	
1740338	8421752077379	40	12	19	12	77.5	

**Verzinkfrees**

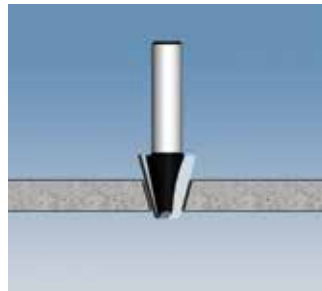

Ref.	EAN13	D	d	L	a°	TL	Rpm max.
1740353	8421752077546	23	12	25	15°	70	18000
1740354	8421752077553	34	12	25	15°	70	16000
1740355	8421752077560	45	12	25	15°	70	12000

**Tapfrees**

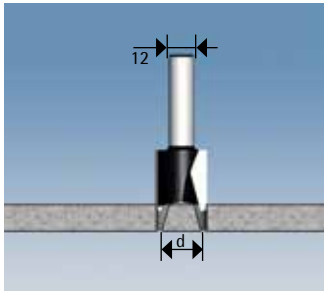

Om taps te frezen dient de bovenfrees vastgezet te worden door zuignappen of sergeanten.

Ref.	EAN13	D	d	L	a°	TL	Rpm max.
1740356	8421752077577	24	18	18	15°	74	20000
1740358	8421752077591	41	33	18	15°	74	16000
1740359	8421752077607	53	45	18	15°	74	12000



## CR94D | Sleuffrees

Freesmachine speciaal ontworpen voor deuren en ramen. Laat toe dichtingen en rubbers te plaatsen zonder dat u de verbindingen uit elkaar hoeft te halen. Ideaal voor Virutex PVC en rubberen dichtingen



Sleuven in raam frezen, dagkant.



Sleuven in raam frezen, scharnierkant.



Sleuven in raam frezen, slotkant

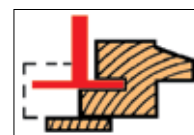

### Standaard uitrusting

Widia frees, diameter 38x3.5 mm (1840040), laterale geleider, bedieningsleutel

Rubber en PVC isolatie  
zie p.53

### Groeffreesen



Ref.	omschrijving	d	T
1850046	Freeshouder Ø 38x3,5	Shaft	HM
1840040	Frees Ø 38x3,5	Shaft	HM
1840051	Frees Ø 55x3,5	Shaft	HM
1840083	Frees Ø 38x4	Shaft	HM
1840084	Frees Ø 55x4	Shaft	HM
1850045	Freeshouder zonder frees		



### Technische gegevens

Motor	550 W
Rotatiesnelheid	30000/min
Gewicht	2.5 kg

**NIEUW**



## RA17VG | Sleuf frees

Machine speciaal ontworpen om sleuven te frezen in deuren en ramen om daarna met siliconen te dichten. Uitgerust met een dubbel puntige drie mm frees, twee verwisselbare zolen, laterale geleider, een stofafzuigaansluiting en draagkoffer.



Uitgerust met twee verwisselbare zolen wat u toelaat sleuven te trekken in een hoek van 45° of recht.



De draai beweging wordt gecentreerd wat het indringen van het freesje vergemakkelijkt bij het beginnen frezen.

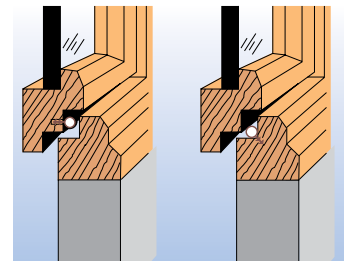

Sleuven in ramen, deuren of kaders.

### Optionele accessoires

- 1222024 Spanbus 8 mm
- 1222085 Spanbus 6.35 mm
- 1740103 Dubbele widia sleuffrees voor een sleuf E=3
- 1740104 Dubbele sleuffrees voor verankeringsleuf

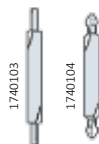

### Rubber en PVC isolatie:

zie p.53



### Standaard uitrusting

Draagkoffer, dubbelzijdige frees, 90° geleider, rechte geleider, omkeerbare aanslag, diepte aanslag, bedienings sleutels en afzuigslang 2.25 m.

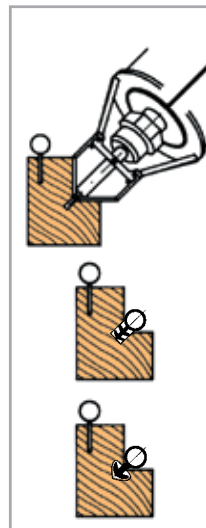

Bij gebruik van 90° geleider, trekt u sleuven in de hoek van 45° bij ramen en kaders met rabat.

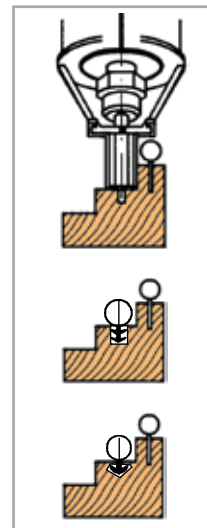

Bij gebruik van de rechte geleider trekt u rechte sleuven bij ramen en kaders met rabat

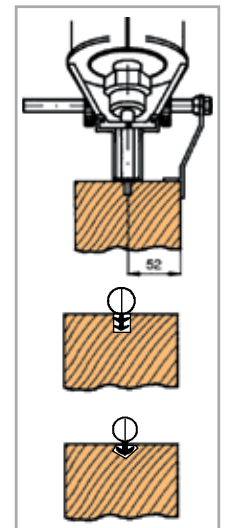

Bij gebruik van de rechte geleider + laterale geleider kan u sleuven trekken in gladde oppervlakten zoals de slotkant van de deur.



### Technische gegevens

Motor	1000 W
Spanbus	6 mm
Rotatiesnelheid	30000/min
Gewicht	1.9 kg

## Verbruiksproducten

### Dichtingen

Essentieel voor een goede isolate tegen de warmte of de kou. Zorgt ook voor een geluidsisolatie tegen lawaai van buitenaf. Perfecte aansluiting voorkomt het binnenkomen van stof, rook of vochtigheid. Effectief en degelijk systeem wat niet verslijt en permanent zijn flexibiliteit behoudt. Essentieel voor nieuwe constructies en makkelijk-toe te passen bij bestaande constructies.

#### Rubber

Ref.	Omschrijving (Voor CR94D)
1204047	N11GT type 75 m (zwart) Min. rabbet 11 mm. Sleuf 10x3.5 mm
1204048	N10GT type 75 m (zwart) Min. rabbet 10 mm. Sleuf 10x3.5 mm
1204049	N9GT type 75 m (zwart) Min. rabbet 9 mm. Sleuf 8x3.5 mm
1204050	FGT type 100 m (zwart) Groove 6x3.5 mm



#### P.V.C.

Ref.	Omschrijving (Voor CR94D)
1204038	N11P type 75 m (kastanje bruin). Min.rabbat 11mm. Sleuf 10x3.5 mm.
1204039	N10P type 75 m (kastanje bruin). Min.rabbat 10 mm. Sleuf 10x3.5 mm.
1204040	N9P type 75 m (kastanje bruin) Min.rabbat 9 mm. Sleuf 8x3.5 mm.
1204140	N9P/B type 75 m (kastanje bruin) Min.rabbat 9 mm. Sleuf 8x3.5 mm.



#### P.V.C.

Ref.	Omschrijving (Voor CR94D)
1204041	FP type 100 m (kastanje bruin) Sleuf 6x3.5 mm
1204141	FP/B type 100 m (wit) Sleuf 6x3.5 mm
1204036	PL11P type 75 m (kastanje bruin) Min.rabbat 11 mm. Sleuf 8x3.5 mm
1204037	PL10P type 75 m (kastanje bruin) Min.rabbat 10 mm. Sleuf 8x3.5 mm
1204042	PP type 100 m (kastanje bruin) Sleuf 8x3.5 mm



#### Silicoon

Maximale uithouding, excellente weerstand bij verschillende klimaten. Voor temperaturen van -60 tot 200°C

Ref.	Omschrijving (Voor RA17VG)
1204081	FS1 type 100 m (kastanje bruin) Diameter 8 mm. Sleuf 5x3 mm
1204181	FS1/B type 100 m (wit) Diameter 8 mm. Sleuf 5x3 mm
1204086	FS3 type 100 m (kastanje bruin) Diameter 6 mm. Sleuf 5x3 mm
1204186	FS3/B type 100 m (wit) Diameter 6 mm. Sleuf 5x3 mm
1204082	FS2 type 100 m (kastanje bruin) Diameter 8 mm, anker sleuf
1204182	FS2/B type 100 m (wit) Diameter 8 mm, anchor groove
1204087	FS4 type 100 m (kastanje bruin) Diameter 6 mm, anker sleuf
1204187	FS4/B type 100 m (wit) Diameter 6 mm, anker sleuf



#### Roller

Roller voor afdichtingen



Ref.	Omschrijving
1746158	Roller voor FS1, FS1/B, FS2, FS2/B, FS3, FS3/B, FS4 and FS4/B types
1850036	Roller voor FP, FP/B and FGT types
1850037	Roller voor N9P, N9P/B, N9GT, N10GT, PL10P, N10P and PP types
1850047	Roller voor PL11P, N11P, N11GT types



Video



## RM95S | Zaagmachine voor deurkaders

Dé oplossing om deurkaders te vervangen bij renovatie en de originele afmetingen van de deur te behouden. Zaagbreedte aan te passen tot en met 155 mm. Het is ook mogelijk de dwarsbalk te verzagen. De krachtige 1800 W motor, zachte opstart en de kettingzaag zorgen voor makkelijk en snel zaagwerk. Snelle assemblage en fijnstelling. Getand latsysteem voor een vlotte beweging en een anti-terugslag systeem voor de veiligheid. Stofzuigeraansluiting en verlengsnoer 5m.



Uitgerust met een efficiënte kettingzaag voor een zuivere en makkelijke zaagsnede. Voorzien van bescherming om elk contact met de ketting te vermijden, zelfs tijdens het zagen.



Stevig en efficiënt getand latsysteem voor een totale controle tijdens het zagen.



Praktisch systeem om de machine op het frame te monteren en de zaagbreedte in te stellen.

Zuivere snede laat u toe het nieuwe kader direct op het oude te fixeren.



**Standaard uitrusting**  
Zaagmachine met kettingzaag  
Metaaldetector **A**  
Draagkoffer voor de machine  
Draagzak voor de geleiders  
Smeerolie 125ml



### Technische gegevens

Motor	1800 W
Chain saw speed	15 m/s
Max zaagbreedte	155 mm
Ketting	3/8" 41 schakels
Gewicht	20.5 kg

### Optionele accessoires

- 7000910 RV170U set om kaders te verzagen tot 68mm breedte
- 9500150 AC95R accessoire om dwarsbalk te zagen
- 9599263 Smeerolie voor RM95S (1 liter)  
Enkel voor speciale doeleinden wanneer de standaard geleider te hoog is.
- 9545751 Geleider met max.hoogte van 194 cm
- 9545752 Geleider met max. hoogte van 206 cm

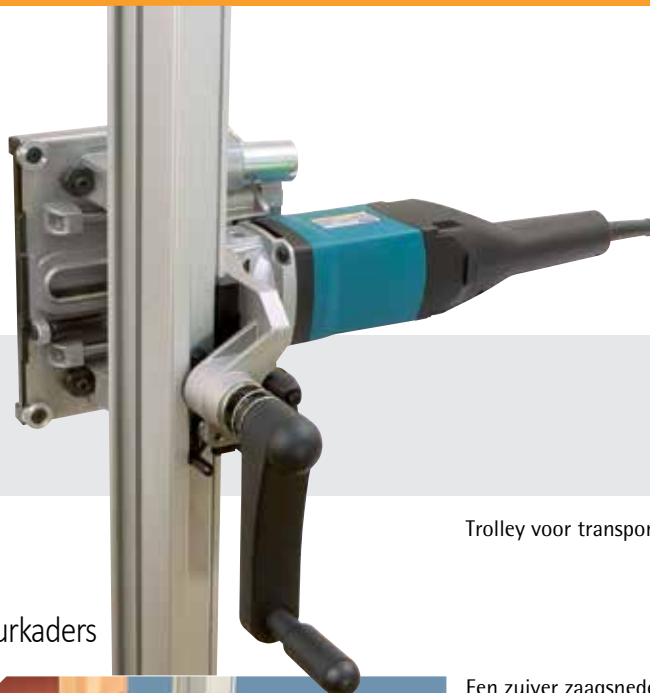

Trolley voor transport

## RMV70U | Zaagmachine voor deurkaders

De RMV70U deur en raam zaagmachine wordt gebruikt om raamkozijnen en deurkaders te zagen tot een dikte van 68 mm, zonder de originele afmeting van de deur of raam te veranderen.

De machine beweegt over een geleider terwijl het hardmetalen zaagblad zorgt voor een zuivere en stabiele zaagsnede. De machine wordt standaard geleverd met een geleider om deurkaders te zagen en met de accessoires nodig voor het verzagen van raamkozijnen. De RMV70U heeft een aanpasbare frontgeleider die kan gebruikt worden tijdens het zagen in raamkozijnen om zo een stabiele zaagsnede te bekomen. De RMV70U wordt geleverd met een stofafzuigaansluiting die compatibel is met alle stofzuigers uit het Virutex gamma. Een handige koffer met wieltjes maakt het toestel makkelijk te transporteren.



Een zuiver zaagsnede zorgt ervoor dat een nieuw frame onmiddellijk geplaatst kan worden.



De aanpasbare frontgeleider kan gebruikt worden tijdens het zagen in raamkozijnen om zo een stabiele zaagsnede te bekomen.



Diamant zaagblad om in bouwmaterialen te zagen zodat het frame volledig verwijderd kan worden.



Makkelijk om sleuven te maken in de hoeken dankzij de omkeerbare basis van de machine.

### Standaard toebehoren

Geleiders en accessoires om deurkaders te verzagen. Aanpasbare frontgeleider om raamkozijnen te verzagen. Hardmetalen zaagblad Z30 voor hout. Standaard stofafzuigdarm 3 m, metaaldetector en praktische koffer op wieltjes.



### Technische gegevens

Motor	1700 W
Rotatiesnelheid	6500/min
Maximum zaagdiepte met zaagblad	68 mm
Gewicht van de machine	6.6 Kg
Totaal gewicht machine en toebehoren	29 kg

### Optionele accessoires

7040329 Diamanten zaagblad, max. zaagdiepte 58mm  
9500250 MRM95S kettingzaag. Laat u toe zaagsneden te maken tot 155mm diep in deurkaders en omvat alle nodige accessoires om ze te monteren op de geleider standaard geleverd bij de RMV70U.



## RV70U | Zaagmachine voor raamkozijnen

De nieuwe RV70U trimmer is ontworpen om houten raamkozijnen te zagen en voor gebruik in restauratiewerken, of vervanging van ramen. De machine maakt sleuven in bouwmaterialen, zodat vervangen van oude raamkozijn makkelijker wordt.

De machine is voorzien van een speciaal zaagblad met 30 hardmetalen tanden en een aanpasbare front geleider, die kan gebruikt worden als steungeleider bij het werken.

Om sleuven te maken in het materiaal dat het kozijn omringt, wordt bij de RV70U ook standaard een diamant zaagblad geleverd.

De machine kan sleuven maken in de vier hoeken. Om dit te doen, dient de gebruiker gewoon de positie van de omkeerbare basis van de machine te veranderen.

De nieuwe RV70U maakt het vervangen van ramen veel makkelijker terwijl de originele afmeting behouden kan blijven, of zelfs groter kan worden in sommige gevallen. De RV70U is een onmisbare machine bij het vervangen van aluminium of houten ramen.

### Standaard toebehoren

Aanpasbare frontgeleider om raamkozijnen te verzagen. Hardmetalen zaagblad Z12 voor hout, diam. zaagblad diam 180 voor bouwmaterialen. Standaard stofafzuigdarm 3 m en praktische koffer.



Makkelijk trimmen van houten frames dankzij de verstelbare frontgeleider.



Diamant zaagblad om in bouwmaterialen te zagen zodat het frame volledig verwijderd kan worden.

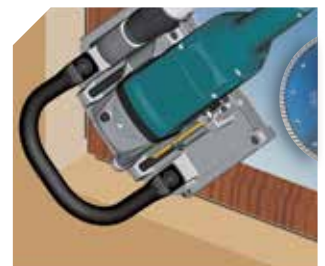

Makkelijk om sleuven te maken in de hoeken dankzij de omkeerbare basis van de machine.

Hardmetalen zaagblad Z12 diam. 200 (ref. 7040371) voor hout en diamanten zaagblad diam 180 (ref. 7040329) voor bouwmaterialen standaard inbegrepen.

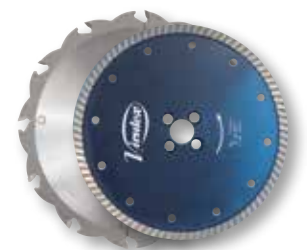

### Optionele accessoires

9545854 Kit GRM70S: bevat alle toebehoren om van uw RV70U om te zetten naar een deur frame trimmer.  
7040330 Zaagblad 30 tanden in hardmetaal voor hout



### Technische gegevens

Motor	1700 W
Rotatiesnelheid	6500/min
Maximum zaagdiepte met zaagblad	68 mm
Maximum zaagdiepte met diamanten zaagblad	58 mm
Maximum zaaghoogte	7 mm
Gewicht	6.6 kg

Video



## FR129VB | Frees voor deurscharnieren

Speciale frees voor deurscharnieren en alle soorten beslag voor deurkaders en deuren. Past makkelijk zonder te meten en zonder sporen na te laten. Makkelijk plaatsen van 3 of 4 scharnieren per deur, voor zowel links als rechts openen van deur.

Dubbele diepte stopper om beide dieptes te frezen van de onzichtbare scharnieren en dit in één beweging, zonder de mal te moeten verwisselen.

De machine is ook nog steeds geschikt om eender welk traditioneel scharnier uit te frezen.

Nieuw en makkelijk in te stellen klem systeem die de frees perfect op de frame van de deur klemt, zonder de oppervlakte te beschadigen. Ook het plaatsen van de mal kan snel gebeuren, ze hoeft enkel in de geleider geklikt te worden en is zo klaar voor gebruik.

Uitgerust met een 1000 W motor, elektronische snelheidsregeling en een elektronisch systeem die ervoor zorgt dat de snelheid gehandhaafd wordt bij gebruik.

Draagkoffer inbegrepen.

### Modellen:

2900806 Frees FR129VB met kit voor verdoken scharnieren. Laat toe om scharnieren in te frezen met of zonder het gebruik van een mal.

2900800 FR129VB. Kit voor verdoken scharnieren in optie.



De bovenste infrezing maken in het kader.



De tweede infrezing maken.



Perfekte afwerking. De plaatsing van blinde scharnieren gebeurt snel en in één handeling.



### Standaard uitrusting

Machine standaard uitgerust met mal, HM frees (1140059) en geleidingsring 2950105, twee geleidingsrails voor drie of vier scharnieren, bedieningsleutels, draagkoffer.

Bij het maken van alle andere infrezingen is het niet nodig de machine opnieuw in te stellen.



## Optionele accessoires

- 2946765 kit voor verzonken scharnieren diameter met bit 14 mm
- 2946768 kit voor verzonken scharnieren diameter met bit 15 mm
- 2946767 kit voor verzonken scharnieren diameter met bit 16 mm
- 2946766 kit voor verzonken scharnieren diameter met bit 20 mm



### Geleide ringen

- 2950104 Ø ext. 10 mm (voor 6 mm frees)
- 2950105 Ø ext. 12 mm (voor 8 mm frees)
- 2950106 Ø ext. 14 mm (voor 10 mm frees)
- 2950107 Ø ext. 16 mm (voor 12 mm frees)
- 2950081 Ø ext. 18 mm (voor 14 mm frees)
- 2950108 Ø ext. 20 mm (voor 16 mm frees)

### Frezen

- 1640383 frees diameter 14 mm
- 1640379 frees diameter 15 mm
- 1640127 frees diameter 16 mm
- 1640367 frees diameter 20 mm



### RC29M hoekbeitel (optioneel)

Dit accessoire laat u toe de excessen die overblijven na het infrezen weg te snijden, waardoor u een exacte hoek van 90° krijgt. Zeer nuttig bij het inwerken van deurscharnieren met rechte hoeken. Stevig en ergonomisch design die de gebruiker beschermt voor de snijmesses.

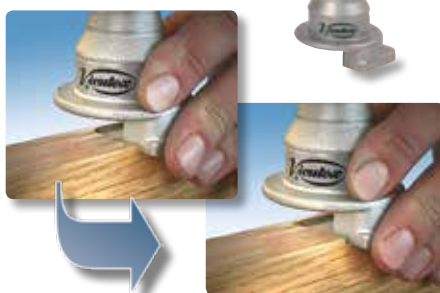

### Optionele mallen

Mallen worden op maat gemaakt indien gewenst.

### Technische gegevens



Motor	1,000 W
Rotatiesnelheid	14,000 - 27,000/min
Spanbus	8 mm
Max. diam frees	32 mm
Max. trimdiameter (met frees diam 16 mm)	165 x 74 mm
Max. trimdiepte	11 mm

Max trimdiepte met kit voor verzonken scharnieren	40 mm
Maximale opening van de klem*	200 mm
Minimale opening van de klem	33 mm
Gewicht	4.3 kg

(\* ) Also available with max. opening clamp up to 250 mm.

## Mallen om verschillende deurscharnieren in te frezen



Mallenhouder met drie bodies.



## Mallen om verschillende deurscharnieren in te frezen

Dit systeem is speciaal ontwikkeld om snel en efficiënt scharnieren in deurlijsten of deuren te monteren.

Kan zowel voor deuren die links als rechts openen en voor elke standaard deurhoogte gebruikt worden. Heel makkelijk in gebruik in combinatie met een Virutex trimmer met de juiste frees. Mallen kunnen op maat gemaakt worden, een hoge kwaliteit wordt verzekerd door het gebruik van lasertechnologie bij het vervaardigen van de mallen. Er zijn drie soorten mallenhouders die gecombineerd kunnen worden met verschillende types van mallen, afhankelijk van het type scharnier.



Mal op deurkader (mod.A093)



Mal op deur (mod. A093)

## Malhouders

3600000 A093 Mallenhouder met drie bodies

3900000 AM94 Mallenhouder met vier bodies

1900000 AV93 Single body voor scharnieren

1900200 PPH19H Single body voor oogbout



Mod. PP19H



Mod. AV93

## De ideale machine om scharnieren te plaatsen



FR192VG trimmer

Mallen voor verschillende types van scharnieren.



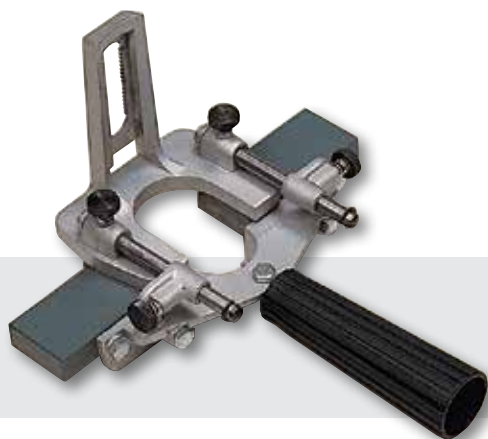

## ZB93 | Freemal voor deurscharnieren

De mal ZB93 is speciaal ontworpen om samen te gebruiken met de frees FR192VG om deurscharnieren in te frezen zonder mal op maat. De combinatie van beide werktuigen biedt u een professionele en praktische oplossing om deurscharnieren te plaatsen..



Scharnieren plaatsen met de ZB93 mal



## EP70P | Deurlift

Deze deurlift is ideaal om zware en lichtere deuren op een makkelijke manier uit hun scharnier te heffen, zelfs gewapende deuren en branddeuren. De steun is pivoterend, zodat u deur naar links of rechts kan verplaatsen.

De voorste neus draait zowel links als rechts, wat het plaatsen van de deur nog vergemakkelijkt. Het is ook voorzien van een beschermende bekleding om de deur niet te beschadigen. Makkelijk mee te nemen dankzij zijn lichtgewicht (1kg).



Makkelijk en snel uitnemen van deuren zelfs in moeilijke gevallen.

## RC29M Hoekbeitel

Dit accessoire laat u toe de radiussen die overblijven na het infrezen voor deurscharnieren weg te snijden waardoor u een exacte hoek van 90° krijgt. Zeer nuttig bij het inpassen van deurscharnieren met rechte hoeken. Stevig en ergonomisch design dat de gebruiker beschermt voor de snijmesses.

Hoeken van 90° met een perfecte afwerking op een snelle manier



Speciale bescherming om krassen te voorkomen

Versterkte alu body

Ergonomische pedaal met antislip oppervlak

Stabiele pivoterende steun met rubberen bescherming

Oriënterend platform

### Technische gegevens

Afmetingen messen	20x20 mm
Maximum radius	20 mm
Maximum snijdiepte	6 mm

### Technische gegevens

Gewicht	1 kg
---------	------



## SP270R | Klemmende steun

Praktische steun dat elk stuk (panelen, deuren, ...) stevig klemt om veiliger te werken. Hoge stabiliteit. Het is mogelijk panelen of deuren te klemmen van 6 tot 80 mm dikte. Het kan stukken tot 80 kg dragen.

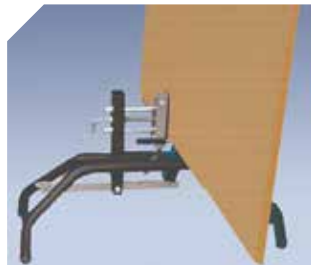

Ideaal om deuren, panelen etc te klemmen



Vergemakkelijkt het werk aan deuren door een snelle en veilige fixatie

### Technische gegevens

Maximale dikte	6-80 mm
Max. draaggewicht	80 kg
Gewicht	3 kg

## 7046632

### Scharniersleutel

Ideaal om scharnieren in de juiste positie te plaatsen op metalen deuren.



Voor scharnieren Ø 18 en 16 mm



## SPR770T | Klemmende steun met wielen

Praktische steun met wielen waarmee iemand alleen alle soorten panelen kan houden én verplaatsen, alsook zware deuren, aluminium, PVC, enz.

Klembereik van 6 tot 110 mm, beide zijden zijn bekleed om schade aan het te klemmen stuk te voorkomen. Makkelijk en snel gebruik, het stuk wordt geklemd door z'n eigen gewicht. Makkelijk uitnemen dankzij de pedaal.

De 2 luchtbanden zorgen voor vlot transport, zelfs op sommige trappen. De wielen kunnen geblokkeerd worden om de steun stationair te gebruiken om te werken aan uw paneel of deur. Praktisch en sterk design, ideaal voor verschillende doeleinden. Men kan stukken dragen tot 200 kg.



1 persoon kan panelen en zware deuren verplaatsen.



Een groot paneel dragen op een oneffen ondergrond.



De wielen kunnen geblokkeerd worden om de steun stationair te gebruiken om te werken aan uw paneel.

### Technische gegevens

Klembereik	6-110 mm
Maximum gewicht	200 kg
Gewicht	8 kg





Ideaal om slotboringen te maken.

Monteer elk slot met de FC116U

## FC116U | Slot boor

Speciaal ontworpen om snel en precies te frezen in deuren of andere elementen, zowel op de werf als in het atelier. Zijn speciaal fixeersysteem laat toe om sloten te frezen in deuren die reeds ophangen zonder het oppervlak te beschadigen. Zijn snelle instelbaarheid/ laat toe meerdere boringen te doen in een recordtijd. Ook mogelijk om horizontaal te werken. Om gegroefde deuren in te boren is er een aanpassysteem om de machine te centreren. Optionele boren zijn goedkoop en makkelijk te vervangen aangezien ze dezelfde schacht hebben. De FC116U wordt standaard geleverd met de UT161, hiermee kan u referentie punten markeren om de deurgreep en slot-cylinders voor te boren.



De machine kan ook horizontaal werken. Zeker nuttig als u wil frezen op deuren die nog niet ophangen.



houten draagkoffer

### Standaard uitrusting

Uitgerust vanuit de fabriek met een frees diam. 16 mm, een klemrail om verschillende slotgaten op dezelfde hoogte op verschillende deuren te maken, rubberen beschermingen voor delicate werkjes, bedienings sleutels en stofafzuig aansluiting.

Het laat toe gegroefde deuren in te frezen omdat de machine geïdentificeerd kan worden boven de sectie die uitgefreesd moet worden.



Video



De FC116U heeft een klemrail waarop de machine kan geklemd worden op de juiste hoogte van de grond, zodat u alle deuren op dezelfde hoogte kan boren zonder terug op te meten.

### Technische gegevens

Motor	1100 W
Max boordiameter	30 mm
Rotatiesnelheid	23000/min
Max boordiepte	0-125 mm
Max boorlengte	177 mm+boor diam.
Max opening klem	190 mm



## Optionele boren

Makkelijk te vervangen met zelfde schacht

1640138 Set 5 widia boren diameter 18, 21, 23, 25, 30 mm (ref. 1640138)

(\*) Frees standaard inbegrepen.

- 1640127 Widia boor 16 mm\*
- 1640150 Widia boor 17 mm
- 1640128 Widia boor 18 mm
- 1640367 Widia boor 20 mm
- 1640129 Widia boor 21 mm
- 1640378 Widia boor 22 mm
- 1640130 Widia boor 23 mm
- 1640368 Widia boor 23,5 mm
- 1640131 Widia boor 25 mm
- 1640369 Widia boor 29 mm
- 1640132 Widia boor 30 mm
- 1640140 As

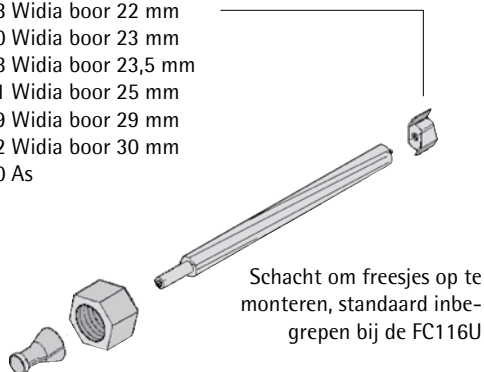

Met de klemverlenging UP16I kan u de machine ook fixeren aan het uiteinde van de deur.



Met de UT16I kan u referentie punten markeren om de deurgreep en slotcilinder voor te boren (standaard inbegrepen).



## Optionele accessoires

- 1645287 UP16I Klem verlenging
- 1645288 UT16I booraccessoire
- 1640148 Widia as boor diam 18 mm **A**
- 1640149 Widia as boor diam 23 mm **B**



## UC16K | Mal voor deursloten

Deze mal is ontworpen om frontaal en lateraal infrezingen te maken voor elk soort slotplaat, kruk gat, sleutelgat, ... op deuren en kaders. Ontworpen om te gebruiken met de Virutex bovenfreesen FR66P of de FR160P. Zijn exclusieve klemsysteem laat de gebruiker toe deuren te frezen die reeds ophangen zonder die te beschadigen. Kan ook horizontaal gebruikt worden. Een hoogterail is inbegrepen om op verschillende deuren op dezelfde hoogte te frezen zonder terug te moeten meten. Aanbevolen om speciale sloten in te frezen.



## Technische gegevens

- Werkgebied op de deurzijde 80x300 mm
- Werkgebied op de kop 55x300 mm
- Maximum klemopening 190 mm
- Maximum grip van de klemmen 13 mm
- Maximum freesdiepte 60 mm

## Standaard uitrusting

Set mallen en bedieningsleutels (FR66P / FR160P).

## Optionele frezen

- 1640157 Widia frees diam 12mm voor FR66P
- 1640258 Widia frees diam 12 mm voor FR160P (Zie p. 48)



Bijkomende sets mallen kunnen afzonderlijk besteld worden (ref 1645365)



Zijdelingse gaten boren om de kruk, cilinder of andere mechanismen te plaatsen.



Het gebruik van deze mal met uw bovenfrees laat u toe snel infrezingen te maken van zeer hoge kwaliteit.



Ook uitzonderlijke resultaten op deurkaders.



Door de UC16K samen met de Virutex bovenfrees FR66P te gebruiken kan u het slotgat of de gaten maken waar de klink moet komen.



Aanbevolen om speciale sloten te frezen.



## PB83E | Mal om deurkaders te plaatsen

Deze mal is ontworpen om snelle en perfecte plaatsing van deurkaders en deurlijsten in het deurgat te vergemakkelijken om ze daarna te fixeren met PUR schuim. De kaders en deurlatten kunnen geplaatst worden in nieuwe of in oude deurgaten. De bestaande deur kan terug gebruikt worden. Het gebruik van PUR schuim garandeert duurzaamheid. Het zet zich vast binnen de 10 minuten waardoor je snel kan werken en je tijd optimaal gebruiken.

De mal kan een brede reeks afmetingen aan: hoogte van 1905 tot 2160 mm, breedte van 620 tot 1020 mm, diepte van 35 tot 45 mm.



Langdurige fixatie dankzij het PUR schuim



Dubbele deurkit ref 834517.

### Optionele accessoires

8345175 Dubbele deurkit voor dubbele deuren of deuren met speciale afmetingen. Breedte 1240 tot 1640 mm

### Verschillende deurafmetingen

De PB83E ondersteunt tal van verschillende afmetingen binnen de standaard UNE56802.

Deurafmetingen:

Hoogte van 1.905 tot 2.160 mm

Breedte van 620 tot 1.020 mm

Diepte van 35 tot 45 mm

## Snelle opstelling



Aanpassing van de mal in functie van de deurafmeting



het kader op de mal klemmen

Om het oude deurkader te verwijderen raden we de RM95R uit ons gamma aan.

Deze bewerking kan ook met een andere machine of met de hand gebeuren. Bij nieuwbouw is deze bewerking vanzelfsprekend niet nodig.

## Makkelijk te plaatsen



Het plaatsen van de mal.



Vullen met PUR schuim.



Plaatsen van de deurlijsten met de geleverde stops.

Het is niet nodig om de instelling van de PEB83E te veranderen wanneer ze uit de afgewerkte deur wordt weggenomen. Dit wil dus zeggen dat ze zoveel als nodig kan gebruikt worden voor deuren met dezelfde afmeting.

## Profiel van de afgewerkte deur

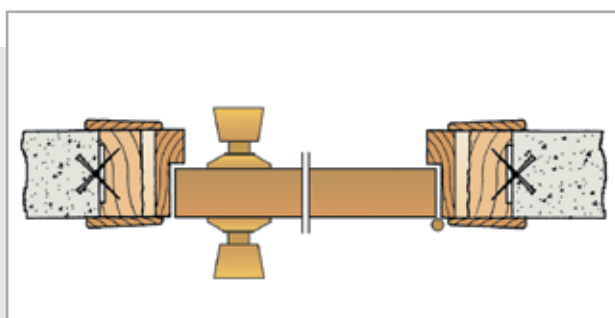

Video



## RZ270S | Onderzaag frees

Speciaal ontwikkeld om deuren, deurlijsten, plinten en lambrising te onderzagen. Ideaal voor parketinstallateurs of andere vloerbekledingen zoals tapijt, tegels etc.

Met z'n krachtige motor garandeert hij een zuivere en precieze zaagsnede, makkelijk en snel. Z'n zaaghoogte en diepte zijn instelbaar met millimetrise geleiders. Dankzij z'n zaagcapaciteit kan u in eenmaal een deur onderzagen.



Het onderzaagt deurlijsten zonder dat u de deurlijst dient te verwijderen. Levert een precieze en zuivere zaagsnede.



Met zijn zaagdiepte kan u in één keer een deur onderzagen zonder versplintering.



Hoge betrouwbaarheid bij het onderzagen van plinten en lambrisingen.



U kan zelfs plinten in de hoek onderzagen dankzij de afneembare zool



Zagen van een schaduwverbinding



### Standaard uitrusting

Widia zaagblad Z24 diameter 165mm (ref. 7040314), Afzuigslang 2.25 m, Draagkoffer en bedieningsleutels



### Optionele zaagbladen

7040193 Diamantschijf diameter 150 voor het zagen van baksteen, beton, graniet, keramiek.  
7040316 Zaagblad om metaal te verzagen diameter 165 Z30 ideaal om het metaal op gewapende deuren te zagen.

### Technische gegevens

Motor	1300 W
Zaagdiepte	0-47 mm
Minimum zaaghoogte	8 mm
Maximum zaaghoogte	35 mm
Rotatiesnelheid	5000/min
Gewicht	5.6 kg





### FR817T | Hoekparketfrees

Speciaal ontworpen om in de hoeken te frezen van geschuurde, gepolierde of massieve parket en trappen. Deze machine laat u toe tot in de punt van de hoek te komen, waar andere, traditionele parketschuurders niet geraken. Zo freest u de hoek tot op dezelfde hoogte als de rest van het parket. De machine is uitgerust met een frontale bescherming die beschadiging vermijdt aan de plinten of andere muurelementen. Er is een aansluitstuk inbegrepen voor stofafzuiging.



Speciaal ontworpen om in hoeken te frezen daar waar traditionele schuurders niet kunnen geraken.



Door zijn design kan de machine makkelijk tot in de hoeken raken.



Hoogte van de frees is makkelijk en snel in te stellen.



Uitgerust met een frontale bescherming om beschadiging aan plinten of andere muurelementen te vermijden.

Perfekte afwerking in een mum van tijd



**Standaard uitrusting**  
90° widia frees, draagkoffer  
bedieningsleutels.



**Technische gegevens**

Motor	750 W
rotatiesnelheid	14000 - 30000/min
Gewicht	1.9 kg



**NIEUW**



## ATB40 | Accu boor- en schroefmachine

Compacte, handige en lichtgewicht accu boor- en -schroefmachine voor meerdere taken. Snelspanboorkop. Verandering van gereedschap zonder sleutels. Elektronisch verstelbare werksnelheid, heeft ook 2 posities voor verschillende behoeften. Uitgerust met LED-licht voor optimale verlichting van het werkgebied. Het bevat 2 originele Li-Ion-batterijen en een snelle oplader. De batterij is in slechts 1 uur opgeladen.



Compact, krachtig en gemakkelijk te gebruiken.



Snelspanboorkop.



**Standaard uitrusting**  
2 batterijen, oplader, dubbele schroefadapter en draagkoffer.

**Optionele accessoires**  
4040421 Verzinkboor met lage wrijving met diepteaanslag.  
4040423 Boor voor scharnieren met diepteaanslag.

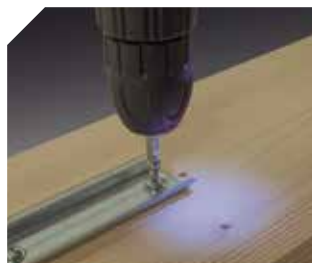

Ledlicht voor een optimale verlichting van het werkgebied.

## SC324Y | Decoupeerzaag

Krachtige, hoge precisie, professionele wipzaag, uitgerust met een anti-slip handvat. Nette, splintervrije zaagsnede. Elektronische snelheidsregeling en 4 standen instelbare pendelslag. Voor hout, ferro- en non ferro metalen, plastic, enz. Uitgerust met een systeem om snel zaagbladen te kunnen wisselen en een kantelbare basis van 0° tot 45° om verstek te zagen.



Basis kan gekanteld worden van 0° tot 45°



Antisplinter snijgeleider



**Standaard uitrusting**  
Antisplinter snijgeleider, plastic zool, set van drie zaagbladen, stofafzuigaansluiting en draagkoffer.

**Optionele accessoires**  
6446073 standaard stofafzuigaansluiting 2.25 m

**Zaagbladen**  
Zie p. 81



Precisie, splintervrije zaagsnede.

### Technische gegevens

Li-Ion batterij	1,5 Ah
Batterij voltage	12V
Koppel	25/14 Nm
Onbelast toerental	0-400 / 0-1400/min
Boorkop	0,8-10 mm
Gewicht	1 kg



### Technische gegevens

Motor	650 W
Max. snijdiepte	100 mm
Rotatiesnelheid	500-3000/ min
Instelbaarheid	0°-45°
Gewicht	2.5 kg





**NIEUW**



## SR165 | Cirkelzaag

Uitgerust met een krachtige motor van 1200 W. Ze heeft een zaagdiepte van 51 mm met splitmes en zaagbladbescherming. Voorzien van aansluiting voor stofafzuiging en een Widia zaagblad.



Licht en stabiel, zaagsneden tot 51 mm diep

## SR90J | Cirkelzaag

Makkelijk te hanteren zaagmachine. Lange werktijd en veilig in gebruik. Deze machine is uitgerust met een 1400 W motor en kan zaagsneden aan tot 70 mm diep. De diepte en het verstek zijn aanpasbaar. Uitgerust met een volledig zaagbladbeveiligingssysteem met een automatisch terugslagmechanisme, stofzuigeraansluiting en Widia zaagblad.



Zaagsneden tot 70 mm diep.

**Zaagbladen**  
zie p. 81



Onder verstek zagen



Onder verstek zagen.

**Optionele accessoires**  
6446073 Standaard afzuigslang 2.25 m  
9045705 UCP90 Zaaggeleider  
7446879 Steun voor liniaal UCP90



Uitgerust met aansluiting voor stofafzuiging.

**Zaagbladen**  
zie p. 81

**Optionele accessoires**  
6446073 Standaard afzuigslang 2.25 m  
9045705 UCP90 Zaaggeleider (steun voor SR90J standaard inbegrepen)



Uitgerust met aansluiting voor stofafzuiging.

### Technische gegevens

Motor	1200 W
Diameter zaagblad	153x20 mm
Zaagdiepte bij 90°	51 mm
Zaagdiepte bij 45°	34 mm
Rotatiesnelheid	5000/min
Gewicht	3.4 kg



### Technische gegevens

Motor	1400 W
Diameter zaagblad	200x30 mm
Zaagdiepte bij 90°	70 mm
Zaagdiepte bij 45°	49 mm
Rotatiesnelheid	5800/min
Gewicht	6.2 kg





## UCP90 | Geleidingsliniaal

Met deze liniaal kan u geleid zagen / frezen met een volledige stabiliteit en precisie. Compatibel met alle Virutex bovenfrezen en handcirkelzagen. Geleverd met twee fixeersystemen die geen sporen achterlaten op het werkstuk: 2 vacuümklemmen die u kan vastzetten op non poreuze oppervlakken én 2 klemmen om de uiteinden vast te zetten, zelfs als de liniaal langer is dan het werkstuk. De liniaal heeft onderaan ook anti-slip stroken om het paneel te beschermen tegen krassen.



Anti-slip stroken voor een betere grip én bescherming tegen krassen.



De liniaal kan gefixeerd worden met de vacuümklemmen op gladde en non poreuze oppervlakken.



Twee sergeanten om de zijkanten te klemmen.

## Invalzaag + UCP90

### Standaard uitrusting

Liniaal 1400 mm  
 Adaptor voor de SR90J Cirkelzaag  
 2 x vacuümklemmen  
 2 x paneelklemmen



SR90J Cirkelzaag+UCP90 zaagliniaal (adaptor onnodig) **B**



SR74K Cirkelzaag+adaptor 9045767+UCP 90 zaagliniaal **A**

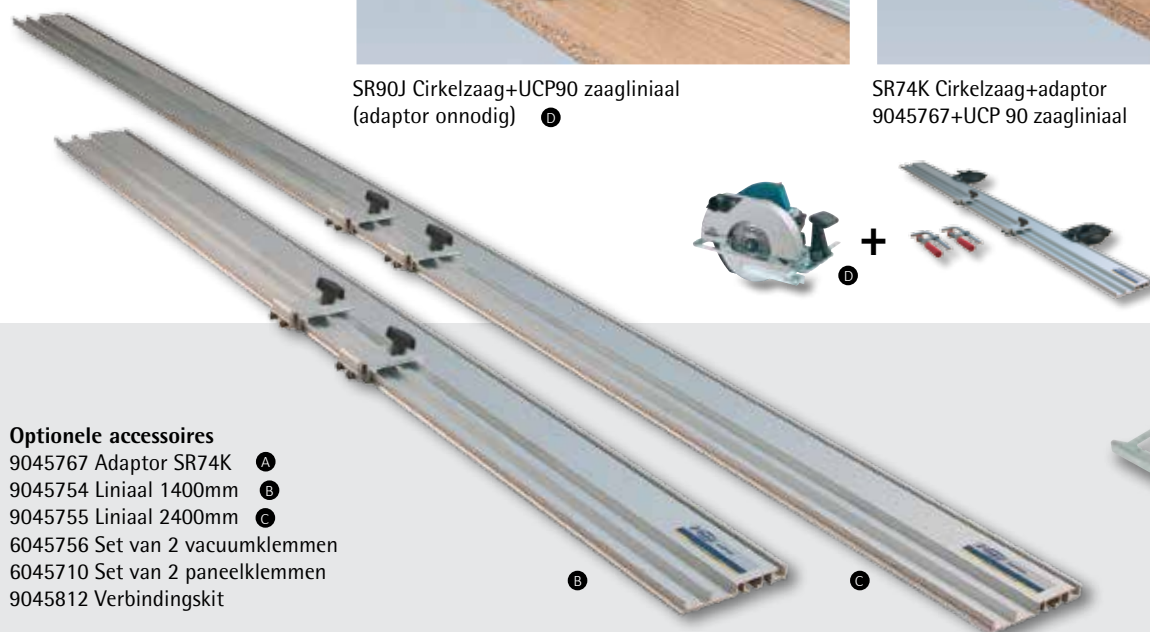

### Optionele accessoires

9045767 Adaptor SR74K **A**  
 9045754 Liniaal 1400mm **B**  
 9045755 Liniaal 2400mm **C**  
 6045756 Set van 2 vacuümklemmen  
 6045710 Set van 2 paneelklemmen  
 9045812 Verbindingskit





Geleiderail niet inbegrepen als standaard toebehoren.

## SRI174T | Invalzaag

Sterk en ergonomisch ontwerp. De zaag glijdt direct op de geleider, zonder bijkomende accessoire. Door zijn krachtige motor, kan deze machine verschillende soorten materiaal verzagen. Uitgerust met een softstartstelsel voor een vlotte opstart en automatische bescherming tegen oververhitting. Uitgerust met een systeem dat het zaagblad snel laat stoppen na gebruik, een zachte handgreep en hendel voor een snelle zaagblad wissel. Aansluiting voor stofafzuiging.



Praktische en precieze diepte instelling van 0 tot 55 mm



Precieze zaagsnede, kantelt niet van rail.



Laat u toe te zagen op slechts 13.5 mm van de kant.



### Optionele accessoires

- 7406518 UCP174T-800 geleiderail (800 mm) **A**
- 7406519 UCP174T-1400 geleiderail (1400 mm) **B**
- 7445818 Verbindingsstuk **C**
- 7445819 Set van twee zuignappen (voor non-poreuze oppervlakten) **D**
- 6045710 Set van 2 sergeanten **E**
- 6446073 Standaard afzuigslang 2.25 m



### Standaarduitrusting

Zaagblad diam. 160 mm Z28 voor hout en plastic. Stofafzuigaansluiting, draagkoffer en sleutels.

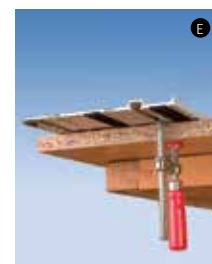
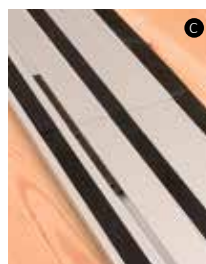

### Technische gegevens

Motor	1150 W
Diam. zaagblad	160x20 mm
Snijdiepte op 90°	55 mm
Snijdiepte op 45°	35 mm
Toerental	5500/min
Gewicht	4.7 kg



### Optionele zaagbladen

- 7440163** Widia zaagblad diam 160x20 mm 28 tanden voor hout en plastic (inbegrepen als standaard)
- 7440327** Widia zaagblad diam 160x20 mm 48 tanden voor laminaten, Corian en andere harde materialen.
- 7440328** Widia zaagblad diam 160x20 mm 54 tanden -5° voor aluminium en plasticen profielen.

Corian® is een gedeponeerd merk van Du Pont.

## TM33W | Kap- en verstekzagen

Hoge precisie draagbare kantelbare kap- en verstekzaag. Standaard uitgerust met een hardmetalen zaagblad, diam. 300, 48 tanden. Grote zaagcapaciteit tot 160x95 mm of 200x45mm, wanneer de basis op "0" staat.

### Gebruiksvriendelijk:

De gasveer, het systeem om rustig op te starten en de dubbele riemoverbrenging zonder lawaai, zorgen voor een hoog comfort en een verbetering van de zaagprecisie en de kwaliteit van het werkstuk.

### Veiligheidssysteem:

De TM33W is uitgerust met een gepatenteerd geïntegreerd veiligheidssysteem met een geremd zaagblad, wat ervoor zorgt dat het blad stilstaat enkele seconden na de machine wordt uitgezet, preventie van ongecontroleerd opstarten, volledige afscherming van het zaagblad en aansluitingen voor stofafzuiging.



### Standaard uitrusting

Voorzien van een professioneel hardmetalen zaagblad met 48 tanden, 2 laterale verlengstukken voor lang werkstukken en sleutels.

Nieuwe boventafel met een grotere oppervlakte voor bijkomende werkjes. Zaagcapaciteit aanpasbaar van 0 tot 55 mm. Frontale geleider vergemakelijkt het werk. Mogelijkheid tot het monteren van een haakse geleider voor het zagen van verstekken (p. 76).

Video



Soepele beweging dankzij de nieuwe krachtige gasveer.



Uitgerust met een precisie laser voor het begeleiden van de zaagsnede. Deze wordt automatisch opgestart zodra de machine start. Met een aan en uit knop te bedienen wanneer u werkt met de boventafel. De laser is bevestigd aan het zaagblad, wat voor een precisie zaagsnede zorgt.

Een elektronisch circuit zorgt voor de preventie van ongecontroleerd opstarten na een elektriciteitsonderbreking. Het zorgt ook voor een geleidelijk, schokvrij opstarten van de machine wat pannes aan riemen en de motor voorkomt.



Makkelijke wissel van het zaagblad vanwege de blokkeer knop. Uitgerust vanuit de fabriek met een hardmetalen zaagblad 300mm 48 tanden.



Nieuwe, grote praktische boventafel. Kan precies ingesteld worden.



De hoogte van het ergonomische handvat kan ingesteld worden naar de meest geschikte positie voor elk werk. Bescherming van de schakelaar tegen stof.



### TS33W

Zelfde model als de TM33W maar dan zonder boventafel

## Optionele accessoires voor TM33W en TS33W



7246098 duwhout (enkel voor TM33W)

6446073 afzuigslang 2.25 m (voor boventafel)



3345416 Aandruk set



3346388 Set voor stukken tot 200mm

3345470 Set van laterale hendels, handig om te transporteren.



5800100 Movable working table MT58K. Adjustable height up to 4 different levels. It is possible to carry on the MT58K with a mitre saw fixed on its top.

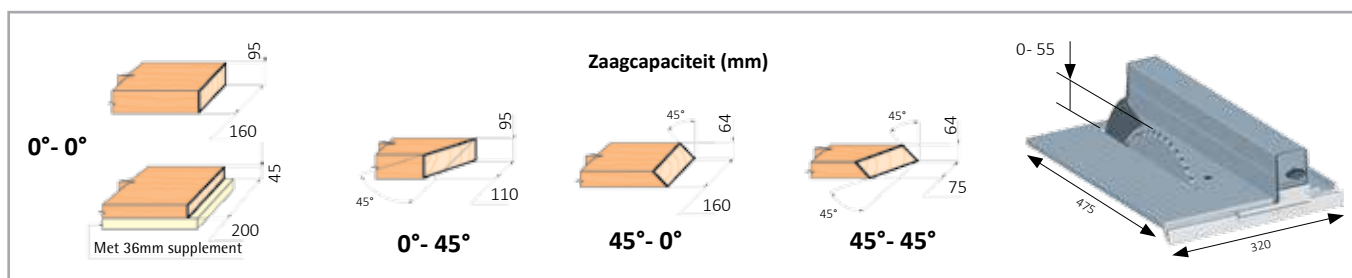

### Technische gegevens

Motor	1.500 W
Rotatiesnelheid	3.700 tpm
Zaagbladdiameter	300 mm
Zaagdiepte op boventafel*	57 mm
Gewicht	20 kg

\*Zoals vereist in EN-61029



Zaagbladen  
zie p. 81

## TM433WTC | Transporteerbare kap- en verstekzaag

De TM433WTC is transporteerbaar, uitgerust met aanpasbare verlengstukken voor lange werkstukken. Zeer handig in gebruik, je kan er de trap mee op en af, en kan in elke lift meegenomen worden door zijn handige werkbreedte: 61,5 cm.

### Standaard uitrusting

De TM433WTC is voorzien van een hardmetalen zaagblad met 48 tanden, 2 laterale verlengstukken voor lang werkstukken en 1 "AngleCopy" hoekkopieerder TC133R samen met de werktafel.



Groot werkcomfort wanneer lange werkstukken moeten verzaagd worden, dankzij de aanpasbare verlengstukken aan beide zijden.



## TS48L

Kantelbare kap- en verstekzaag gelijkwaardig aan TM43L maar dan zonder boventafel.

## TM43L | Kap- en verstekzagen

Zeer veelzijdige kantelbare kap- en verstekzaag. Voor het zagen van verstekken, schuine randen en combinatie verstekken. Uitgerust met een boventafel en een stofafzuigaansluiting. Geïntegreerd veiligheidssysteem met zaagblad rem en beveiliging tegen ongecontroleerde opstart.



De basis bestaat uit één blok, wat een hoge stabiliteit verzekert.



Uitgerust met een veiligheidsmechanisme ter voorkoming van het naar beneden vallen van de zaagunit.



De hoogte van het handvat kan ingesteld worden naar de meest geschikte positie voor elk werk.



Boventafel met geleider en spouwmes. Volledige afdekking van het zaagblad.



Optioneel aandrukkersset (ref. 3345416)



Optioneel: set van laterale handvaten voor makkelijk transport (ref 3345470)

### Standaard uitrusting

Professioneel Widia zaagblad Ø 250 mm 40 Z  
Parallelgeleider en bedieningsleutels

### Optionele accessoires

3345416 Aandrukkersset  
3345470 Set laterale handvaten  
7246098 Duwhout om op de boventafel te gebruiken  
6446073 Standaard afzuigslang 2.25 m (voor boventafel)  
5800100 MT58K draagbare tafel

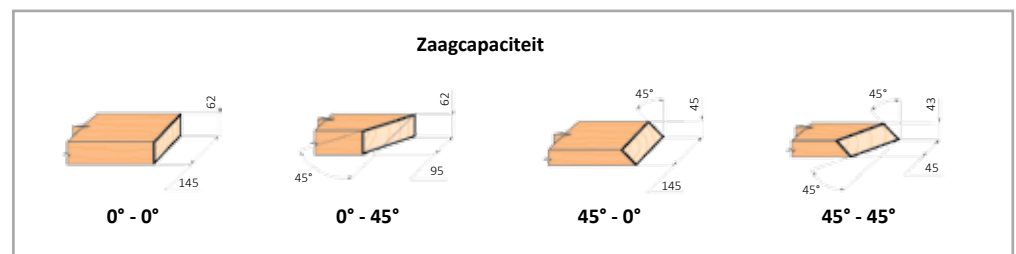

### Zaagbladen

zie p. 81

### Technische gegevens

Motor	1100 W
Rotatiesnelheid	5500/min
Zaagbladdiameter	250 mm
Gewicht	18 kg



### Zaagcapaciteit

Zaag	Tafel	Capaciteit
0°	tot 0°	62x145 mm
	tot 45°	62x95 mm
45°	tot 0°	45x145 mm
	tot 45° Links	43x45 mm

Zaagdiepte op boventafel: 40 mm  
Boventafel: 307x375 mm

Hout



## TS72C

Kap en verstekzaag gelijkwaardig aan TM72C maar zonder boventafel.

## TM72C | Kap- en verstekzagen

Kantelbare kapzaag van hoge precisie. Grote zaagcapaciteit tot 150 mm. Kop kan gekanteld worden van 0° tot 45°. Uitgerust met een aanpasbare boventafel met aanpasbare geleider. Geïntegreerd veiligheidssysteem met een geremd zaagblad en preventie van ongecontroleerd opstarten. Aansluiting voor externe stofafzuiging. Krachtig, precies en veilig.



Hoge precisie: de machine is speciaal ontworpen om een grote precisie te verzekeren in elke positie.



De machine kan aangesloten worden op een stofafzuiging.



Uitgerust met een veiligheid dat voorkomt dat de zaag naar beneden valt.

### Standaard uitrusting

Professioneel Widia zaagblad Ø 300 mm 48 Z  
Parallelgeleider, hoekgeleider en bedieningsleutels



De TM reeks is voorzien van een boventafel.



Machine kan ingesteld worden van 0 tot 45°



Optioneel aandrukkersset (ref.7500092)

### Optionele accessoires

7500092 Aandrukkersset  
6446073 Standaard afzuigslang 2.25 m (voor boventafel)  
5800100 MT58K draagbare tafel

### Verkrijgbare versies

TM72C: 220V 1200 W monofase met boventafel  
TS72C: 220 V 1200 W monofase zonder boventafel  
TM73C: 220/380V 1300 W 3-fasen met boventafel  
TS73C: 220/380V 1300 W 3-fasen zonder boventafel

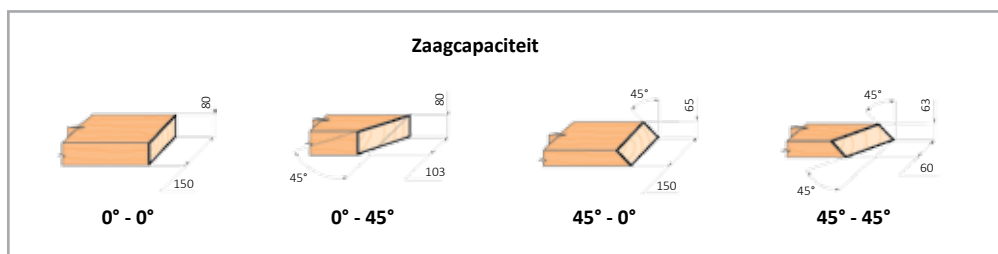

### Zaagbladen

zie p. 81

### Technische gegevens

Motor	1200/1300 W (hangt af van de versie)
Rotatiesnelheid	3000/min
Zaagbladdiameter	300 mm
Gewicht	30 kg



### Zaagcapaciteit

Zaag	Tafel	Capaciteit
0°	tot 0°	80x150 mm
	tot 45°	80x103 mm
45°	tot 0°	65x150 mm
	tot 45° links	63x60 mm

Zaagdiepte op boventafel: 35 mm

Boventafel: 340x417 mm

Aluminium + PVC + Hout



## TM233W | Kap- en verstekzagen

Draagbare en kantelbare kapzaag van hoge precisie. Grote zaagcapaciteit, kan gekanteld worden van 0° tot 45°. Uitgerust met boventafel, een Widia zaagblad 72 Z voor aluminium en aandrukkersset. Geïntegreerd veiligheidssysteem met een geremd zaagblad en preventie van ongecontroleerd opstarten. Aansluiting voor externe stofafzuiging. Stopknop inbegrepen voor makkelijk vervangen van het zaagblad. Geen geluid van versnellingen, riemaandrijving met veiligheidsspanning.

### Optionele accessoires

3345470 Set laterale handvaten, 6446073 Standaard stofafzuigingslang 2.25 m, 5800100 MT58K draagbare tafel, 7246098 Duwhout.

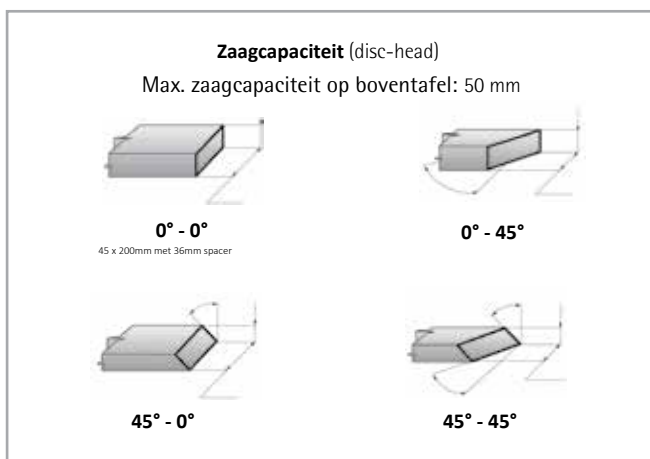

### Zaagbladen

zie p. 81

### Technische gegevens

Motor	1500 W
Rotatiesnelheid	3700/min
Zaagbladdiameter	300 mm
Gewicht	19 kg



Aluminium + PVC



## TS233W | Kap- en verstekzagen

Draagbare en kantelbare kapzaag van hoge precisie. Grote zaagcapaciteit, kan gekanteld worden van 0° tot 45°. Uitgerust met een Widia zaagblad 96 Z voor aluminium en aandrukkersset. Geïntegreerd veiligheidssysteem met een geremd zaagblad en preventie van ongecontroleerd opstarten. Aansluiting voor externe stofafzuiging. Stopknop inbegrepen voor makkelijk vervangen van het zaagblad. Geen geluid van versnellingen, riemaandrijving met veiligheidsspanning.

### Optionele accessoires

3345470 Set laterale handvaten  
5800100 MT58K draagbare tafel

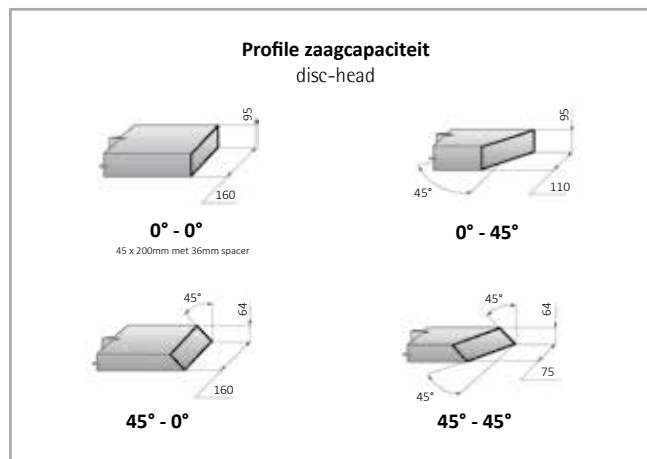

### Zaagbladen

zie p. 81

### Technische gegevens

Motor	1500 W
Rotatiesnelheid	3700/min
Zaagbladdiameter	300 mm
Gewicht	19 kg



## MT58K | Verrijdbare werktafel

Hoogte instelbaar, verrijdbaar, plooibaar. De MT58K voorziet een stevig werkoppervlak waarop je de machine kan vastzetten. Het kan verreden en opgeplooid worden met de machine erop zodat u de machine niet constant hoeft te monteren en te demonteren.

Werkhoogte: 810, 734, 621 of 383 mm.  
Tafelgrootte: 600x450 mm  
Max. draagvermogen: 100 kg



Je hoeft enkel met de voet de hoogte instelling in te drukken om dan met de hand de hoogte te bepalen.



Het is mogelijk de MT58K te verplaatsen met machine



Verstelbaar op 4 verschillende hoogtes afhankelijk van het werk

### Optionele accessoires voor MT58K

## TEX58Z | Instelbare stopper

Speciaal ontworpen voor zagen van lange stukken. Uitschuifbare telescopische geleider met dubbele blokkering, lat en eindstopper. Tussen- en eindstoppers met lat in millimeters. Stevige basis. Makkelijk op te plooiën en mee te nemen.

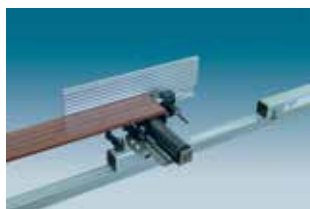

Hoge precisie.

#### Specificaties

Lengte (deel 1)	0-1360 mm
Lengte (deel2)	1360-2250 mm
Gewicht	5 kg



#### 5845325 Verlenging voor MT58K (per stuk)

De verlenging 5845325 kan aan elke zijde van de tafel geplaatst worden om makkelijker met lange stukken te werken. Voorzien van een roller om het werkstuk makkelijk te verplaatsen



## TC133R | Hoekmeetsysteem "Angle Copy"

De angle copy geeft de correcte hoek weer als u onder verstek wil zagen zonder te moeten meten en tijd verliezen met ingewikkelde berekeningen. De "angle copy" is zeer praktisch om hoeken te kopiëren die geen 90° zijn. Wanneer u de gewenste hoek kopieert verdeelt de zaaggeleider de hoek in twee zodat u de perfecte positie hebt om het verstek te zagen. Uitgerust met een kleine

knop om de hoek vast te klemmen zodat u geen fouten maakt.

De "angle copy" is compatibel met alle merken verstekzagen voor zowel metaal als hout. Kan gebruikt worden voor scherpe en stompe hoeken of om zaagsneden af te tekenen op hout. De "angle copy" maakt schrijven, bouwen, enz een stuk makkelijker. Het is specifiek ontworpen

voor professioneel gebruik.



Makkelijk kopiëren van de hoek



Leverd een exacte zaagsnede door simpelweg het zaagblad parallel met de geleider te plaatsen



Perfect resultaat in geen tijd













## Toebehoren

### Zaagbladen

Voor zagen		Models
Voor hout, spaanplaat en plastic. HM Ø 153x20x2.5 12z Ref. <b>7440092</b>		SR74K
Voor hout, spaanplaat en plastic. HM Ø 153x20x2 24z Ref. <b>7440196</b>		SR74K
For chipboards and plastics. Carbide. Ø 160x20x2.8 28z Ref. <b>7440163</b>		SRI174T
Voor laminaten, Corian en andere harde oppervlakten. HM. Ø 160x20x2.6 48z Ref. <b>7440327</b>		SRI174T
Voor aluminium en plastic profielen. HM Ø 160x20x2.6 A.D.NEG. 54z Ref. <b>7440328</b>		SRI174T
Voor hout, spaanplaat en plastic. HM Ø 165x20 24z Ref. <b>7440419</b>		SR165
Voor hout, spaanplaat en plastic. HM Ø 200x30x2.5 20z Ref. <b>9040154</b>		SR90J
Voor hout, spaanplaat en plastic. HM Ø 200x30x2.7 30z Ref. <b>9040155</b>		SR90J





Voor kapzagen		Models
Voor hout, spaanplaat en plastic. HM Ø 250x20/30x3,2 40z Ref. <b>4340082</b>		TM43L TS48L
Voor hout, spaanplaat en plastic. HM Ø 300x20/30x3,1 48Z Ref. <b>9040068</b>		TM33W TS33W

Voor kapzagen		Models
Voor hout, spaanplaat en plastic. HM Ø 300x30x2,8 48z Ref. <b>7240188</b>		TM72/73C, TS72C, TS73C TM33W, TS33W
Voor spaanplaat en aluminium en plasticen profielen. HM. Ø 300x30x3,2 72z A.D.O Ref. <b>9040069</b>		TM72/73C, TS72/73C, TM33W, TS33W TM233T
Voor aluminium en plastic profielen. HM Ø 300x30x3,2 96z A.D.neg Ref. <b>3340319</b>		TM72/73C, TS72/73C, TM33W, TS33W TS233T
Voor vernist lijstwerk. HM Ø 300x30x2,7 96z Teflon Ref. <b>3340190</b>		TM72/73C, TS72C, TS73C TM33W, TS33W

Andere		Models
Carbide blade Ø 100x4 , 2 teeth & 2+2 spuurs Ref. <b>1440080</b>		AB111N
Sierra MD Ø 100 eje int. Ø 22 Ref. <b>1440382</b>		AB111N
Zaagblad om beschadiging of knopen in hout te repareren. Ø 100 MD Ref. <b>6440376</b>		AB111N
Voor geblind deuren Ø 160 Ref. <b>7040194</b>		RZ70M RZ170N
Voor hout, spaanplaat en plastic. HM Ø 165 24z Ref. <b>7040314</b>		RZ270S
Voor geblind deuren Ø 165 Ref. <b>7040316</b>		RZ270S

## Toebehoren

### Zaagbladen

Andere		Models
Diamant Ø 180 Ref. 7040329		RV70S, RV70U
Voor hout Ø 200 30z Ref. 7040330		RV70S, RMV70S, RV70U, RMV70U
For wood Carbide Ø 200 12z Ref. 7040371		RV70U, RMV70U
Voor hout, spaanplaat en plastic. HM Ø 160 24z Ref. 7040182		RZ70M, RZ170N
For wood Carbide Ø 200 18z Ref. 7040415		RMV70S, RV70S, RV170S, RMV70U, RV70/170U

### Decoupeerzagen

Ref.	Omschrijving
3440095	Fijne snede voor zacht en hard hout tot 60 mm. (HCS, schrede 4 mm, lengte 75 mm)
3440167	Fijne snede voor zacht en hard hout tot 80 mm. (HCS, schrede 4 mm, lengte 105 mm)
3440094	Curved cut, for soft and hard wood up to 60 mm (HCS, schrede 4 mm, lengte 75 mm)
3440093	Heel fijne snede voor zacht en hard hout en spaanplaat up to 30 mm (HCS, schrede 2.5 mm, lengte 75 mm)
3440163	Heel fijne snede voor zacht en hard hout en spaanplaat up to 30 mm (HCS, schrede 2.5 mm, lengte 105 mm)
3440097	Heel fijne snede voor zacht en hard hout en spaanplaat up to 80 mm. Voor linoleum en flexibele plastic tot 8 mm (HCS, schrede 4 mm, lengte 105 mm)
3440164	Heel fijne snede voor zacht en hard hout en spaanplaat up to 80 mm. Voor linoleum en flexibele plastic tot 8 mm (HCS, schrede 4 mm, lengte 105 mm)
3440096	Ruwe zaagsnede voor zacht en hard hout 60 mm. Voor polyuretaan tot 40 mm (HCS, schrede 3 mm, lengte 75 mm)
3440098	Voor zacht staal tot 3 mm. Aluminium and non ferro metalen tot 4 mm. Melamine en synthetische vezels tot 8 mm (HCS, schrede 1.2 mm, lengte 52 mm)
3440165	Voor zacht staal tot 3 mm. Aluminium and non ferro metalen tot 4 mm. Melamine en synthetische vezels tot 8 mm (BIM, schrede 1.2 mm, lengte 105 mm)
3440099	Voor zacht staal tot 6 mm. Aluminium and non ferro metalen tot 8 mm. Melamine en synthetische vezels tot 10 mm (HSS, schrede 2 mm, lengte 52 mm)
3440166	Voor zacht staal tot 6 mm. Aluminium and non ferro metalen tot 8 mm. Melamine en synthetische vezels tot 10 mm (BIM, schrede 2 mm, lengte 105 mm)
3440100	Voor zacht staal tot 6 mm. Aluminium and non ferro metalen tot 8 mm. Cement vezels en synthetisch materiaal tot 10 mm (HSS, schrede 3 mm, lengte 52 mm)

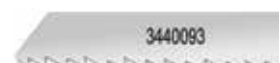



## AS182K / AS282K / AS382L | Stofzuigers

Professionele stofzuiger voor zowel stof als vloeistoffen. Speciaal ontworpen om aan te sluiten op machines en gereedschappen. Dankzij hun kracht laten ze u toe in comfortabele en veiligere omstandigheden te werken. Ze zijn voorzien van een stopcontact om de andere machine in te pluggen met een speciaal opstartstelsel. De stofzuiger wordt geactiveerd als u de ingeplugde machine start en de stofzuiger valt uit, enkele seconden nadat u de ingeplugde machine hebt uitgezet. Voorzien van een Y stuk, zodat u twee machines tegelijkertijd kan aansluiten. Het model AS382L is uitgerust met twee motoren en heeft een grotere zuigkracht.



De AS182K stofzuiger is makkelijk te transporteren



Dubbel filtersysteem voor micro-partikels



Mogelijkheid om twee machines tegelijkertijd aan te sluiten



Voorzien van stopcontact om machines aan te sluiten



De AS282K en de AS382L stofzuigers hebben een grote container capaciteit

### Optionele opvangzakken

10 zakken voor AS182K (ref. 8299682)  
5 zakken voor AS282K en AS382L (ref. 8299683)

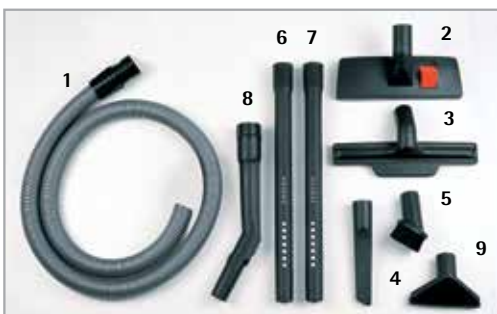

### Stofzuiger kit (optie) ref. 8246233\*

Pos.	Ref.	Omschrijving
1	8299157	Flexibele pipe 2 m
2	8299158	Borstel
3	8299159	Zuigstuk voor vloeistoffen
4	8202131	Zuigstuk voor smalle stukken
5	8299092	Ronde borstel
6 & 7	8202316	Stang
8	8202317	Stang met elleboog
9	8202134	Driehoek-zuigstuk



### Optionele accessoire

8299173 Y stuk voor AS382L (bij andere modellen standaard inbegrepen)

(\* De stofzuiger kit ref.8245233 is standaard inbegrepen bij de modellen AS182K en AS282K.

### Technische gegevens

Motor AS182K en AS282K	1200 W	Zuigcapaciteit AS182K en AS282K	170 m <sup>3</sup> /u
Motor AS382L	2300 W	Zuigcapaciteit AS382L	340 m <sup>3</sup> /u
Container capaciteit AS182K	27 l	Stopcontact om machines aan te sluiten met een max van	2600 W
Container capaciteit AS282K en AS382L	72 l	Lengte kabel	8 m
Koeling	met by-pass	Polyester filter inbegrepen	
Water col. vac. (H <sub>2</sub> O)	2,200	Speciale filter om fijn stof te vergaren inbegrepen	



## ASC682 | Compacte stofzuiger (beperkt verkrijgbaar)

Sterke en compacte professionele stofzuiger voor stof en vloeistoffen. Door zijn hoge zuigcapaciteit zorgt hij ervoor dat u in betere en veiligere omstandigheden kan werken. Voorzien van een stopcontact om de andere machine in te pluggen met een speciaal opstartstelsel. De stofzuiger wordt geactiveerd als u de ingeplugde machine start en de stofzuiger valt uit, enkele seconden nadat u de ingeplugde machine hebt uitgezet. Dit laat de stofzuiger toe het resterende stof uit de darm te zuigen. Elektronische aanpassing die ervoor zorgt dat de ellips-schuurmachines niet vast komen te zitten aan het werkstuk door de kracht van de stofzuiger.

### Standaard toebehoren

Flexibele darm, Stoffilter, Filter voor vloeistoffen, 1 papieren stofzak.



Dubbele filter voor micro stofdeeltjes.  
Automatische triller voor filter.

### Optionele accessoires

8245979 "Y" aansluiting  
8245847 Stofzuigerkit

### Optionele stofzuigzakken

8299684 Papieren opvangzak voor AS482U (10 un.)  
8299575 Stofzak voor AS482U

## ASM582T | Stofafzuiging klasse M

Stofzuiger voor alle soorten van stof, spaanders en niet gevaarlijke minerale materialen. Filter van klasse "M" voor mineralen en stof van hout  $MAK > 0,1 \text{ mg/m}^3$ . Uitgerust met een automatische "filter schudder". Door zijn hoge opzuigkracht wordt het mogelijk te werken in een meer comfortabele en veiligere omgeving. Voorzien van een uitrusting Ze zijn voorzien van een stopcontact om de andere machine in te pluggen meteen speciaal opstartstelsel. De stofzuiger wordt geactiveerd als u de ingeplugde machine start en de stofzuiger valt uit, enkele seconden nadat u de ingeplugde machine hebt uitgezet.



M-klasse filter met automatische "filter schudder"



Voorzien van stopcontact om machines op aan te sluiten.

### Standaard toebehoren

Flexibele slang  
Polyester opvangzak

### Optionele toebehoren

8299656 "Y" aansluiting  
8299685 Papieren opvangzakken  
8245847 Stofzuigerkit



### Stofzuiger kit ref. 8245847 (optie)

Pos.	Ref.	Omschrijving
1	8299158	Borstel
2	8299159	Zuigstuk voor vloeistoffen
3	8202131	Zuigstuk voor smalle stukken
4	8299092	Ronde borstel
5 en 6	8202316	Stang
7	8202317	Stang met elleboog
8	8202134	Driehoek-zuigstuk

Niet verkrijgbaar in België en Nederland

### Technische gegevens

Motor	1200 W
Stopcontact om machines aan te sluiten met een max van	2200 W
Container capaciteit	25 l
Zuigcapaciteit	240 m <sup>3</sup> /h
Max. depression mm (H <sub>2</sub> O) 2.500	250 mbar
Gewicht	13 kg

### Technische gegevens

Motor	1400 W
Stopcontact om machines aan te sluiten met een max van	2400 W
Container capaciteit	21 l
Zuigcapaciteit	215 m <sup>3</sup> /h
Gewicht	12 kg

## Systemen om de op de stofzuigers aan te sluiten

AS182K / AS282K / AS382L / ASC682 / ASM582T



TM72C/TS72C  
TM172T/TS172T

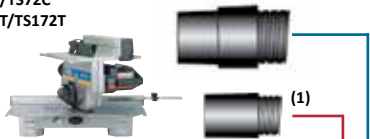

(1)

TM33W/TS33W  
TM233T/TS233T



(1)

TM43L/TS48L

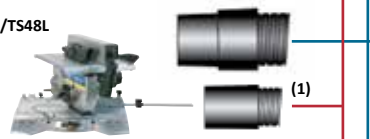

(1)

CE24E



CE120P



GR120P



CE35E



CE89E

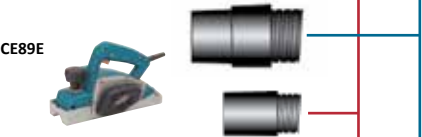

CE96H



CE53S



AS182K, AS282K,  
AS382L, ASC682 &  
ASM582T



**6446073**

Standaard stofafzuigdarm 2.25 m met 4 haakjes om de kabel aan te bevestigen.

**8299077**

Afzuig stang (Standaard inbegrepen bij de modellen AS182K, AS282K en AS382L)

**8299567**

Afzuig stang (standaard inbegrepen bij model ASC682)

(1)  
Om de bescherming op de boventafel aan te sluiten.



RM95S/RMV70U  
RV70U



LR46L  
LRE46L



LRT84H  
LR84H  
LRE84H  
LR184N



RTE84H



RTE146L  
RTE46L



RT188N



LB31E  
AF11



AB111N  
AB181



RA17VG  
RA17VB  
FR156N  
FR256N



FR66P  
FR160P  
FRE160P  
FRE317S



FR277R  
FR278R



FR98H



CE23N/CE123N



FR817T FR217S



LPM97S LPC97S



FC116U



ST62



SC324Y



SR90J



SR165/SR74K/SR1174T



## U78 | Verstek snijder

Versteksnijder voor plastic, laminaaten en fineerhout. Zijn precieze snede geeft een ongeëvenaarde perfectie. Handig voor het maken van schuiven, fronten van kasten enz...



Perfekte snede



Precisie afwerking



## CO15L | Laminaat snijder

Snijder voor laminaat, snel en gemakkelijk in gebruik. Voor splintervrije zaagsnedes.

Snijdt plastic, laminaaten en fineerhout. De snijdiepte kan zeer precies ingesteld worden en het toestel heeft een geleider met een millimeter schaalverdeling om de breedte van de strip correct in te stellen.



Splintervrije zaagsnede en geen afval



Micrometrische regeling van de snijbreedte

### Messen

1527075 Set van twee messen

### Optionele accessoires

1550000 TK78 Klem



TK78 klem om de snijder op een werkbank te bevestiging

### Technische gegevens

Snijdiepte op 90°	145 mm
Snij breedte op 45°	90 mm
Max snijdiepte	1.8 mm
Gewicht	7 kg

### Technische gegevens

Snijbreedte	12-110 mm
Snijdiepte	0-2 mm
Gewicht	1.2 kg



### CO49K | Automatische snijder

De CO49K is het resultaat van de ervaring van Virutex als maker van laminaat snijder machines. Het laat toe strips te snijden uit laminaat, plastic, fineerhout en andere lichte, niet metalen, materialen. Het gemotoriseerde aanvoer systeem gebeurt door rubberen rollers, het exclusieve snij systeem gebeurt door stuurmesses, wat voor een splinter-vrije mooie zaagsnede zorgt. Het is mogelijk laminaten strippen van verschillende afmetingen te versnijden, dankzij de grote werktafel die voldoende ondersteuning van uw werkstuk biedt. Voorzien van snijgeleider met een schaalverdeling zodat de snijbreedte makkelijk kan worden ingesteld.



Makkelijk te regelen, simpel te onderhouden.



Makkelijk in te stellen snijbreedte



Het is mogelijk om met laminaat strips van elke afmeting te werken dankzij het ruime werkblad dat een goede stabiliteit biedt.

#### Optionele accessoires

5800100 MT58K verrijdbare werktafel

#### Messen

1527075 Set van twee messen



#### Technische gegevens

Motor	180 W
Aanvoersnelheid	13.6 m/min
Max. snijdikte	1.6 mm
Minimum snijlengte	185 mm
Regelbare snijbreedte	16-635 mm
Gewicht	44 kg



## L100/L160 | Aandrukrol

Ontworpen om verlijmde oppervlakten aan te drukken en zo te verstevigen. Het zorgt voor een gelijkmatig verdeelde kracht op de oppervlakte en voorkomt zo de vorming van luchtbellens. Verkrijgbaar in twee modellen, met roller van 100mm of 160 mm lengte.



Makkelijk te gebruiken

Ref. 2546439 met rol van 100mm lengte  
Ref. 2546440 met rol van 160mm lengte



## MC3 | Verstek snijder voor profielen in PVC

Ontworpen om alle soorten van PVC profielen voor ramen en rolluiken te versnijden. De PVC profielen kunnen van grootte of breedte of zelfs in verstek versneden worden op een snelle en makkelijke manier. De PVC snijder heeft geen onderhoud nodig, hij is compact en makkelijk mee te nemen.



Verstek snijden.



Snel en proper snijden zonder risico, geen stof of afval.

Video



### Technische gegevens

Afmetingen

370 x 270 x 220 mm

Gewicht

8.5 kg



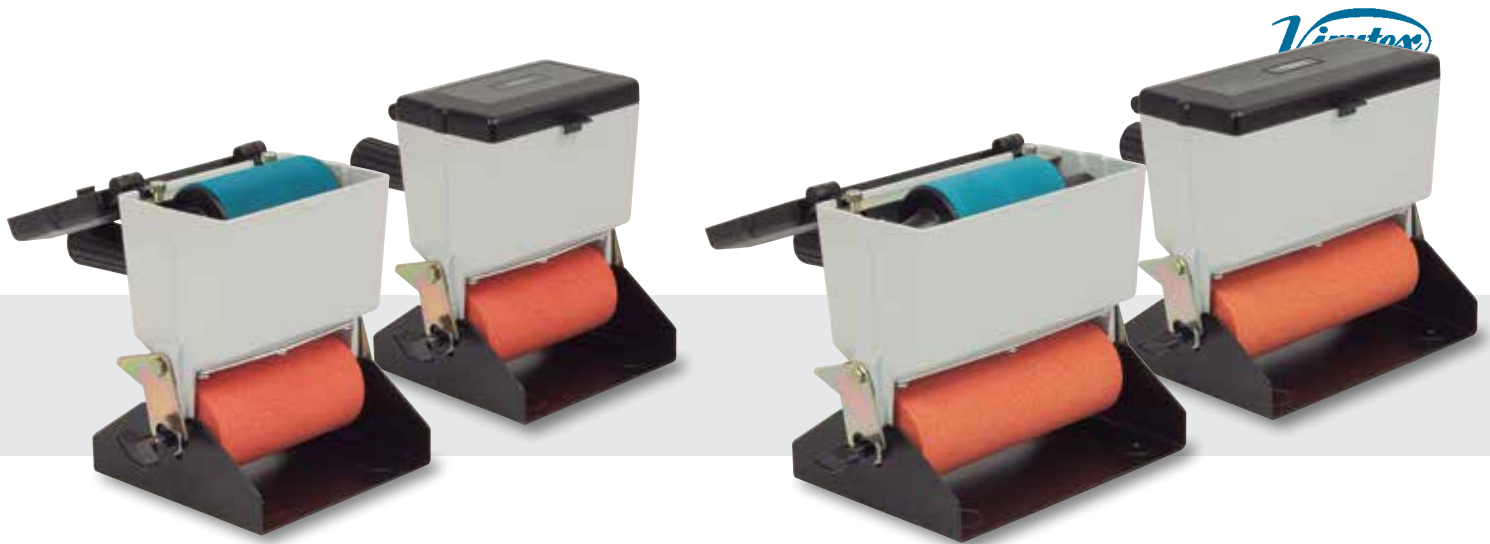

## EM25D/EM26D | Handverlijmer met bovenroller

Handverlijmer om grote oppervlakken te verlijmen met vinyllijm (witte lijm). Uitgerust met een sluitschuif om onmiddellijk de lijm toevoer te stoppen. Geleverd met een steunbakje om verlijmer op te plaatsen wanneer u hem niet gebruikt. Lengte lijmrol: 122 mm. De EM25D is uitgerust met een bovenroller om stationair te gebruiken en zo kleine stukken proper te lijmen.



Lijmen met vinyl-lijmen



Lijmen met bovenroller

## EM125T/EM126T | Handverlijmer met bovenroller

Handverlijmer om grote oppervlakken te verlijmen met vinyllijm (witte lijm). Uitgerust met een sluitschuif om onmiddellijk de lijm toevoer te stoppen. Geleverd met een steunbakje om verlijmer op te plaatsen wanneer u hem niet gebruikt. Lengte lijmrol: 180 mm. De EM125T is uitgerust met een bovenroller om stationair te gebruiken en zo kleine stukken proper te lijmen.



Lijmen met vinyl-lijmen



Lijmen met bovenroller

Handverlijmer om grote oppervlakken te verlijmen met vinyllijm

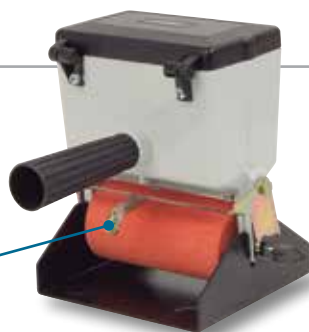

**Rubbere rol:** voor witte lijmen en wateroplosbare emulsies. Om medium hoeveelheid lijm aan te brengen.

**Polyurethaan roller:** voor synthetische lijmen, witte lijmen en wateroplosbare emulsies. Om kleine hoeveelheden lijm aan te brengen. <sup>A</sup>

### Optionele accessoires

Model	EM25D / EM26D	EM125T / EM126T
Rubber roller	2504005* - 122 mm	2504279* - 180 mm
Polyurethaan roller	2504065 - 122 mm	2504280* - 180 mm

\* standaard inbegrepen

### Technische gegevens

Breedte onderste roller	EM25D-EM26D/EM125T-EM126T	122 mm/180 mm
Breedte bovenste roller		92 mm
Tankcapaciteit	EM25D-EM26D/EM125T-EM126T	1 kg/1,4 kg



SVN250



SVE350

## SVN250 / SVE350 | Vacuum klemsystemen

### SVN250-model

Ontworpen voor aansluiting op een externe luchtcompressor.

### SVE350-model

Ontworpen voor aansluiting op het elektrische vacuüm klemsysteem SVE600 (optioneel).

Stevige bevestiging van stukken met een glad en niet-poreus oppervlak door middel van het pneumatische vacuüm klemsysteem. Directe bevestiging en zonder sporen achter te laten op het oppervlak van de stukken. Het is mogelijk om grote of kleine stukken in verschillende posities te bevestigen. De stevigheid van de bevestiging maakt het mogelijk met comfort te werken, waardoor de professional geen complexe en ongemakkelijke bevestigingen meer moet doen.

Het compacte formaat maakt het uiterst veelzijdig en praktisch, zowel voor werk in de werkplaats als ter plaatse. Het maakt het mogelijk om het paneel in verschillende configuraties te verdelen, met de set van 3 verbindingen die bij de apparatuur worden geleverd, zodat het de klemming van kleine stukken of verschillende vormen mogelijk maakt. Door meerdere eenheden te gebruiken, is het mogelijk grote platen te bevestigen. De SVN250 of SVE350 moet met schroeven aan de werkbank worden bevestigd, via de voorziene gaten.



SVN250: De aansluiting op een externe compressor gebeurt via een snelkoppeling.



Bevestigen van kleine stukken op een verdeeld deel van de vacuümkleem.



Horizontaal en verticaal bevestigd.



SVE350: de verbinding met het elektrische vacuüm klemsysteem (SVE600) wordt gemaakt via een snelkoppeling.

### Standaard uitrusting

SVN250 en SVE350  
Met reeds gemonteerde rubberen pakking, transparante buis met snelkoppeling van 1/4" voor luchttoevoer (alleen SVN250) en set van 3 rubberen pakkingen.

### Optionele accessoires

Voor SVN250-model: optionele meerzijdige connector (referentie 5046350) voor aansluiting op een pneumatische netwerk.

Voor SVE350-model: elektrisch vacuümklemsysteem SVE600 (inclusief SVE350).

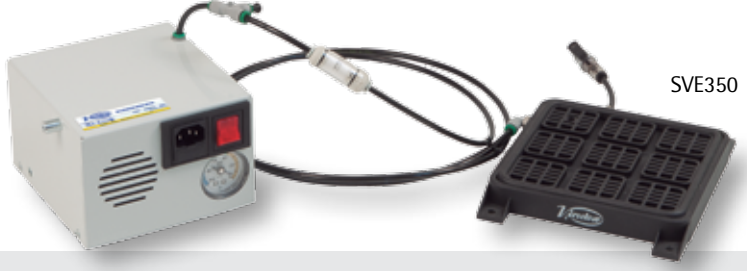

SVE350

### Technische gegevens

Klemkracht (SVN250)	800 gr / cm <sup>2</sup> bij 6 bar
Werkdruk (SVN250)	5,5-7 bar
Luchtverbruik bij 5,5 bar (SVN250)	28 l/min
Afmetingen zuigplaat	150 x 150 mm
Afmetingen van elke eenheid	160 x 22 x 200 mm
Gewicht	325 gr

SVN450



SVE670

Video



## SVN450 / SVE670 | Kantelbare vacuüm klemsystemen

### SVN450-model

Ontworpen voor aansluiting op een externe luchtcompressor.

### SVE670-model

Ontworpen voor aansluiting op het SVE600 vacuüm klemsysteem

De kantelbare vacuüm klemsystemen SVN450 en SVE670 worden gevormd door basissystemen SVN250 (voor model SVN450) en SVE350 (voor model SVE670), gemonteerd op een instelbare steun. Ze maken het bewerken van zowel de rand als het vlak van het stuk mogelijk zonder het klemmen te veranderen.

Het SVN450-model bevat een luchtverdeler met vier vrije uitgangen voor de aansluiting van extra units SVN470 of SVN250, uitgerust met een stopkraan en een snelkoppeling naar het pneumatische netwerk.

Het SVE670-model heeft een vrije aansluiting voor extra apparaten zoals SVE680 en SVE350. Beide modellen zijn voorzien van een klem voor bevestiging aan de werkbanken en een set van drie rubberen pakkingen van verschillende afmetingen.

### Optionele accessoires

Ref. 0999102 Set van 4 schroeven voor montage van een SVN250 of SVE350 (afhankelijk van het model) op de basis.



Modellen SVN450 en SVE670 met kantelbare steun



Model SVN450 met vierweg luchtverdeler, maakt aansluiting van SVN470- of SVN250-units mogelijk.



Klemmen van grote stukken met behulp van een SVN470



Met het SVE670-model kan een optionele SVE680- of SVE350-eenheid worden aangesloten.

### Technische gegevens

Klemkracht (SVN450 / SVN470)	800 gr / cm <sup>2</sup> bij 6 bar
Werkdruk (SVN450 / SVN470)	5,5-7 bar
Luchtverbruik bij 5,5 bar (SVN450 / SVN470)	28 l/min
Afmetingen zuigplaat (alle modellen)	150 x 150 mm
Vermogen (SVE600 / SVE670)	95 W
Vacuümdruk (SVE600 / SVE670)	750 mbar

## SVN470 / SVE680

Hulpbevestigingsystemen, ideaal voor het klemmen van grote stukken. Kantelen  $\pm 90^\circ$  voor efficiënt en ergonomisch werken op zowel randen als oppervlakken.

Model SVN470, ontworpen om verbinding te maken met de modellen SVN450 of SVN460.

Model SVE680, ontworpen om verbinding te maken met de SVE600, SVE660 en SVE670 modellen.

SVN460



SVE660



## SVN460 / SVE660 | klemsystemen

### SVN460-model

Ontworpen voor aansluiting op een externe luchtcompressor.

### SVE660-model

Ontworpen voor aansluiting op het SVE600 vacuüm klemsysteem

De klemsystemen SVN460 en SVE660 worden gevormd door een basissysteem SVN250 (SVN450) of SVE350 (SVE660), gemonteerd op een kantel- en rotatiesteun. Ze maken het bewerken van randen en vlakken van het stuk mogelijk zonder dat de klemming verandert.

Het SVN460-model bevat een luchtverdeler met vier vrije uitgangen voor de aansluiting van extra units SVN470 of SVN250, uitgerust met een stopkraan en een snelkoppeling naar het pneumatische netwerk.

Het SVE660-model heeft een vrije aansluiting voor de aansluiting van extra apparaten zoals SVE680 en SVE350. Beide modellen zijn voorzien van een klem voor bevestiging aan de werkbank en een set van drie rubberen pakkingen van verschillende omtrek.



Kantelbare en roteerbare ondersteuning.



Hiermee kan het stuk in de ideale positie worden geplaatst.



Bevestig grote stukken dankzij een extra eenheid SVN470 (SVN460) of SVE680 (SVE660).

### Optionele accessoires

Ref. 0999102 Set van 4 schroeven voor montage van een SVN250 of SVE350 (afhankelijk van het model) op de basis.



## SVN470 / SVE680

Hulpklemsystemen, ideaal voor het klemmen van grote stukken. Kantelen  $\pm 90^\circ$  voor efficiënt en ergonomisch werken op zowel randen als oppervlakken.

Model SVN470, ontworpen om verbinding te maken met de modellen SVN450 of SVN460.

SVE680-model, ontworpen om verbinding te maken met de modellen SVE600, SVE660 en SVE670.

### Technische gegevens

Klemkracht (SVN460 / SVN470)	800 gr / cm <sup>2</sup> bij 6 bar
Werkdruk (SVN460 / SVN470)	5,5-7 bar
Luchtverbruik bij 5,5 bar (SVN460/SVN470)	28 l/min
Afmetingen zuigplaat (alle modellen)	150 x 150 mm
Vermogen (SVE660)	95 W
Vacuümdruk (SVE660)	750 mbar

**NIEUW**



## SFV50 | Vacuümtafel

De vacuümtafel SFV50 is ideaal voor een snelle bevestiging van panelen. Twee sergeanten zijn standaard inbegrepen om de vacuümtafel op de werktafel te kunnen bevestigen. Het is een efficiënt systeem om het paneel te bevestigen en tegelijkertijd aan alle kanten te kunnen werken op een comfortabele manier. De vacuümtafel dient enkel en alleen gebruikt te worden op een nette, gladde en niet poreuze panelen. Het is mogelijk de panelen horizontaal en vertikaal te bewerken. Door verschillende vacuümtafels naast elkaar te gebruiken, is het mogelijk grote panelen te bewerken.



Bevestiging dmv twee standaard inbegrepen sergeanten.



Door twee vacuümtafels te gebruiken is het mogelijk grote panelen te bewerken.

### Standaard uitrusting

Set van twee sergeanten L=100 (ref. 6045710)



Het is mogelijk om werkstukken zowel horizontaal als verticaal te klemmen.



## QUICK T-TRACK | Automatische klem

Platte kop voor invoegen in sleuven van 12 x 8 mm.  
Maximale sterkte 60 kg (600 N).  
Kop in nylon en glasvezel  
Koolstofstaal bar.  
Plastic beschermers inbegrepen.  
Olievrij plastic caps.  
Laat geen sporen na.  
Gemakkelijk te gebruiken met één hand.



Ideaal voor het bevestigen van rails. Eenvoudig te gebruiken met slechts één hand.



Olievrij plastic caps. Laat geen sporen na.

7 cm 15 cm

Veelzijdig in verschillende toepassingen.



## SFV150

Vacuümtafel gelijkaardig aan de SFV50 maar met slechts 1 zuignap.

1 sergeant L=100



### Technische gegevens

Maximale sterkte	600 N / 60 kg
Gewicht	0,25 Kg



## PT81U | Transporthendel

Zijn handig en ergonomisch design zorgt ervoor dat u panelen in hout, pvc, metal enz tot 46mm dikte kunt verplaatsen op een makkelijke manier. Dit handig toebehoren is gemaakt uit een solide aluminium body, twee anti-slip klemmen en een hendel. De PT81U is een sterke tool die tot 70kg per stuk kan dragen.

3 functies: klemmen, dragen en heffen van panelen



Klemmen van panelen



Dragen van panelen



Heffen van panelen



**Optionele accessoires**  
Drukkers (2 stuks) code 8145100 om de draaghendels om te bouwen tot een set PC81U aandrukkers. **A**

## PC81U | Dubbele klem

Sterke aluminium body met anti-slip en anti-kras klemmen zodat u veilig kan werken met delicate panelen. Dubbele functie: kanten en hoeken klemmen.

Makkelijk in gebruik op rechte en gebogen panelen. Makkelijk om te vormen naar een transporthendel, enkel de positie van de hendel dient veranderd te worden.

3 functies: kanten aandrukker, hoek klemmer en transport hendel.

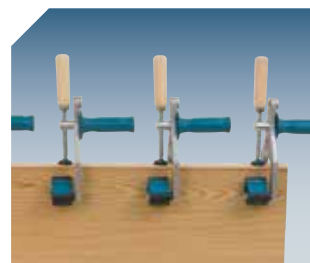

Fixeren van bandjes op rechte panelen.



Fixeren van bandjes op holle panelen.

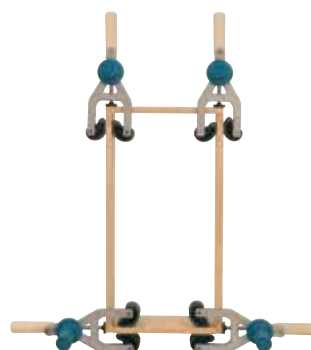

Fixeren van hoeken, montage van een schuif.



Fixeren van bandjes op bolle panelen

Makkelijk om te vormen in een in een draaghendel door de positie van de hendel te veranderen.



### Technische gegevens

Paneel dikte	0-46 mm
Max. draagkracht per hendel	70 kg
Gewicht (per unit)	0,50 kg

### Technische gegevens

Paneel dikte	0-46 mm
Gewicht (per unit)	0,65 kg

Video



### PMT111 | T multigeleider

Vergeet al uw vorige sjablonen met deze nieuwe multigeleider. De PMT111T is een onmisbare positionerings geleider voor schrijnwerk, meubelmakerij enz...

Omkeerbare precisie multigeleider. Hiermee boort u zonder af te meten gaten met een tussen afstand van 32mm op kasten, kledingskasten, ...

- Deur en schuif hendels
- Beugels voor schappen
- Scharnieren
- geleiders voor schuiven en vele andere toepassingen.

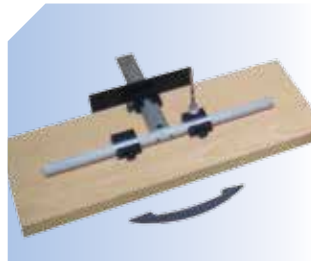

Voor lades.



Voor het plaatsen van handvaten.



Voor het plaatsen van accessoires.



Voor het plaatsen van schappen.

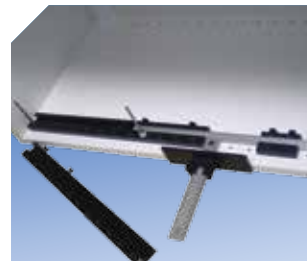

Verschillende werkposities.



Voor het plaatsen van onzichtbare scharnieren.

#### Andere opties

1146533 PM111T geleider met verlengstukken

Boor diam 5mm standaard inbegrepen



#### Optionele accessoires

1146516 Set van 2 verlengstukken voor

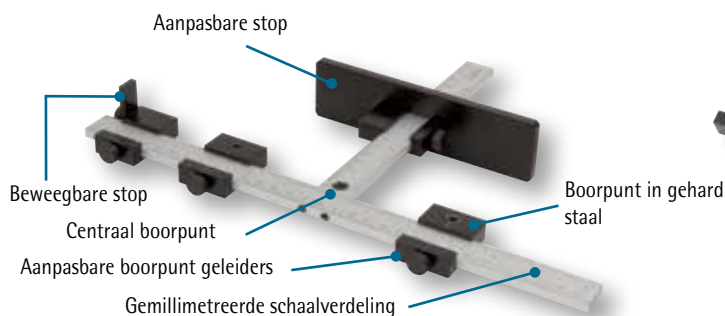

Set van 2 verlengstukken met verschillende boorpunten met een tussenafstand van 32mm

#### Technische gegevens

Afmetingen	L 320 x l 215 mm
Afmetingen*	L 810 x l 215 mm
Gewicht	0.35 kg
Gewicht*	1.20 kg

(\*) PMT111 met verlengstukken

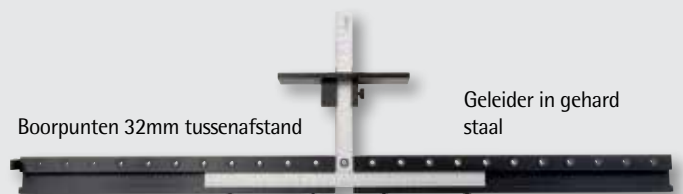

Boorpunten 32mm tussenafstand

Geleider in gehard staal



### MR81B | Bankschroef

Voorzien van een klemsysteem zowel aan de boven- als aan de onderzijde, wat u toelaat uw werkstukken van verschillende materialen zowel horizontaal als verticaal te bewerken. De vacuümtafel kan verdeeld worden, zodat ook kleinere werkstukken bewerkt kunnen worden. De klemkracht aan beide kanten gaat tot 95 kg.



Om panelen te kunnen trimmen, verlijmen en andere werkjes.

### RP80 | Aandrukker

Aandrukker te gebruiken op elke paneelzaag. Zorgt voor meer veiligheid en comfort tijdens het werk. Het werkstuk wordt stevig tegen de werktafel gedrukt. Ideaal voor dikke panelen (gelamineerde platen, plexiglas, ...) Het is aangeraden om een aandrukker RP80 te gebruiken aan weerskanten van het zaagblad. Makkelijk te plaatsen, de veerarm kan geblokkeerd worden om de druk te minimaliseren wanneer de verticale instelling gebeurt.



### PM11D | Multigeleider

Om verbindingen van 16 en 19 mm tussen panelen te maken door middel van deuvels (diam 8 mm) of schroeven. Hoge afwerkinggraad waarbij geen latere aanpassingen nodig zijn. Elk type van verbinding kan gemaakt worden. Ideaal voor professionele gebruik, zoals: aanpassing, herstellingen enz.... De standaard kit bevat de volgende items: supplementen voor 16 mm platen, aanpassingsschroeven en een boorstop.



Dit praktisch toebehoren zorgt ervoor dat je snel en makkelijk verbindingen kan maken zonder tijd te verliezen.



Voor precieze en mooie resultaten.



### PD52X | Heteluchtpistool

Het heteluchtpistool, met elektronische snelheidscontrole, heeft twee warmte instellingen om zo een brede waaier van werkjes te kunnen uitvoeren. Het is het ideale apparaat om verf en vernis te strippen. Het apparaat kan ook gebruikt worden om vorm te geven aan kunststoffen of om ze te lassen, het verwijderen van stickers, verhitten van krimpkou, ontdooien van waterleidingen en meer! De meeste van de accessoires die in de handel verkrijgbaar zijn passen op het apparaat.

**Standaard uitrusting**  
Mondstuk



**Optionele accessoires**  
2546409 Verlijm set SEM1



#### Technische gegevens

Motor	1500 W
Temperatuur	I: 300°C II: 525°C
Lucht toevoer	400 l/min
Gewicht	0,75 kg





## AG98F | Draagbare kantenverlijmer

Om voorgelijmde bandjes in pvc, melamine en fineer te verlijmen. U kan ronde of andere vormen verlijmen. Het speciale design met aanpasbare klemmen verzekert een hoge precisie en grote stabiliteit. Praktisch trimsysteem inbegrepen. Mogelijkheid om te verlijmen met overlappende kantjes langs 1 of beide zijden. Voorbereidingstijd: minder dan 1 minuut



Hoge precisie en stabiliteit tijdens het verlijmen



U kan ronde of andere vormen verlijmen

**Optionele accessoires**  
 2800000 AU93 kantentrimmer  
 2100000 RC21E eindtrimmer  
 5246025 Roller onder 4° om schuine oppervlakken te verlijmen.



Klemsystemen (zie p. 90-94)

## AG98E | Draagbare kantenverlijmer

Om voorgelijmde bandjes in pvc, melamine en fineer te verlijmen. U kan ronde of andere vormen verlijmen. Het speciale design met aanpasbare klemmen verzekert een hoge precisie en grote stabiliteit. Praktisch trimsysteem inbegrepen. Mogelijkheid om te verlijmen met overlappende kantjes langs 1 of beide zijden. Voorbereidingstijd: minder dan 1 minuut.



De binnenzijde van een rabat verlijmen

Als u de rabat geleider gebruikt kan u de binnenste kanten van deuren, groeven of rabatten verlijmen.

**Optionele accessoires**  
 2800000 AU93 kantentrimmer  
 2100000 RC21E eindtrimmer  
 5246194 Roller onder 4° om schuine oppervlakken te verlijmen. vacuümtafels



De bovenzijde van een rabat verlijmen

Vacuümtafels (zie p. 90-94)

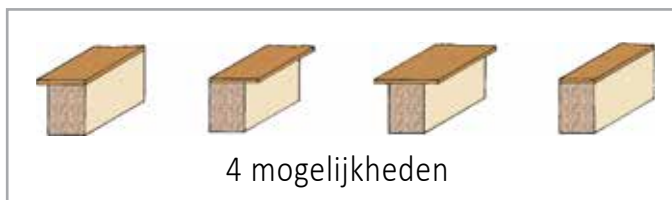

### Technische gegevens

Motor	1500 W
Max bandbreedte (1mm dikte)	50 mm
Temperatuur	I: 300°C II: 525°C
Luchttoevoer	400 l/min
Gewicht	2.7 kg

### Technische gegevens

Motor	1500 W
Max rabatbreedte	40.5 mm
Min rabatbreedte	4.5 mm
Max bandbreedte (1mm dikte)	50 mm
Temperatuur	I: 300°C II: 525°C
Luchttoevoer	400 l/min
Gewicht	2.7 kg





## AG98R | Draagbare kantenverlijmer

U kan ronde of andere vormen verlijmen. Het speciale design met aanpasbare klemmen verzekert een hoge precisie en grote stabiliteit. Praktisch trimsysteem inbegrepen. Mogelijkheid om te verlijmen met overlappende kantjes langs 1 of beide zijden. Voorbereidingstijd van minder dan 1 minuut. Twee aanvoersystemen: houder voor bandjes tot 1 mm dik en 50 mm breed. Manuele aanvoer voor voorgesneden bandjes tot 3mm dik en 25 mm breed.



Het voorgesneden bandje is makkelijk te plaatsen



Hoge precisie en stabiliteit tijdens het werken.



Voorgesneden bandjes tot 3 mm dikte en 25 mm breedte worden gelijmd met hoge precisie en kwaliteit.

**Optionele accessoires**  
 2800000 AU93 Kanttrimmer  
 2100000 RC21E Eindtrimmer  
 5600300 FR156N Trimmer  
 2100600 RC221R Eindtrimmer  
 5246025 Roller onder 4° om schuine oppervlakken te verlijmen.  
 Vacuümtafels (zie p. 90-94)



Verlijmen van zowel ronde als andere vormen.

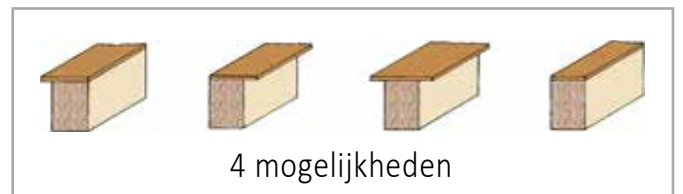

4 mogelijkheden

### Technische gegevens

Motor	1500 W
Max bandbreedte (1mm dikte)	50 mm
Max bandbreedte (3mm dikte)	25 mm (voorgesneden bandje)
Temperatuur	I: 300°C II: 525°C
Luchttoevoer	400 l/min
Gewicht	2.8 kg





## AU93 | Dubbele kantentrimmer

Trimt beide kanten tegelijkertijd. Voor kanten tot 40 mm. Voor kanten breder dan 40 mm kan deze trimmer gebruikt worden als twee afhankelijke kantentrimmers.

Mesjes van top kwaliteit die zich makkelijk laten vervangen.

## RP28 | Schrapper+Kantentrimmer

Voor het bijsnijden van het teveel aan kantenband. Zorgt voor een professionele afwerking en verwijdert de restanten van lijm of bramen. Het kan snijden in rechte banden of in een straal tot 1,5 mm dikte. Gemaakt van hoogwaardig behandeld staal, heeft een snijrand van hoge duurzaamheid. Geleider voor een nauwkeurig en stabiel trimmen. Het mes kan worden vervangen (ref 2831022).

## Schraper

Om het teveel aan lijm te verwijderen en een perfecte afwerking te verkrijgen. (Ref 5031110)



Trimt beide kanten tegelijkertijd



### Messen

2850083 Set van 6 mesjes voor AU93



### Technische gegevens

Max .tape breedte	onbeperkt
Max. tape breedte die langs beide kanten getrimd kan worden	40 mm
Max. tape dikte	0.6 mm



### RC21E | Manuele eindtrimmer

Voor een perfecte, propere afwerking. Perfecte afwerking op alle hoeken van uw werkstuk. Geen andere bewerking meer nodig. Geschikt om PVC, melamine, polyester, veneer enz. tot 0.6 mm dikte te verwerken.



Nette en precieze afwerking

### RC221R | Manuele eindtrimmer

Om uiteinden van voorgelijmde bandjes te trimmen op het einde van uw werkstuk. Zorgt voor een mooie, perfecte afwerking zonder uw werkstuk te beschadigen. Geschikt voor voorgelijmde bandjes van PVC, melamine, polyester, fineer enz. tot 45 mm breedte en 2 mm dikte. De messen kunnen geslepen worden. Mogelijkheid om de snijpositie te regelen.



Nette afwerking

#### Vervangmessen

2131101 Mes voor RC221R

#### Messen

2150112 Set mesjes voor RC21E

1. Afknippen van de bandjes 1zijde
2. Afknippen van de bandjes aan beide zijden van de voorkant
3. Trimmen van de hoeken met de FR156N (zie p. 26)

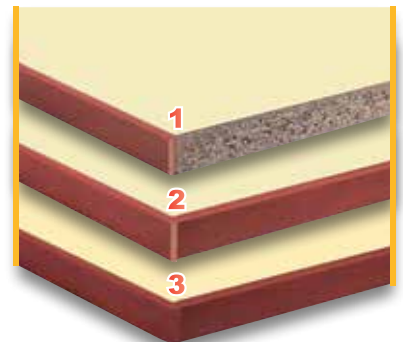

#### Technische gegevens

Max. tape breedte	54 mm
Max. tape dikte	0.6 mm

#### Technische gegevens

Max. tape breedte	45 mm
Max. snijbreedte met 1.5mm tapes	45 mm
Max. snijbreedte met 2mm tapes	35 mm



## doble

### RC321S | Manuele eindtrimmer voor bandjes tot 3mm

Om bandjes te trimmen van PVC, melamine, polyester, fineer enz. Kan gebruikt worden om bandjes te snijden tot 45 mm breedte en 3mm dikte aan beide uiteinden van uw werkstuk. Zorgt voor een nette afwerking, voorkomt beschadiging aan u afgeplakte werkstuk. Het guillotine systeem snijdt de tape zonder moeite. De messen kunnen gescherpt worden. Mogelijkheid om de snijpositie in te stellen. Het laat u toe om een precieze hoek tot 60° te versnijden.



Nette afwerking



Ook geschikt voor rondwerk.



Snij systeem met twee messen

#### Vervangmessen

- 5231097 Beweegbaar mes
- 5231099 Gefixeerd mes

### RC421 | Manuele eindtrimmer

Voor tapes tot 3 mm. Ergonomisch en licht. Het zorgt voor een zuivere en exacte snede zonder het paneel te beschadigen. Het snijdt de overmaat van de tape aan beide uiteinden van het paneel zonder om te keren, dankzij de twee bevestigingsknoppen. Naast de snede in rechte hoeken, maakt het ook een zuivere snede op open hoeken mogelijk tot 120° en gesloten hoeken tot 45°. Voor het snijden van overtollig PVC, ABS, melamine, fineer ... tapes



Moeiteloos, exact en stabiel knippen dankzij de snijhendel en de twee bevestigingsknoppen.



Snijstelsysteem met twee messen. Uitgerust met messen van professionele kwaliteit die kunnen worden geslepen.

Uitgerust met messen van professionele kwaliteit die kunnen worden geslepen.

#### Technische gegevens

Max. snijbreedte met 1mm tapes	55 mm
Max. snijbreedte met 2mm tapes	45 mm
Max. snijbreedte met 3mm tapes	25 mm

#### Technische gegevens

Max. snijbreedte	55 mm
------------------	-------

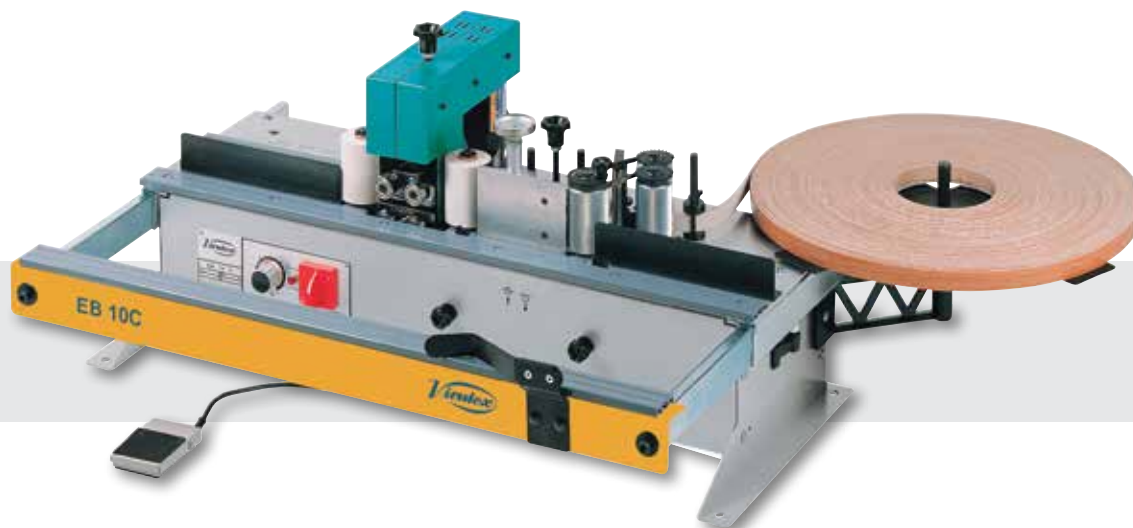

## EB10C | Kantenverlijmer

Om voorgelijmde bandjes in PVC, melamine en fineer te verlijmen. Krachtig hete lucht systeem met elektronische temperatuurscontrole. Automatische eindafsnijder. Snelle opwarming (2 min.) Geen perslucht of stofafzuiging nodig. Beschikt over een gemotoriseerde trimmer aan beide kanten



Krachtige kantensnijder: Trimmen van boven en onderkant van het werkstuk tegelijkertijd.



Elektronische temperatuursregeling



Handig voor het verlijmen van bandjes op gebogen werkstukken

### Optionele accessoires

6399082 Cantspray  
PR25P Voorverlijmer (zie p. 117)

### Standaard toebehoren

Voetpedaal voor het eind trimmen van gebogen werkstukken.  
AK97NW Gemotoriseerde trimmer

### Technische gegevens

Motor	2850 W
Min. dikte werkstuk	7 mm
Max. dikte werkstuk	65 mm
Elec.temp.controle	0°-500°C
Afmetingen	600x950x430 mm
Gewicht	35 kg





## EB25 | Kantenverlijmer

Voor het verlijmen van voorgelijmde PVC, melamine en fineer bandjes tot 3 mm. Automatische aanvoer van de bandjes. Trimmen van boven en onderkant van het werkstuk. Zowel voor- als achteraan wordt de tape automatisch vlak getrimd. (voor bandjes tot 2 mm dik). Geen perslucht of stofafzuiging nodig. Krachtig hete luchtsysteem met elektronische controle van de temperatuur. Korte opwarm tijd (2 minuten).

Monofase 220-240 V. Geen perslucht nodig.



Ingebouwde veiligheid, elektronische temperatuurscontrole.



Krachtige kantensnijder: Trimmen van boven en onderkant van het werkstuk tegelijkertijd.



Aanvoerder voor het aanvoeren van het te beplakken werkstuk.



Eindknipper voor het afsnijden van de tape.

### Optionele accessoires

6399082 Cantspray  
PR25P Voorverlijmer (zie p. 117)

### Standaard toebehoren

Gemotoriseerde boven en onder trimmer.  
Riemaanvoerder  
Tafelverlenging



## Cantspray en Netspray

Cantspray is een niet hechtende, silicone vrije spray, voor alle beweegbare delen van de kantenlijmers (zowel de frezen als de messen). Het helpt om alle elementen proper te houden van lijmresten, welke zorgt voor een perfecte werking van de machine. De spray is silicone vrij, dus laat geen vetsporen na op de werkstukken en kan nadien zonder probleem bewerkt worden. (Schilderen, vernissen, etc...) Netspray is een reiniger, voor het moeiteloos verwijderen van lijmresten, lijmstrepen en andere onzuiverheden op allerhande soorten van kunststof ondergrond (zoals PVC, melamine, ABS, enz.) Droogt snel zonder strepen na te laten. Deze spray bevat een aangenaam citrus aroma.

### Technische gegevens

Motor	3000 W
Min. dikte werkstuk	11 mm
Max. dikte werkstuk	50 mm
Elec.temp.controle	0°-500°C
Werksnelheid	4,2 m/min
Afmetingen	1720x950x1350 mm
Gewicht	117 kg



## EB150 | Automatische kantenlijmer

Kantenlijmmachine met ZeroLine®-technologie door hete lucht onder druk. Dankzij deze technologie is de banding tussen het paneel en de tape praktisch perfect, met een naadloze verbinding. Het resultaat is een kantenlijm van hoge kwaliteit. Snelle aanpassing en starten. In slechts 2 minuten is de machine klaar om te beginnen werken.

Voor PVC- en ABS-banden met gecoëxtrudeerde of nabewerkte actieve laag. Voor tapes tot 2 mm dikte.

Uitgerust met een automatische feeder. Frees unit met digitale aanpassing. Mogelijkheid om te trimmen met verschillende straal of 10° afschuining. Uitstekende afwerkingen zonder lijmresten door de dubbele platte schrapper. Automatische knipper vooraan en achteraan.



Vereenvoudigd en regelbaar bedieningspaneel met ergonomische opstelling. Temperatuurregeling geregeld door microprocessor, waardoor temperatuurschommelingen worden vermeden.



Directe aanpassing van de frees-koppen en kopieerapparaten met digitale meters.



Frees unit met digitale aanpassing. Mogelijkheid om te trimmen met verschillende straal of 10° afschuining. Uitstekende afwerkingen zonder lijmresten door de dubbele platte schrapper. Automatische knipper vooraan en achteraan.



Gemotoriseerde lijmrol. Zorgt voor een perfecte banding vanaf het begin van het paneel. **Gepatenteerd systeem.**



De EB150 moet worden aangesloten op een externe stofafzuiging zoals ons model AS382L (optioneel)



“Het is mogelijk om acryl- en lakplaten te verlijmen.”



De EB150 werkt met lage luchtdruk. Het heeft geen persluchtsysteem met hoge prestaties nodig.



Uitgerust met twee hulprollen op de tafel en een druksysteem om de optimale druk van het paneel tegen de verlijmeenheden te bereiken. Dit zorgt voor een correcte verlijming.



Eindknippen vooraan en achteraan op het paneel.

#### Standaard uitrustung

Automatische aanvoerder met riem  
Gemotoriseerde freesunit boven en onder  
Vlak schrapers aan beiden kanten van het paneel  
tafel verlenging met aandruksysteem

#### Optionele accessoires

6399082 Cantspray - Siliconenvrij antikleef spray.  
8599694 Netspray - Multifunctionele reiniger voor moeiteloze verwijdering van lijmresten.



# ZeroLine®

ZeroLine® is een geregistreerd handelsmerk van Virutex

## ZeroLine® technology

Kantenlijmmachines met warme luchttechnologie onder druk voor een verlijming die de rand aan het paneel smelt, voor een perfecte afwerking en naadloze verbinding.

Lijm lijn bij andere kantentechnieken.

Zero glue line bij ZeroLine® technologie.

## Perfekte afwerking en naadloze verbinding

#### Technische gegevens

Dikte kantenband	0.4 to 2 mm
Min/max paneeldikte	13/45 mm
Min. paneel lengte/breedte	160/102 mm
Snelheid aanvoerder	4 m/min
Snelheid freesunit	10,000/min
Freesdiameter	60 mm 4Z R2+10°
Kantenbandhouder capaciteit	590 mm



#### Standaard geleverde frezen

8540183 Bovenste frees Ø 60 Z4, r:2, 10° schuin  
8540184 Onderste frees Ø 60 Z4, r:2, 10° schuin

#### Optionele frezen

8540185 Bovenste frees Ø 60 Z4, 45° schuin  
8540186 Onderste frees Ø 60 Z4, 45° schuin

## EB140 | Automatische kantenverlijmer

**Vernieuwde machine met een krachtigere aanvoerder. Nieuw elektronisch systeem met meer informatie over de werking van de machine.**

Voor bandjes tot 3 mm dikte. Makkelijk in te stellen, de EB140 verzorgt een hoge kwaliteit van afwerking. Makkelijk in te stellen door middel van digitale meters. De toegang tot de machine onderdelen is snel en comfortabel. De machine is voorzien van deuren en beweegbare onderdelen, wat het instellen vergemakkelijkt. Simpele instelling van de snijmesjes en de kopieerders. Simultane afstelling van zowel de dikte van de bandjes, de geleider en de lijmrollen door middel van een digitale meter. Gemotoriseerde lijmrollen. Garandeert een perfecte verlijming vanaf het begin van het werkstuk (gepatenteerd systeem). Automatische pneumatische eindtrimmer voor bandjes tot 3 mm. Rolhouder met een maximum van 590 mm in diameter. Instellen van de dikte van het paneel door een digitale meter.

Werktafel voorzien van makkelijke doorvoer en rubberen rollen.

Telescopische verlenging met rollen.



Krachtige aanvoerder met brede riem. Optimale aanvoer van stukken meer dan 2 m lang.

Lijmrol met polymerisatie verwerking. Vermindert het lijmverbruik. Maakt het mogelijk om ABS bandjes met 3D en glas effect te verlijmen.



Dikte van het paneel instelbaar met digitale meter.

Trimmer 10000/min voorzien van aanpasbare kopieerders.

Automatische, pneumatische eindtrimmer voor bandjes tot 3 mm, geen instelling nodig.



Video



Touch screen for an easier machine control. Temperature adjustment from 120° to 220°C. Automatic temperature control. ECO mode. Self-checking system. Users management. Operation tutorials.



Gemotoriseerde lijmroller. Perfecte verlijming van de bandjes vanaf het begin van het paneel dmv een **Gepatenteerd systeem.**

Automatische aanvoerder voor bandjes met een pneumatisch snijsysteem.

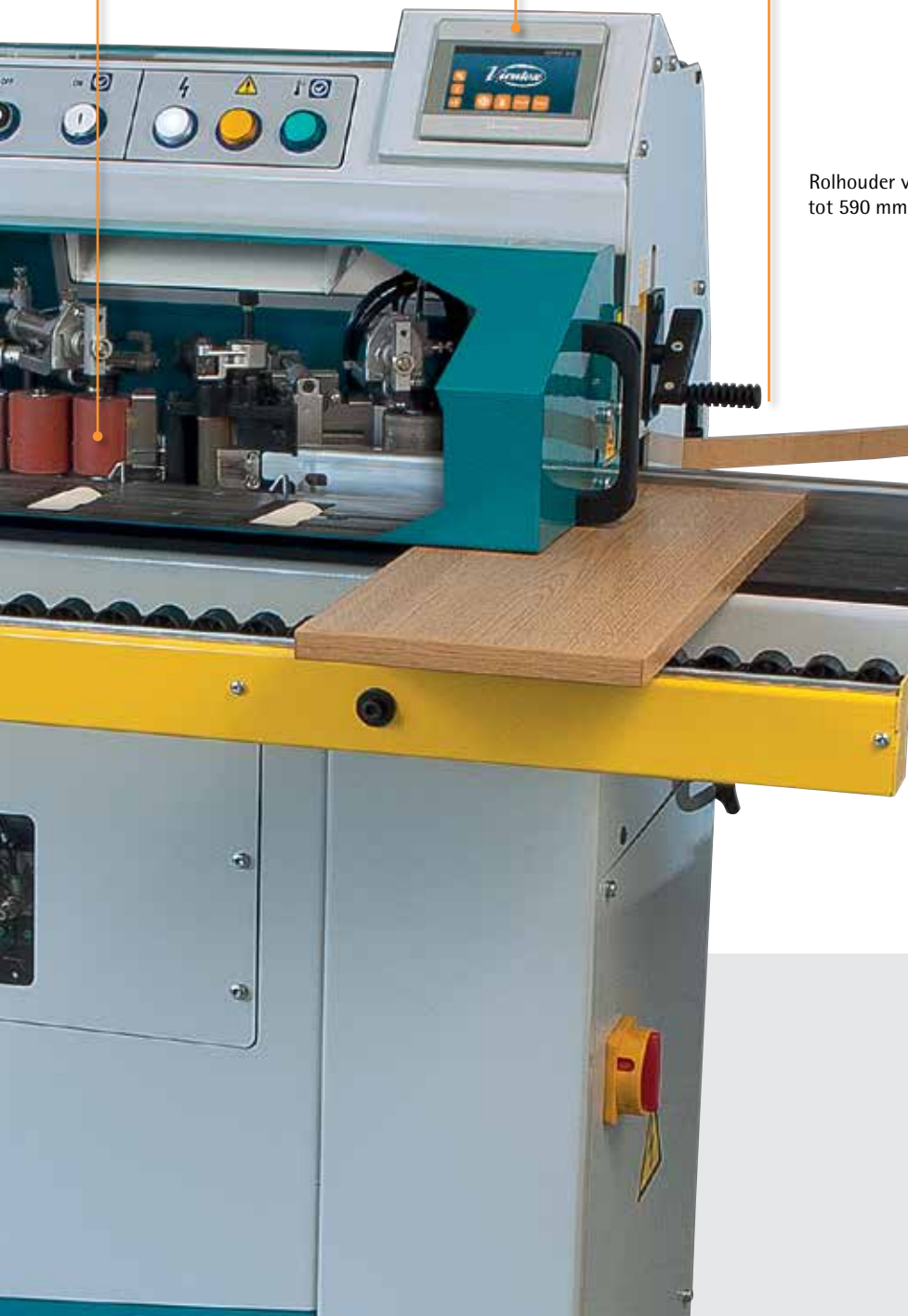

Rolhouder voor rollen tot 590 mm diameter.



Makkelijke instelling van de messen en de kopieerders.



Gelijktijdige instelling van de dikte van de tape, aanvoerder en lijmrollen door één digitale meter.



Lijmbak met Teflon afdekplaat.

## EB140 | Automatische kantenverlijmer



De verschillende onderdelen van de machine zijn zeer toegankelijk. De EB140 is voorzien van verschillende deuren en beweegbare elementen wat het maken van instellingen makkelijk maakt.



Voor stofafzuigslang met een diameter 100 mm. Aan te sluiten op een stofafzuiging met een minimum capaciteit van 1000 m<sup>3</sup>/uur.

De kantenverlijmer EB140 dient aangesloten te worden op een stofafzuiging zoals de AS382L (optioneel) met een grote capaciteit. De stofzuiger springt automatisch aan wanneer nodig.

### Frezen inbegrepen als standaard toebehoren

- 8540183 Bovenste frees diam.60 Z4, r:2 10° afkanten
- 8540184 Onderste frees diam.60 Z4, r:2 10° afkanten

### Optionele frezen

- 8540172 Bovenste frees diam 60 Z4 r:3 10° afkanten
- 8540173 Onderste frees diam 60 Z4 r:3 10° afkanten
- 8540185 Bovenste frees diam 60 Z4, 45° afkanten
- 8540186 Onderste frees diam 60 Z4, 45° afkanten

### Optionele accessoires

- 6399082 Cantspray
- 9599694 Netspray
- 8599611 smeerolie 30 ml
- 8546317 Kit voor eindtrimmer
- 2599266 4 kg lijm



### Technische gegevens

Hoogte tape (van 0.4 tot 2mm)	45 mm
Hoogte tape (van 3mm)	25 mm
Min/max dikte werkstuk	13/45 mm
Min lengte/breedte werkstuk	140/65 mm
Werksnelheid	5 m/min
Snelheid trimmer	10.000/min
Diam.trimmer frees	60 mm 4Z R2+10°

Capaciteit van de rolhouder	590 mm
Capaciteit van de lijmbak	1 kg
Werktemperatuur	175-210°C
Motorkracht van de aanvoerder	0,18 KW
Motorkracht van de trimmer	0,37 KW
Motorkracht van de verlijmer	0,09 KW
Gewicht	260 kg



Video



## PAE85T | Ronde hoek trimmer

Ronde hoek trimmer voor het automatisch trimmen op rechte, gebogen of voorgevormde hoeken van panelen met bandjes. Dankzij de grote diameter van de frees is het mogelijk een hoge afwerkingsgraad te bekomen.

Uitgerust met een uittrekbare geleider voor grotere werkstukken.

Geleider voor makkelijke en snelle positionering van het paneel.

Pneumatische aandrukker om het werkstuk te klemmen tijdens het trimproces. De kopieerder werkt onafhankelijk van de frees, dit om een toevallige schade van het paneel te voorkomen.

Andere frezen kunnen optioneel besteld worden.



Uittrekbare steun voor grotere stukken.



Geleider aan kant waar de bandje getrimd worden



Aparte kopieerder

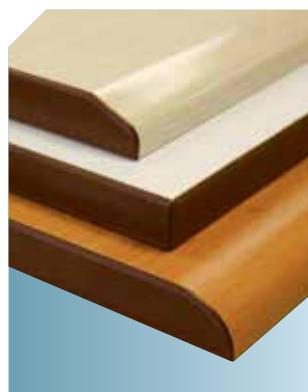

Hoge graad van afwerking op verschillende soorten hoeken.

### Frees standaard inbegrepen

8540183 Boven frees diam. 60 Z4, r:2, 10°

### Optionele frees

8540172 Boven frees diam 60 Z4, r:3 10°

8540185 Boven frees diam 60 Z4, 45°



### Technische gegevens

Min/ max paneel dikte	9/45 mm
Min. afmeting paneel	130 mm x 300 mm
Min afmeting paneel met duwstok	100 mm x 130 mm
Max trim radius	r: 3
Standaard frees	r:2 10° afkanten

Optionele frees	r:3 10° afkanten
Diameter frees	60 mm
Snelheid frees	10.000/min
Voltage	230 V / 50-60 Hz
Werkdruk	6 bar

## rapid

### EB135 | Automatische kantenverlijmer

Snel en compact, verzorgt een perfecte werking voor een zeer competitieve prijs. Snelle start en makkelijk in te stellen. 5 minuten opwarmingstijd. Voor PVC, melamine, veneer en ABS bandjes (3D en glaseffect banden inbegrepen). Mogelijkheid om bandjes tot 3 mm dikte te gebruiken.

De temperatuur van de lijm wordt gecontroleerd door een microprocessor, die schommelingen van de temperatuur voorkomt. Gemotoriseerde lijmrol om een perfecte verlijming vanaf het begin van het werkstuk te verzekeren. Lijmrol met polymerisatieverwerking, welke het verbruik van lijm reduceert. Lijmbak bedekt met Teflon, makkelijk schoon te maken en gemakkelijk in onderhoud. Perfecte afwerking zonder lijm residu vanwege het gebruik van de dubbele platte schraper. Hoge prestatie. Tot 120 m onafgebroken afplakken met de inhoud van de liymbak.

Paneeldikte van 13 tot 50 mm. Ook geschikt voor lichtgewicht panelen.

Lijmrol met polymerisatieverwerking. Vermindert het lijmverbruik. Maakt het mogelijk om ABS bandjes met 3D en glas effect te verlijmen.



Video



Monofase. Geen compressor nodig.

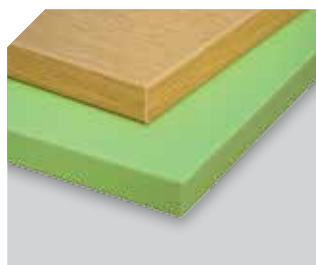

Perfekte afwerking met verschillende soorten bandjes



Afplakken van panelen met een licht gewicht



Voor ABS bandjes met 3D en glas effect.



De EB135 is uitgerust met een automatische aanvoerder, om moeiteloos mooi afgewerkte panelen af te leveren. Dankzij de twee hulprollen op de afplaktafel en het set aandrukkers, bekomen we een optimale druk van het paneel tegen de bandjes. Dit verzekert een correcte afwerking, vooral bij het gebruik van dikke, stijve bandjes.



**Makkelijk schoon te maken en gemakkelijk in onderhoud:**

Lijmpot en geleider van de bandjes zijn bedekt met Teflon® wat het onderhoud en reiniging makkelijk maakt.

Snel en makkelijk instelbaar. Perfecte werking.  
Minimum aan onderhoud.



Eenvoudige display. Temperatuur van de lijm is gecontroleerd door een microprocessor, welke temperatuurschommelingen voorkomt.



Trimmer met digitale instelling. Mogelijkheid om met een andere radius te trimmen of een 10° afschuining. Uitstekend afwerking zonder lijmresidue, omwille van de dubbele schraper. Automatische voor- en eindtrimmer.



Gemotoriseerde lijmrol. Optimale capaciteit van de lijmbak. Makkelijk terug te vullen en te onderhouden, dankzij de Teflon laag.



Makkelijk bij te vullen dankzij de speciale goot. Hij is uitgerust met een verdeler, zodat de lijm kan bijgevoerd worden tijdens het werken en de machine niet uit gezet dient te worden.



Makkelijke en snelle aanpassing van de dikte instelling. Laat bandjes tot 3 mm toe.



Precisie controle van de lijm dosering op de bandjes, welke de prestatie van de machine op verschillende soorten materialen verhoogt.

#### Standaard toebehoren

Riem aangedreven aanvoerder.  
Gemotoriseerde boven en onder trimmer met TCT frezen r=2 + 10°afkanting.  
Schrappers aan beide kanten van het paneel.  
Knippers aan de voor- en achterkant.  
Tafelverlenging

#### Frezen inbegrepen als standaard toebehoren

8540183 Bovenste frees Ø 60 Z4, r:2, 10° afkanting  
8540184 Onderste frees Ø 60 Z4, r:2, 10° afkanting

#### Optionele frezen

8540172 Bovenste frees Ø60 Z4, r:3, 10° afkanting  
8540173 Onderste frees Ø60 Z4, r:3, 10° afkanting  
8540185 Bovenste frees Ø60 Z4, 45° afkanting  
8540186 Onderste frees Ø60 Z4, 45° afkanting

#### Optional accessories

8200300 AS382L Stofafzuiging, uitgerust met twee motoren, gaat automatisch in gang wanneer het trimwerk begint.  
8545498 Aansluiting met buitendiam. Ø 38-100 mm. Voor afzuigingssystemen met een minimum capaciteit van 1000 m³/h.



2599266 Pot lijm van 4 kg



6399082 Cant Spray. Silicone vrije, anti-kleef spray.

8599694 Netspray. Allesreiniger

#### Technische gegevens

Motor	3450 W
Min hoogte werkstuk	13 mm
Max paneeldikte (voor bandjes van 0.4 tot 2 mm)	50 mm
Max paneeldikte (voor bandjes van 3 mm)	25 mm
Min breedte werkstuk	102 mm
Min lengte werkstuk	180 mm
Instelbare werktemperatuur	110°-200°C

Werksnelheid	4 m/min
Snelheid trimmer	10.000/min
Frezen	Ø 59, Z4, R2, +10°
Voltage	220-240 V
Afmeting	1720x950x1350 mm
Gewicht	150 kg



## PEB250+ | Draagbare kantenverlijmer met lijmzak

Draagbare kantenverlijmer met lijmzak om PVC, ABS, melamine en fineer met vooraf gesneden bandjes op gebogen of rechte panelen te verlijmen.

Deze machine is geschikt om alle vormen te verlijmen. Makkelijk en snel instellen van de dikte van de tape en makkelijk aan te passen aan de hoogte van het paneel. Automatische aanvoer van de tape met manuele controle en een elektronische snelheidsregeling. Elektronische instelling van de temperatuur en de machine is uitgerust met een precisie dosering van de lijm. De lijmpot en de basis zijn uit Teflon, voor een makkelijk onderhoud.

Lijmrol met polymerisatie verwerking. Vermindert het lijmverbruik. Maakt het mogelijk om ABS bandjes met 3D en glas effect te verlijmen.

Precisie controle op de dosage van de lijm op de band.



Lijmrol met polymerisatie verwerking. Vermindert het lijmverbruik. Maakt het mogelijk om ABS bandjes met 3D en glas effect te verlijmen.

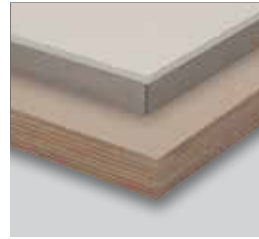

Aanpasbare uitlaat voor het bandje. Garandeert de juiste positie van de band en het paneel.



Video



Aanpasbare tape aanvoerder.

De dikte van de band is aanpasbaar wat zorgt voor een betere verdeling van de lijm.



Temperatuurstelling van 120 tot 200°C, gecontroleerd door een microprocessor voor een hogere precisie. De temperatuur stijgt door middel van impulsen, wat de verwarmingselementen beschermt en zorgt voor een langere levensduur van de elementen.

**Standaard toebehoren**  
Lijmkorrels (250 gr)





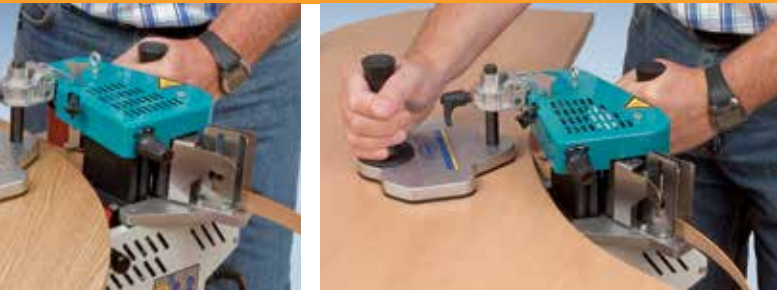

Geleidesteun, kan 10° schuin gezet worden voor het verlijmen van kanten aan deuren.

Aanpasbare geleidesteun met een schaalverdeling in millimeters.

Element om opstopping tegen te gaan.

Snelheidsaanpassing gecontroleerd door een microprocessor.



De lijmpot en de basis zijn uit Teflon® voor een makkelijk onderhoud.

Teflon® is a trade mark of E. I. du Pont de Nemours and Company

### Andere modellen

Model PEB200 zonder elektronische snelheidsregeling of temperatuursregeling.



### Optionele accessoires

5046845 Tafel voor stationair gebruik MEB100 (PEB50/150/200/250)



5046862 Hulprollen voor MEB100



5046525 Tafel MEB250 voor stationair gebruik

5046586 MEB250A tafel voor stationair gebruik met automatische eindknipper en houder voor tape.

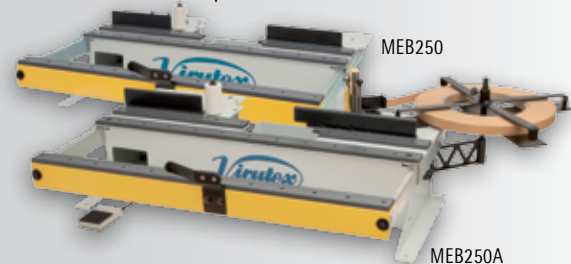

5046266 Set van tape houder en eindknipper.  
5046686 MI250 kantelbare tafel.  
5046703 AK97NW set voor MEB250A.  
5046704 Geleider verlenging voor MEB250A  
5046705 Aandrukker RP80 met montagebeugel  
2599266 Lijm 4 kg

6399082 Silicone vrije, anti-kleef spray. Voorkomt dat lijm zich aan de lijmrollen gaat hechten.

8599694 Netspray. Allesreiniger, om moeiteloos lijmresten te verwijderen.



### 5046764 Hulp rol

Makkelijk en snel te monteren op de kantenlijmer, maakt een perfecte verlijming mogelijk op moeilijk te bereiken plaatsen, zoals hoeken en holle vormen met een nauwe radius.

Specificaties op p 115

## PEB250TRM | Kantenlijmer met lijmbak en stationaire tafel

Draagbare kantenverlijmer met lijmzak op stationaire tafel om PVC, ABS, melamine en fineer met vooraf gesneden bandjes om gebogen of rechte panelen te verlijmen. Heel makkelijk te gebruiken voor serie werk op rechte panelen. Makkelijk en snel in te stellen. Tafel met verlengbare voorste geleider, voor een hogere stabiliteit.

De hoogte instelling van de tape en de dikte instelling van het paneel is zeer eenvoudig.

Lijmrol met polymerisatie verwerking. Vermindert het lijmverbruik. Maakt het mogelijk om ABS bandjes met 3D en glas effect te verlijmen. De machine is uitgerust met een automatische aanvoerder van de tape en elektronische snelheidsaanpassing, alsook met een gemotoriseerde roller voor precieze en snelle verlijming. Samen met een elektronische temperatuursregeling is de machine ook uitgerust met een precisie dossering voor de lijm. De lijmput en de basis van de doorvoerder voor de tape zijn bedekt met een laag Teflon voor makkelijk reinigen en onderhoud. Door de drie vijzen te verwijderen maakt u er weer een draagbare machine van.

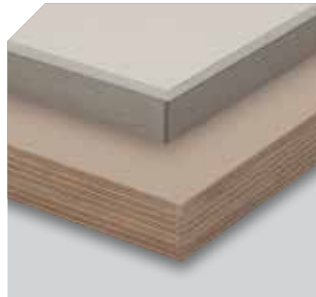

Lijmrol met polymerisatie verwerking. Vermindert het lijmverbruik. Maakt het mogelijk om ABS bandjes met 3D en glas effect te verlijmen.



Snelheidsaanpassing gecontroleerd door een microprocessor.



De instelling van de temperatuur (120 tot 200°C) wordt gecontroleerd door een microprocessor voor een grotere precisie bij de meting. De temperatuur gaat in stappen omhoog, wat het verwarmingselement beschermt en de levensduur hiervan verlengt.



Video



Netaansluiting en aansluiting voor de paneel aanvoerder aan de achterkant. De tafel heeft corresponderende gaten voor bevestiging. (Voor modellen PEB250TRM en PEB250TA)

## PEB250TA



Kantenverlijmer met lijmbak met automatische eindknipper. Voetpedaal voor rondwerk.

### Optionele accessoires:

Gemotoriseerde trimmeenhed.  
Geleider  
Paneel aandrukker

## PEB250TRC | PEB200TRC



Model met dezelfde mogelijkheden als PEB250TA maar met manuele eindknipper

Mode PEB200TRC heeft geen snelheidsregeling en temperatuursregeling.

**Standaard uitrusting**  
PEB250TA, PEB250TRM, PEB250TRC,  
PEB200TRC  
Zak lijm 250 gr.

Optionele accessoires: zie pagina 118



Verlengbare voorste geleider, voor een hogere stabiliteit.



Makkelijk bewerken van gevormde en ronde panelen.



Automatische eindknipper. Voetpedaal voor rondwerk.



Krachtige kantentrimmer voor bandjes tot 1mm.

## EB58K | Verstelbare werktafel



Tafel afmetingen	840x350 mm
Werkhoogte	810, 734, 621 and 383 mm
Max. gewicht	100 Kg

### Technische gegevens PEB250+, PEB200, PEB250TA, PEB250TRM, PEB250TRC, PEB200TRC

Motor	830 W
Aanpasbare werktemperatuur <sup>1</sup>	120-200°C
Werktemperatuur <sup>2</sup>	170°C
Aanpasbare werksnelheid <sup>1</sup>	2, 4, 5 en 6 m/min
Werksnelheid <sup>2</sup>	3.6 m/min
Paneeldikte	10-62 mm

Dikte tape	0.4-3 mm
Capaciteit lijmbak	230 cm <sup>3</sup>
Gewicht PEB250+ en PEB200	9 kg
Gewicht PEB250TRC en PEB200TRC	30 kg

(<sup>1</sup>) PEB250+, PEB250TA en PEB250TRC (<sup>2</sup>) PEB200 en PEB200TRC



## Optionele accessoires

PEB250TA, PEB250TRM, PEB250TRC, PEB200TRC

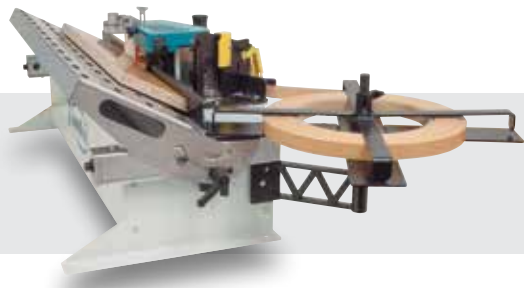

5046703 AK97NW kantentrimmer en aandrukrollen (voor MEB250 en MEB250A)

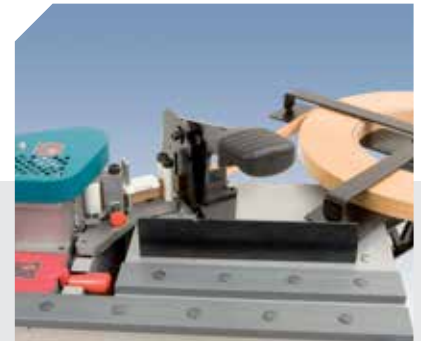

Tapesnijder en rolhouder RC50T (voor MEB250, MEB100)

MI250 kantelbare tafel voor het verlijmen van plaatwerk onder hoek van 15° tot 50°

- 5600510 FR256N trimmer
- 2800000 AU93 hand trimmer
- 2100000 RC21E manuele eindknipper
- 2100600 RC221R manuele eindknipper (2 mm)
- 5245922 RC321S manuele eindknipper (3 mm)
- 6399082 Cantspray
- 8599694 Netspray
- 2599266 Lijm 4 kg
- 5031110 Schrapper
- 5846351 EB58K Werktafel



5046704 Uitschuifbare steun (voor MEB250 en MEB250A)



5046705 RP80 aandrukker en steun voor panelen (MEB250A)

## Smeltlijm

Speciaal voor de Virutex kantenlijmers met lijmbak. Voor een degelijke verlijming van uw bandjes kunnen we onze smeltlijm aanraden. Enkel door het gebruik van onze speciale lijm, kunnen we een correcte werking van onze machines garanderen.



2599266 Pot van 4 kg smeltlijm voor EB135, EB140, PEB250, PEB200, PEB250TA, PEB250TRC en PEB200TRC.  
Werktemperatuur: 150-170°C  
Zeer stevige hechting.

## CantSpray



Cantspray is een anti-kleef product zonder silicone voor kantenlijmers. Het voorkomt dat resten van lijm zich vasthecht aan de trim messen, voor- en eindafsnijders en andere onderdelen van de kantenlijmer. Het houdt deze onderdelen in een optimale werkconditie. Het bevat geen silicone in zijn samenstelling, dus maakt het niet vet en het laat geen vlekken na op de machine of op de werkstukken. Afgeplakte werkstukken kunnen zonder probleem geschilderd, vernist of gelakt worden.



CFK vrij

## NetSpray



Netspray is een effectieve allesreiniger die makkelijk lijmresten kan verwijderen. Het lost aanhoudend vuil, olie, vet, wax, teer, rubber op, net zoals de silicone resten van lijm. Het is ook een effectieve ontvetter. Het verwijdert resten van zelfklevers en is heel doeltreffend in het schoonmaken van ondergronden zodat er geen lijmresten op blijven hangen. Irriteert de huid niet en heeft een aangename citrus geur.



CFK vrij

# Machines om banden voor te verlijmen



## PR25P-DV | Automatische verlijmer van bandjes

Machine om bandjes te verlijmen. Voor materialen zoals plastic of houten strips, 0,4 tot 3 mm PVC, polyester, melanine of fineerhout. Net zoals de PR25P, brengt hij automatisch lijm aan op bandjes die later kunnen gebruikt worden op alle Virutex kantenverlijmers waar gewerkt wordt met voorgelijmde bandjes, of op alle hete lucht afplakmachines.

Voorzien van een temperatuursmeter, automatische start en stop van de aanvoermotor - afhankelijk van de temperatuur van de lijm - en een nauwkeurig doseringsmechanisme, wat ervoor zorgt dat de lijm op gelijkmatige manier en met de juiste densiteit op de bandjes verdeeld wordt.

De machine heeft een ingebouwde oproller die probleemloos de gelijmde bandjes oprolt, zonder dat ze aan mekaar komen te zitten, dit dankzij de ingebouwde droger. Laag aan onderhoud: de siliconen roller is kleefvrij, de lijm komt niet op de rollen te zitten en zorgt niet voor blokkades.



Aanbrengen van lijm met een resultaat van hoge kwaliteit.



Te verlijmen strip



Makkelijke toegang tot de lijm bak. Het aanvoersysteem is voorzien van een siliconen roller waar de lijm niet blijft aankleven.

### Optionele accessoires

De machine kan uitgerust worden met een spoel met drie sporen, om tot drie bandjes van 3 mm tegelijkertijd te lijmen (2545633). Dit verdrievoudigt de capaciteit van de machine, wat van groot belang kan zijn voor gebruikers die een voorraad bandjes willen aanleggen in een minimum aan tijd. **A**



### Standaard toebehoren

Automatische spoel, 2 centreer rollen, 1 kg lijm en een kartonnen ring.

2502522 Centreerrol (2 reeds standaard ingegrepen) **B**

2545659 Pak met 25 kartonnen ringen met een diameter van 85 mm. **C**

2545660 Pak met 25 kartonnen ringen met een diameter van 150 mm **C**

2599242 lijm, 1kg

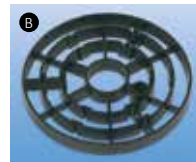

### Technische gegevens

<b>Motor</b>	1720 + 120 W
Dikte tape	0.4 mm
Max. tape dikte = strip/rol/rol+steun 2545632	16/2/3 mm
Breedte tape	104 mm
Aanvoersnelheid	510 m/h=8.5 m/min
Tape te lijmen met 1kg lijm	250m tape van 25mm breedte
Capaciteit lijm bak	2 kg
Gewicht	37.8 kg

### Optioneel

2545632 Steun voor grote spoelen.





## PR25P | Verlijmer van bandjes

Machine om bandjes te verlijmen. Voor materialen zoals plastic of houten strips, 0,4 tot 2 mm PVC, polyester, melanine of fineerhout. Brengt automatisch lijm aan op bandjes die later kunnen gebruikt worden op alle Virutex kantenverlijmers waar gewerkt wordt met voorgelijmde bandjes, of op alle afplakmachines met hete lucht. Voorzien van een temperatuursmeter, automatische start en stop van de aanvoermotor - afhankelijk van de temperatuur van de lijm - en een nauwkeurig doseringsmechanisme, wat ervoor zorgt dat de lijm op gelijkmatige manier en met de juiste dichtheid op de bandjes verdeeld wordt. Het verbruik van de lijm zit tussen de 160 en de 200gr per m<sup>2</sup>. De machine heeft een ingebouwde oproller die probleemloos de gelijmde bandjes oprolt, zonder dat ze aan mekaar komen te zitten, dit dankzij de ingebouwde droger.



Gebuiksvriendelijken op te starten: voorverlijmen zonder complicaties



Hoge kwaliteit



Te verlijmen strip

### Optionele accessoires

2545631 Dubbele spoel voor de manuele PR25P. Tegelijkertijd voorverlijmen van twee rollen bandjes van dezelfde dikte **A**



2545628 DV25P automatisch spoel. Kit om de manuele PR25P om te bouwen naar een PR25P-DV.

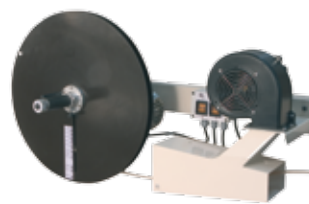

### Standaard toebehoren

Handmatig spoel, 2 centreer rollen, 1 kg lijm en een kartonnen ring.

2502522 Centreerrol (2 reeds standaard ingegrepen) **B**  
 2545659 Pak met 25 kartonnen ringen met een diameter van 85 mm. **C**  
 2545660 Pak met 25 kartonnen ringen met een diameter van 150 mm **C**  
 2599242 Lijm, 1kg

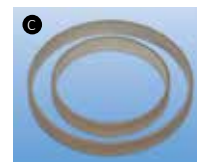

### Technische gegevens

Motor	1720 W
Dikte tape	0,4 mm
Max. tape dikte strip	16 mm
Max. tape dikte rol	2 mm
Breedte tape	104 mm
Aanvoersnelheid	510 m/h=8,5 m/min
Capaciteit lijmbak	2 Kg
Gewicht	26 kg





www.virutex.es



# 2019 | 2020



Printed in Spain | 04/2019



Av. de la Lana, 57  
Tel. +34 934 329 888 | Fax +34 934 329 889  
E-mail [export@virutex.es](mailto:export@virutex.es)  
E-08191 Rubí (Barcelona) Spain

[www.virutex.es](http://www.virutex.es)