



Catalogus

2024

Pictogrammen



Afzuiging

Afzuighulpmiddelen worden standaard meegeleverd.



Pendelbeweging

De pendelbeweging van het zaagblad is in 4 standen instelbaar.



FLIPPKEIL

Veilig en snel invalzaagsnedes maken dankzij het verend opgehangen spouwmes.



Rechts-/Linksdraaiend

Omschakelbaar tussen rechts- of linksdraaiend.



Geleidingssysteem

Voor deze machine zijn geleidingslinealen in verschillende lengten verkrijgbaar.



Veiligheidskoppeling

Zaagblad-veiligheidskoppeling zorgt voor zekerheid bij extreme belasting.



Hoge afname capaciteit

Hoge afname capaciteit door toepassing van sterke motoren en de nieuwste technieken..



Snel onderdelen verwisselen

Met bijgeleverd gereedschap, of zelfs zonder gereedschap, snel en eenvoudig onderdelen wisselen.



Hoogte verstelling

Zaaghoogte/diepte is eenvoudig in te stellen.



Veiligheidsrem

Het gereedschap wordt na het uitschakelen automatisch afgeremd.



Klittenbandbevestiging

Het schuurpapier kan snel verwisseld worden en is goed bevestigd door de toepassing van klittenband.



Regelbaar toerental

Het toerental kan afhankelijk van het materiaal ingesteld worden.



MAX + Koffer

Deze machine wordt standaard in een stevige kunststof of metalen koffer geleverd.



Regelelektronika

Krachtig en snel werken en een lange levensduur dankzij de aanloopstroombegrenzing, constant toerental regeling en overbelastingsbeveiliging.

PG = Productgroep

Zaagbladen - tandvormen



FZ
Vlakke tand



WZ
Wisseltand



HZ
Holle tand

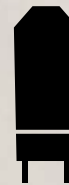

TR
Trapezium tand



WZ/FZ
Wisseltand /
Vlakke tand



FZ/TR
Vlakke tand /
Trapezium tand



WZ/FA
Wisseltand
met afschuining



FZFA/FZFA
Vlakke tand met
afschuining wederzijds



Inhoud



MAFELL

Pag 4

Geschiedenis	4 - 5
Made in Germany	6
Machines voor vele generaties	7
Motoren	8
Trainingscentrum	9
Meerwaarde pakket	10
De wereld van MAFELL	11
Fanshop	12-13



Zagen

Pag 14

Precisie-decoupeerzaag	20 - 21
Kap-zaagsysteem	22 - 35
Mobiele platenzaag	36 - 37
Invalzaag	38 - 41
Handcirkelzagen	42 - 55
Timmermans-handcirkelzagen	56 - 61
Timmermans-zaagmachines	62 - 65
Handlintzaag	66 - 67
Isolatieplaat-draadzaag-systeem	68 - 69
Combi-zaagmachine	70 - 77



Boren

Pag 78

Duo-deuvelmachine	80 - 83
Accu-schroefboormachine	84 - 87
Boorstation	88 - 91
Timmermans-boormachine	92 - 95



Schuren

Pag 96

Vlakschuurmachine	98 - 99
Excenterschuurmachine	100 - 101



Schaven

Pag 102

Schaafmachine	104 - 105
Timmermans-schaafmachine	106 - 109



Frezen

Pag 110

Bovenfrezen	112 - 113
ARUNDA	114 - 117
Sleuvenfrees	118 - 119
Multi-platenfrees	120 - 123
Slotkastenfrees	124 - 125
Kantenfrees	126 - 127
Freesmotor	128 - 137
Voegenfrees	138 - 139
Sleuvenfreesmachine	140 - 141
Kettingsteekmachines	142 - 143
Sleuffreesstukken	144 - 149
Pennenfreesmachine	150 - 151



Stofzuigers

Pag 152

Stofzuigers	154 - 159
-------------	-----------



Randen

Pag 160

Randen	162 - 167
--------	-----------

Mijlpalen in Hout – Het MAFELL succesverhaal





1960 van onder druk geperst aluminium



1980 Introductie van de eerste combi-machine: de ERIKA



1990 Verhuizing naar het nieuwe fabriekscapex in Oberndorf - Lindenhof



2001 Introductie van de DD40



2011 iF Ontwerp onderscheiding voor de P1 cc



2017 Marktintroductie de isolatie-platen-draadzaag DSS 300 cc.



2018 Introductie van de DuoDeuvel DDF 40



2019 Introductie van de Naadloze kantenbandmachine HIT-M

Kwaliteit: made in Germany



MAFELL produceert uitsluitend in zijn fabriek in Oberndorf am Neckar. Dat betekent „Quality made in Germany“. Tot 85% van de componenten worden in eigen beheer gefabriceerd.

Van spuitgietwerk tot hoog rendement motoren, van de ontwikkeling tot de fabricage: MAFELL kwaliteit is in elke fase gewaarborgd. Onze -hightech-productiesystemen zorgen er tevens voor dat wij snel op algemene en specifieke marktontwikkelingen en wensen kunnen inspelen.

De hoge eisen die onze klanten stellen worden vertaald naar het gebruik van hoogwaardige materialen, bijvoorbeeld:

- Slagvaste onderdelen, die niet van eenvoudige kunststoffen zijn, maar van glasvezel versterkt polyamide
- Gegoten delen zijn niet van standaard aluminium gemaakt, maar van onder druk geperst magnesium. Dit zorgt ook nog eens voor een 30% lager gewicht
- Door een aanzienlijk hoger deel koper in de motoren wordt met een CUprex motor een duidelijk hoger draaimoment gerealiseerd

Dat alles bij elkaar is de fascinatie van MAFELL: de hoogste innovatie, de beste materialen en absolute precisie bij de productie waardoor U in Uw werk topprestaties kunt leveren.

Typisch MAFELL.



Machines voor vele generaties

Wat een MAFELL machine werkelijk waard is, ontdekt men pas na jaren in de praktijk. Onze machines zijn het resultaat van een uniek fabricageproces waardoor de spreekwoordelijke MAFELL kwaliteit voor generaties ontstaat. Dit maakt onze producten al tijden onvergelijkbaar: een krachtige

motor, een extreem robuuste constructie, de hoogste precisie en een ongekennde lange levensduur.

MAFELL staat voor kwaliteit zonder compromissen bij het vervaardigen van machines voor houtbewerking. Onze goede con-

tacten met de vakman vindt u terug in de innovatieve details van al onze machines.

Van vakmensen voor vakmensen.



De MAFELL CUprex motoren

Samengebalde kracht en een hoog draaimoment hebben een naam gekregen: CUprex - de generatie motoren met een hoog draaimoment en uitgekiende digitale elektronica - is de nieuwe maatstaf als het om puur vermogen gaat.

Samengebalde Kracht

De CUprex motoren van MAFELL leveren een optimale performance van maximale kracht, modernste techniek en het hoogste gebruiksgemak.

Veiligheid

De regeltechniek zorgt voor meer controle en comfort. De meeste CUprex machines zijn voorzien van een; rustige aanloop, toerentalbegrenzing onbelast, constant toerental belast en uitschakeling bij overbelasting.

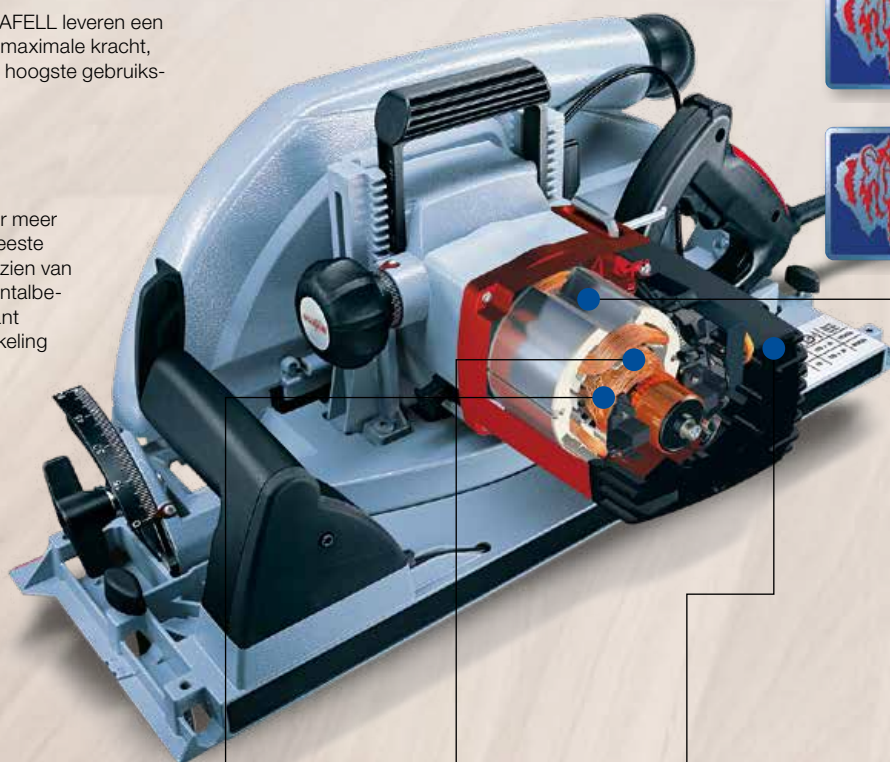

Verbeterde stuurtechniek

De CUprex stuurtechniek zorgt voor een constant toerental – juist bij hoge belasting.

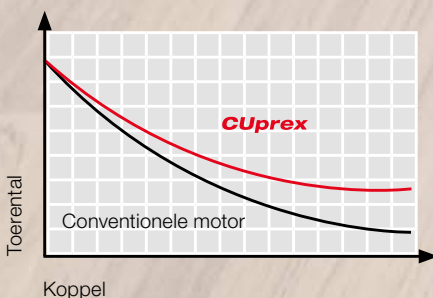

Verbeterde geometrie van het anker

De grotere doorsnede van het anker levert een merkbaar hoger draaimoment.

Verbeterde wikkelingen

Door de grotere diameter van de koperdraden is het verlies van het vermogen duidelijk minder. Dit levert merkbaar meer vermogen op.

Regelbare digitale elektronica

Verbeterde aansturing; het toerental kan traploos aangepast worden naargelang de verschillende materialen en toepassingen.

Aangepaste grootte van het veld

De CUprex motoren hebben door al deze verbeteringen een compactere bouw en zijn lichter dan gebruikelijke motoren. Hierdoor ligt een CUprex machine optimaal in de hand en is het prettiger en minder vermoeiend werken.

Het MAFELL trainingscentrum



MAFELL - Trainingen

Om onze klanten niet alleen technisch op alle gebieden te kunnen ondersteunen, maar ook op andere terreinen van dienst te kunnen zijn, geeft MAFELL de medewerkers efficiënte scholing op het gebied van vreemde talen, telefoonmanagement of relatiebeheer. Dit zijn slechts een paar voorbeelden van ons scholingsaanbod voor onze medewerkers. Op deze manier willen wij voor onze klanten meer bieden dan alleen ondersteuning op het gebied van techniek.



MAFELL geeft trainingen.

In ons nieuwe trainingscentrum scholen wij de MAFELL partners op het gebied van toepassingen en techniek. Alle MAFELL machines uit de verschillende productgroepen worden duidelijk en actief gepresenteerd en uitgelegd.



MAFELL Productopleidingen

Tijdens de vakspecialistische studiedagen van MAFELL wordt U know-how aangeboden die gefundeerd is op onze degelijke en diepgravende vakkennis. Onze experts delen daar waardevolle kennis met U en reiken U praktijkgerichte tips aan.

Voor meer informatie over onze productopleidingen kunt U bellen met +49 7423 812-109.

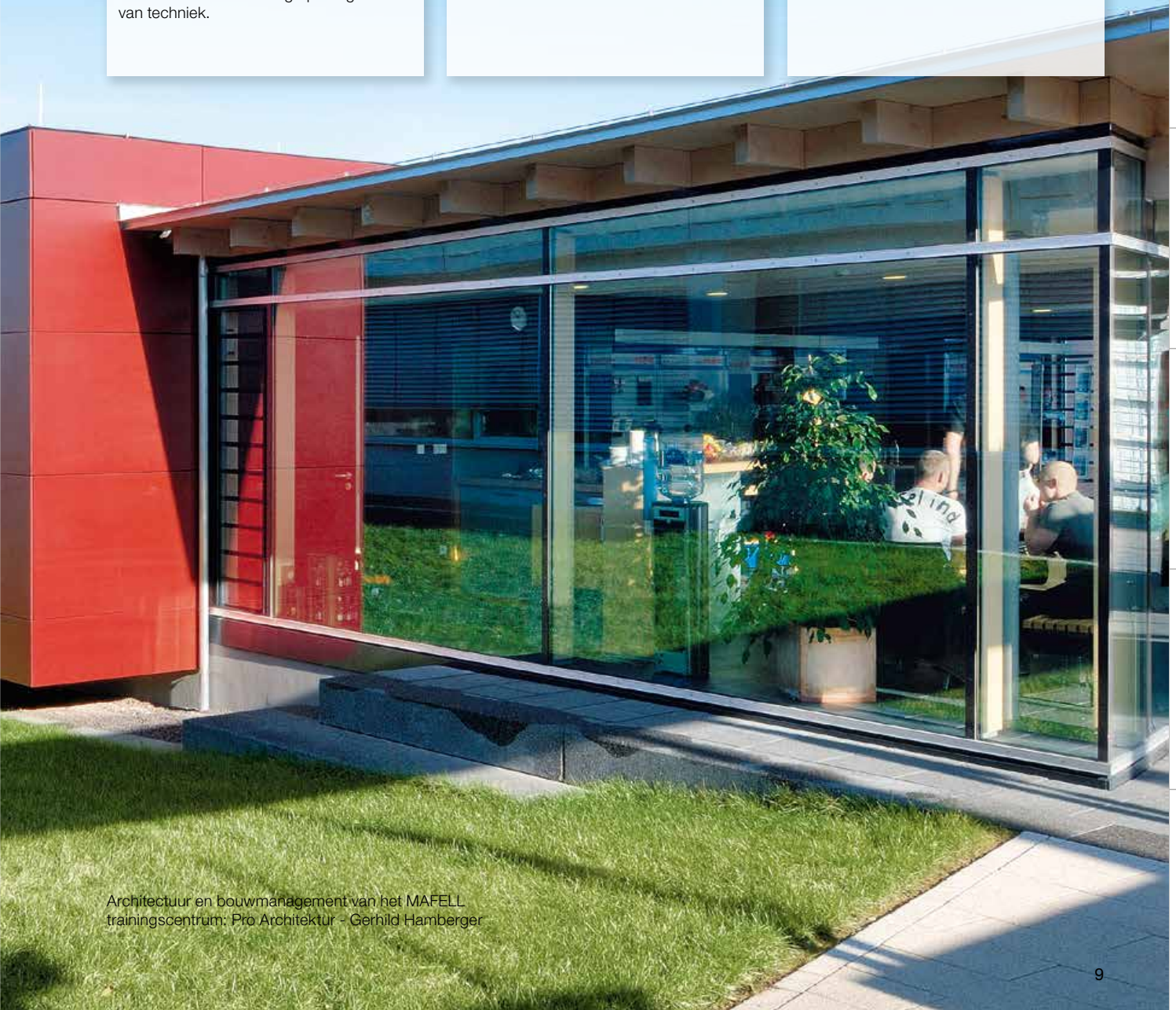

Het MAFELL meerwaarde pakket

Onder het motto “creating excellence” biedt MAFELL U een sterk producten- en dienstenprogramma aan. Daar hoort ons meerwaardepakket bij, dat U duidelijke voordelen biedt.

MAFELL COMPLETE



Onze 3 jaar MAFELL-Complete kostenbescherming-garantie biedt U 36 maanden lang een veelomvattende verzekering voor reparatiekosten. Deze garantie omvat alle slijtdelen. Daartoe behoren ook de accupacks, kogellagers, dichtingsringen, schakelaren en koolborstels. (Uitgesloten zijn zaagbladen, freesmessen en andere verbruiksmiddelen, als mede langdurige industriële inzet) In het geval dat er onverhoopt iets mis gaat, bespaart U zich moeite, ergernis en geld.

Zo werkt het:

- Registreert U Uw machine op **www.mafell-garantie.de**
- Bij een garantiegeval stuurt U de machine naar de klantenservice van onze fabriek of laat de machine kosteloos afhalen en weer terugbrengen door onze transportservice
Service-hotline: +49 7423 812-125

Wat kost MAFELL-Complete?

MAFELL-Complete is voor U geheel kosteloos.

*Voor aanvullende informatie willen wij U verzoeken om contact op te nemen met MAFELL.

De wereld van MAFELL

De wereld van MAFELL presenteert de waarden van het merk MAFELL bij de vakhandel. De topkwaliteit waar MAFELL voor staat worden aan U getoond en U kunt die waarden daar ook zelf ervaren.



Afbeelding: MAFELL wereld bij een partner-vakhandel



Fan-Shop
fanshop.mafell.de

Bent U overtuigd van de kwaliteit van de apparaten van Mafell, bent U een echte fan? Snuffel dan rond in onze Fan-shop en beken kleur met truien, T-shirts, Jacks, vesten en nog veel meer.

Dames en heren T-shirts

Compromisloos klassiek: ons lievelingskledingstuk in zijn modernste verschijningsvorm. Een absoluut basisbestanddeel voor elke leefsituatie en bovendien uit gecertificeerd bio-katoen.



mafell



Dames en heren sweatshirt

Deze moet je hebben! Deze sweatshirts zijn bijzonder comfortabel en van hoogwaardige Franse Terry kwaliteit. Een onmisbaar basis kledingstuk, gemaakt van gecertificeerd bio-katoen en ademend polyëster.





Dames en heren Workwear fleece jack

Hoogwaardige softshell inzetstukken bieden bescherming aan de zijkanen, op de schouders en onder de armen. De hoogwaardige gebreide fleecce is van binnen zacht opgeruwd en aan de buitenzijde in gladde gebreide melange look afgewerkt.



Dames en heren hybride vest

Gebreid vest uit een stijlvolle mix van materialen. Voor- en rugpand en de capuchon hebben een doorgestikt ruitdesign. De capuchon is op maat verstelbaar. De doorlopende passtuk achter de ritssluiting voorkomt dat onderliggende kleding vast komt te zitten.



Dames en heren ultralicht dons-jack

Uit knuffelzacht wind- en waterafstotend, licht glanzende materiaal. Met een aangename pasvorm. De elastische manchetten zorgen voor bijzonder comfort en de dubbel uitgevoerde stiksels zorgen dat het jack goed in model blijft. Een sportieve capuchon houdt wind en lichte regen buiten.

Zagen



De zagen van MAFELL zijn kwaliteitsmachines voor het timmeren meubelmakerswerk. Of het nu decoupeerzagen, invalzagen, afkort-systeemzagen, trek-afkortzagen of zagen met geleidelinaal of schuiftafel zijn, bij MAFELL vindt U voor alle zaagwerkzaamheden een passende machine met een naadloos aanbod aan zaagsnedediepten. Van de fijne en precieze interieurbouw tot en met het bewerken van hout met grote afmetingen: de praktijkgerichte machines van MAFELL maken het U allemaal mogelijk

Geleidelinialen F

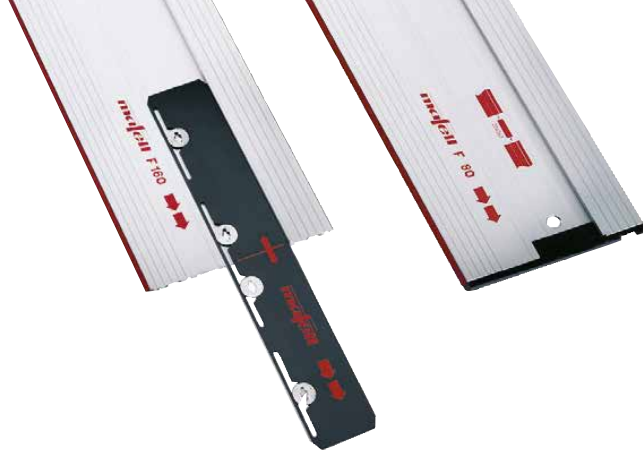

De verlengbare geleideliniaal met rubberlip en splinterbescherming.



Met 2 schroefklemmen kan de liniaal nog eens extra aan het werkstuk vastgezet worden.



Twee eenvoudig vervangbare anti-slipstrips aan de onderzijde zorgen dat de liniaal stabiel en slipvast op het materiaal ligt zonder er sporen op na te laten.



Voor optimale precisie en zuivere zaagsneden – de geleidingsliniaal met splinterbeveiliging.



Het unieke verbindingstuk van MAFELL zorgt ervoor dat de linialen in een handomdraai direct en exact in elkaars verlengde komen te liggen.

Voor een precieze en strakke zaagsnede heeft MAFELL, voor een breed scala van machines, een nieuwe en unieke geleideliniaal: de serie F. De voordelen van deze geleidelinialen zijn helder:

- Door het verbindingstuk naar wens eenvoudig, snel en precies te verlengen
- Exact recht zagen, zelfs bij een verlengde geleideliniaal, door het zelfcenterende verbindingstuk
- Eenvoudig verwisselbare rubberlip, voor een optimaal resultaat
- Licht van gewicht, eenvoudig in gebruik
- De eenvoudig verwisselbare antislipprofielen, voorkomen het verschuiven van de liniaal
- Op de praktijk afgestemde lengtes tot 3,1 m

De rubberlip is de maatvoering en tevens de splinterbescherming. Voor een optimaal resultaat wordt deze met de eerste zaagsnede op maat gemaakt. De coating op de bovenzijde van de liniaal zorgt ervoor dat de machine soepel en licht over de liniaal glijdt. Het kunststofprofiel aan het begin van de liniaal voorkomt dat de afzuigslang en de aansluitkabel achter de liniaal blijven haken. De breedte van de liniaal is zo gekozen, dat de volledige voetplaat van de machine over de liniaal glijdt.

Voor de volgende modellen zijn de nieuwe MAFELL geleidelinialen leverbaar:

- | | | |
|-------------------|---------------|------------------|
| • P1 cc | • K 55 cc | • ZSX Ec |
| • MT 55 cc | • K 55 18M bl | • ZSX-TWIN Ec |
| • MT 55 18M b | • K 65 cc | • DSS 300 cc |
| • KSS 50 cc | • K 65 18M bl | • NFU 50 |
| • KSS 50 18M bl | • K 85 Ec | • MF 26 cc |
| • KSS 60 cc | • MKS 130 Ec | • MF 26 cc / 400 |
| • KSS 60 18M bl | • MKS 145 Ec | • LO 55 |
| • KSS 80 Ec / 370 | • MKS 165 Ec | |
| • MS 55 | • MKS 185 Ec | |

MAFELL-verstek aanslag F-WA

Zuiver haaks zagen, precies volgens de schaalverdeling met de verstek aanslag van MAFELL.



De verstek aanslag kan met het MAFELL verbindingstuk met alle F-geleidelinialen verbonden worden. Het verbindingstuk wordt eenvoudig aangebracht, de lijnaal aangeschoven en vastgezet, klaar.



De gewenste hoek wordt eenvoudig met behulp van de duidelijke schaalverdeling ingesteld en met de vergrendeling vastgezet.



De verstek aanslag met geleidelijnaal wordt tegen het werkstuk aangelegd.



Het werkstuk kan nu exact volgens de ingestelde hoek gezaagd worden.

Aerofix F-AF 1

Het MAFELL zuig-klemsysteem benut de zuigkracht van de stofzuiger zuigt de geleidelijnaal muurvast op het werkstuk vast.



Werkwijze 1
Afzuiging van de onderzijde, bijvoorbeeld bij afkorten

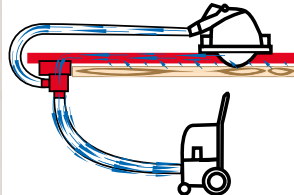

Afzuiging bij het zagen van plaatmateriaal of deuren etc. De F-AFU 130 wordt via de dubbele adaptor aan de onderzijde afgezogen en zit vast verbonden aan de 1,3 m lange geleidelijnaal.



Werkwijze 2
Afzuiging van de bovenzijde, bijvoorbeeld bij invalzagen

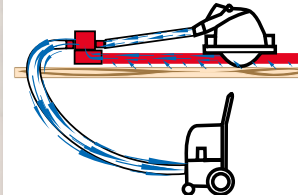

Afzuigen op vlakken. Door het bevestigen van de adapter FAFO op een bestaande geleidelijnaal type F, kan vanaf de bovenzijde afgezogen worden en zuigt de lijnaal zich tegelijkertijd vast op het plaatmateriaal.

De FLIPPKEEL van MAFELL.

Ook zonder demontage van het spouwmes is veilig inval werk te maken dankzij het unieke verende spouwmes FLIPPKEEL van MAFELL.

Machines met de FLIPPKEEL

- KSS 300
- KSS 40 18M bl
- KSS 50 cc
- KSS 50 18M bl
- KSS 60 cc
- KSS 60 18M bl
- KSS 80 Ec / 370
- PSS 3100 SE
- KSP 40 Flexistem
- K 55 cc
- K 55 18M bl
- K 65 cc
- K 65 18M bl
- K 85 Ec

... en zo functioneert het:



- Het zaagblad wordt middels de lichtlopende en stabiele hoogteverstelling in een positie 2 mm. boven de onderkant van de grondplaat van de machine gebracht.
- Het zaagblad heeft in deze stand geen contact met het werkstuk
- Deze stand is tegen het onbedoeld invallen, door een mechanische beveiliging (KSP serie, KSS 400), of middels een automatische arreter-schakelaar beveiligd.



- Optimale controle op het invalwerk door:
- Zicht op het zaagblad bij de aftekening (KSP Serie)
- Uiterst eenvoudige bediening



- Zonder voorwaartse beweging van de machine kan U nu het zaagblad direct in het materiaal laten invallen.
- Het verende FLIPPKEEL spouwmes zakt automatisch in de beschermkap en ligt daarbij op het werkstuk.



- Zodra een voorwaartse beweging van de machine gemaakt wordt, valt de FLIPPKEEL automatisch in de zaagsnede.
- Dit garandeert U de grootst mogelijke veiligheid tijdens het zagen.
- Het tot nu toe noodzakelijke los- en vastschroeven van het spouwmes om invalwerk te kunnen maken, behoort hierdoor tot het verleden.
- Het spouwmes blijft altijd aan de machine vast zitten.

Het MAFELL - zaagcapaciteit aanbod:

Een zaagmachine kan pas volop gebruikt worden wanneer alle toebehoren perfect passen. De zaagbladen van MAFELL zijn gekozen na uitvoerige tests. Daardoor leveren ze U de allerbeste zaagprestaties. Zo worden de MAFELL zaagbladen gekenmerkt: kwaliteit (HM = hardmetaal, CV = Chroom-Vanadiumstaal), diameter x dikte zaagblad, snijbreedte x boring, aantal tanden, tandsoort (WZ = wisseltand, FZ = vlakke tand, HZ = holle tand, TR = trapezium tand).

MAFELL biedt U een naadloos aanbod van zaagcapaciteiten. Het begint bij een lichte handcirkelzaag met een zaagdiepte van 40 mm tot een cirkelzaag van ruim 200 mm en loopt door tot een handkettingzaag met een zaagdiepte van 400 mm. Welke machine voor U de juiste is, kunt U in ons zaagdiepte-diagram zien.

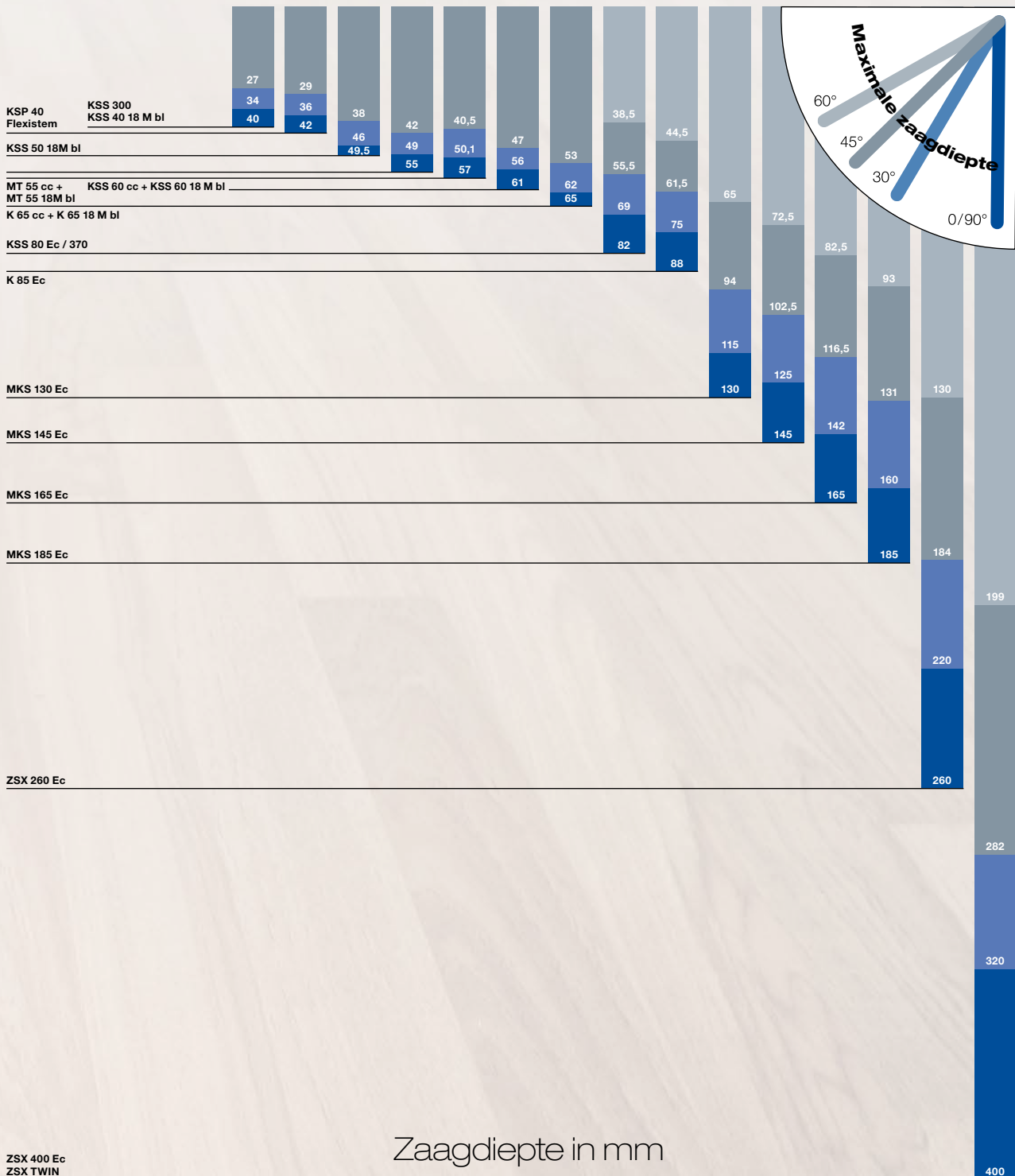

Precisie-decoupeerzaag

P1 cc



De iF productontwerp-onderscheiding 2011 voor de nieuwe precisie decoupeerzaag P1 cc.



De krachtige CUprex-Compact-motor garandeert een stabiel hoog toerental – ook bij langere zaagsneden.

Om het zaagblad te wisselen hoeft U slechts de spanhendel om te zetten. U kunt het zaagblad dan gemakkelijk verwijderen en een nieuw zaagblad plaatsen.

In de voetplaat is een afzuig-systeem geïntegreerd dat ook werkt zonder stofzuiger. Hierdoor is een uitstekende afzuiging direct bij het zaagblad altijd gegarandeerd.

Kenmerken

- **Meer vermogen met de krachtige CUprex-Compact-motor**
- **Meer precisie dankzij het CUnex-zaagblad en de mogelijkheid om met een geleidelinaal te werken**
- **Meer comfort dankzij het wisselen van het zaagblad zonder gereedschap en een optimale handgreep positie**
- **Meer flexibiliteit door een uitgekiend pakket toebehoren**

Toepassingen

- Haaks zagen met de geleidelinaal en CUnex
- Cirkels zagen met de parallelaanslag P1-PA en CUnex
- Nauwkeurig uitsparingen zagen
- Verstekzagen tot 45°
- Zaagblad en toebehoren aangepast voor het materiaal

Omschrijving

Door het ergonomische ontwerp, de dicht bij het zaagblad geplaatste handgreep en de softgrip is de P1 cc optimaal hanteerbaar.

Door de slimme constructie van de voetplaat, de combinatie van het wegblazen van de spanen aan de ene kant en het afzuigen van de spanen aan de andere kant, heeft U altijd optimaal zicht op Uw zaagwerk. Ook zonder het gebruik van een stofzuiger.

Het toerental van de P1 cc kan exact tussen 800 - 3000 slagen/min voor elk materiaal aangepast worden.

De voetplaat met zijn geïntegreerd afzuigstelsel is ongekend stabiel. Door de snelkoppeling is de voetplaat uiterst precies in rechte hoek met de decoupeerzaag verbonden.

Het uitgekiende pakket toebehoren maakt de P1 cc nog veelzijdiger. Dit geldt in het bijzonder voor het nieuwe MAFELL precisie zaagblad CUnex W1. Deze maakt het in combinatie met de P1 cc mogelijk met een nauwkeurigheid te werken die U van een decoupeerzaag nog niet kende.

Technische gegevens

Slaglengte	26 mm
Aantal slagen onbelast	800 – 3000 1/min
Opgenomen vermogen	900 W
Gewicht	2,5 kg
Universele-motor	230 V / 50 Hz

P1 cc

Leveringsomvang

Precisie-decoupeerzaag P1 cc MaxiMAX in T-MAX	917103
---	--------

Geleverd met

3 Decoupeerzaagbladen CUnex W1; W2; W+P2	
1 Parallelaanslag P1-PA	205448
1 Voetplaat P1-GP	204350
1 Afzuigaansluiting P1-AS	203917
1 Spaangeleiding P1-SA	204353
1 Anti-splinterbeveiliging P1-SS	205447
1 Glijplaat P1-G	205464
1 Aansluitkabel 4 m	077015

PG A

Prijslijst pagina 4





Bij de nieuwe CUMax zaagin-klemming klemt een wig het zaagblad in de zaaghouder. Het zaagblad zit daardoor onwrikbaar op zijn plaats.



Om een compromisloze stabiliteit van de standaard voetplaat te garanderen, is er voor de P1 cc een aparte verstelbare voetplaat ontwikkeld.











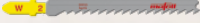



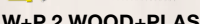

Het precisie zaagblad CUnex W1 bestaat uit twee gesoldeerde enkele zaagbladen. Door zijn stabiliteit en zijn wigvorm zaagt hij ook rondingen precies en onder een haakse hoek.

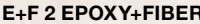

In combinatie met de geleidelijnen F van MAFELL kunt U met de P1 cc exact en onder een haakse hoek zagen. Ook een unieke eigenschap van de P1 cc.

Accessoires en toebehoren

	Zaagblad dikte	Lengte met zaagtanden	Vertanding	Zaagcapaciteit	Verpakking	Massief hout	Plaatmateriaal hout	Plaatmateriaal bekleed	Bouwhout met metaaldeelen	Laminaat, parket	Gips- en cementgebonden platen (Permacell ...)	Kunststof platen (Trespa, Resopal ...)	Vezeelgebonden platen (Eternit ...)	Kunststoffen - zacht	Acryl (Plexiglas ...)	Kunststoffen - vezelversterkt	Edele metalen	Alu-composiet platen	Aluminium	
 CUnex W1 WOOD High Precision 093676	3	75	4	≤ 64	2	•	•													
 W2 WOOD 093701	1,7	75	4	≤ 64	5	•	•													
 W3 WOOD 093702	1,7	125	4	≤ 114	5	•	•													
 W4 WOOD Progressive 093703	1,3	75	4-5,2	≤ 64	5	•	•	•												
 W5 WOOD Progressive 093704	1,5	90	2-3	≤ 79	5	•	•	•												
 W6 WOOD Reverse 093706	1,5	75	2,5	≤ 64	5	•	•	•												
 W+P 2 WOOD+PLASTIC 093705	1,5	75	2,7	≤ 64	5	•	•	•		•				•	•					
 W+M 2 WOOD+METAL Progressive BIM 093707	1,3	105	2,4-5	≤ 94	5	•			•											
 L2 LAMINATE 093708	1,3	60	1,7	≤ 15	5					•										
 M2 METAL Progressive BIM 093709	1	55	1,1-1,5	≤ 3	5												•	•	•	
 E+F 2 EPOXY+FIBER HM 093710	1,2	75	4,3	≤ 64	1						•	•			•					
 Assortiment 1 4 x W2, W+P2, W5, W4 2 x CUnex W1																				093712
 Assortiment 2 4 x M2, W6, L2, W+M2 2 x CUnex W1																				093713
 Parallelaanslag P1-PA incl. cirkelzaag-hulpstuk																				205448
 Anti-splinterbeveiliging P1-SS 5 stuks																				205447
 Voetplaat P1-SP tot +/-45° verstelbaar																				205446

Afkort-zaagsysteem

KSS 300

De machine wordt met de snelsluiting snel en eenvoudig van de liniaal genomen. Nu heeft de machine alle mogelijkheden van de KSP handcirkelzaagserie van MAFELL.

Een vaste nok en een over een grote schaalverdeling nauwkeurig verstelbare nok aan de onderzijde van de liniaal zorgen voor een precieze zaagsnede. Onder elke gewenste hoek.

Het kantelpunt van de KSS 300 ligt aan de onderkant van de liniaal. Voordeel: slechts één afleespunt voor de juiste maat, onafhankelijk van de hoek en onafhankelijk van het gebruik zonder of met liniaal.

Kenmerken

- Klein en handzaam, maar krachtig
- Ideaal voor het zagen van panelen
- Snel en eenvoudig verstek en onder een hoek zagen

Toepassingen

- Afkortzaag met geleidingssysteem
- Schulpen (langszagen) en afkorten
- Invalzagen, sparingen en voegen vanaf 13 mm
- Materialen zoals: plaatmateriaal, deuren, werkbladen, parket, laminaat en betimmering

Omschrijving

Bij afbouwwerkzaamheden komt het vooral op één ding aan: precisie.

Juist daarvoor is het afkort-zaagsysteem KSS 300 ontwikkeld. Doordacht tot in de kleinste details voor een perfect zaagresultaat.

Door de vaste verbinding van de handcirkelzaag met de KSS-liniaal heeft U een uiterst functionele, met één hand te bedienen, handafkortzaag voor Uw afkortwerk. Aan het einde van de zaagsnede wordt de machine automatisch in zijn beginstand op de liniaal teruggebracht.

De 42 mm handcirkelzaag heeft meer dan voldoende power en weegt, dankzij zijn magnesium behuizing en voetplaat, toch slechts 3,0 kg.

Het complete systeem, incl. flexibele liniaal, past probleemloos in de T-MAX systeemkoffer. U heeft alles bij de hand voor al Uw zaagwerkzaamheden: een afkortzaag, invalzaag, voegenzaag, handcirkelzaagen een platenzaag met flexibele liniaal.

Technische gegevens

KSS 300

Zaagdiepte met liniaal verstekhoek 0°	40 mm
Zaagdiepte met liniaal verstekhoek 45°	27 mm
Zaagdiepte zonder liniaal verstekhoek 0°	42 mm
Verstekbereik	0 – 45°
Zaaglengte	300 mm
Zaaghoekbereik	-45° – +60°
Toerental onbelast	8800 1/min
Opgenomen vermogen	900 W
Gewicht met liniaal	3,0 kg
Universele-motor	230 V / 50 Hz

Leveringsomvang

Afkort-zaagsysteem KSS 300 MaxiMAX in T-MAX	916702
Afkort-zaagsysteem KSS 300 MidiMAX in T-MAX	916701

Geleverd met

1 Flexibele liniaal FX 140 (MaxiMAX)	204372
1,4 m met anti-splinterstrip	
2 Klemstukken (MaxiMAX)	203773
1 Zaagblad-HM	092559
120 x 1,2/1,8 x 20 mm, Z 40, FZ/TR, voor fijnzagen	
1 Afkort-liniaal S	208169
Zaaglengte tot 292 mm	
1 Parallelaanslag	203180
1 Afzuighulpstuk	203782
1 Zeskantstiftsleutel 4 mm	093074
1 Aansluitkabel 4 m	087323

PG A
Prijzlijst pagina 4





Eén systeem, vijf zagen, één koffer: KSS 300, als afkortzaag, invalzaag, voegenzaag, handcirkelzagen een platenzaag met flexibele liniaal.



Door de vaste verbinding van de handcirkelzaag met de KSS-liniaal heeft U een uiterst functionele, met één hand te bedienen, afkortzaag voor Uw afkortwerk.





In combinatie met de oprolbare flexibele liniaal FX 140 kunt U tot 1,4 m uiterst nauwkeurig zagen.



Perfekte afwerking: De zij-aanslag van de handcirkelzaag zorgt ervoor dat U moeiteloos en exact een schaduwvoeg van 13 mm breedte kunt zagen.

Accessoires en toebehoren

Afbeelding	Omschrijving	Bestelnr.:	Afbeelding	Omschrijving	Bestelnr.:
	Flexibele liniaal FX 140 1,4 m met anti-splinterstrip	204372		Spaanzak	206787
	Eenhandklem Voor het vastklemmen van de liniaal op het werkstuk	207770			
	Zaagblad-HM 120 x 1,2/1,8 x 20 mm, Z 12, WZ, voor schulpen (langs-zagen)	092560			
	Zaagblad-HM 120 x 1,2/1,8 x 20 mm, Z 24, WZ, voor universeel gebruik	092558			
	Zaagblad-HM 120 x 1,2/1,8 x 20 mm, Z 40, FZ/TR, voor fijne zaagsneden	092559			
	Zaagblad-HM 120 x 1,2/1,8 x 20 mm, Z 40, TR, voor laminaat	092578			
	Afkort-liniaal S Zaaglengthe tot 292 mm	208169			

Accu-afkort-zaagsysteem

KSS 40 18M bl

De nieuwe compacte koolborstelloze motor is extreem duurzaam, efficiënt en onderhoudsvrij.

Door de snelsluiting kan de machine snel en eenvoudig van de liniaal genomen worden. Hierdoor is de machine ook inzetbaar als aparte handcirkelzaag, met alle functies die U ook bij de K-handcirkelzagenserie van MAFELL vindt.

Met een zaagdiepte van 40mm vanaf de geleideliniaal kunnen nagenoeg alle zaagsneden voor montagewerkzaamheden gemaakt worden. Zaagsneden van pure MAFELL kwaliteit.

Een vaste nok en een over een grote schaalverdeling nauwkeurig verstelbare nok aan de onderzijde van de liniaal zorgen voor een precieze zaagsnede. Onder elke gewenste hoek.

Kenmerken

- Met de modernste 18 V accutechnologie
- Klein en handzaam, maar krachtig
- Snel en eenvoudig verstek en onder een hoek zagen

Toepassingen

- Afkortzaag met geleidingssysteem
- Schulpen (langszagen) en afkorten
- Invalzagen, sparingen en voegen vanaf 13 mm
- Materialen zoals: plaatmateriaal, deuren, werkbladen, parket, laminaat en betimmering

Omschrijving

Wij hebben de afkortzagen niet nog een keer opnieuw uitgevonden. Maar we hebben het wel eenvoudiger en mobieler gemaakt. En met de nieuwe KSS 40 18M bl. hebben we er ook nog eens een accu opgezet. Eentje die doet wat hij belooft: innovatieve accutechnologie voor topprestaties.

De KSS 40 18M bl is precies wat U nodig heeft in de interieurbouw. Wat U ook doet: vloeren, wanden, deuren, meubels, platen, daklatten, afkorten of schulpen, zagen vanaf een liniaal, enkel en dubbelverstek zaagsneden tot 45° of invalzaagsneden. Kan allemaal met de KSS 40 18M bl.

Een consequente doorontwikkeling gebaseerd op 25 jaar ervaring met afkortliniaalzagen: nu met de modernste accutechnologie

Technische gegevens KSS 40 18M bl

Zaagdiepte met liniaal verstekhoek 0°	40 mm
Zaagdiepte met liniaal verstekhoek 45°	27 mm
Zaagdiepte zonder liniaal verstekhoek 0°	42 mm
Verstekbereik	0 – 45°
Zaaglengte	300 mm
Zaaghoekbereik	-45° – +60°
Toerental onbelast	6700 1/min
Gewicht met liniaal	3,55 kg
Accu	18 V, 94 Wh, LiHD

Leveringsomvang

Accu-Afkort-zaagsysteem KSS 40 18M bl PURE in T-MAX	91B302
Accu-Afkort-zaagsysteem KSS 40 18M bl in T-MAX	91B301

Geleverd met

1 Flexibele liniaal FX 140 (91B601)	204372
1,4 m met anti-splinterstrip	
2 Klemstukken (91B601)	203773
1 Zaagblad-HM	092558
120 x 1,2/1,8 x 20 mm, Z 24, WZ, voor universeel gebruik in hout	
1 Afkort-liniaal S	208169
Zaaglengte tot 292 mm	
1 Parallelaanslag	203180
1 Afzuighulpstuk	203782
2 Accu-PowerTank 18M 99 LiHD (91B601)	094436
1 Accu-PowerStation APS M (91B601)	094492
1 Spaanzak	206787
1 Zeskantstiftsleutel 4 mm	093074

PG A
Prijzlijst pagina 4





Eén systeem, vijf zagen, één koffer: KSS 40 18M bl, als afkortzaag, invalzaag, voegenzaag, handcirkelzagen en platenzaag met flexibele liniaal.



Door de vaste verbinding van de handcirkelzaag met de KSS-liniaal heeft U een uiterst functionele, met één hand te bedienen, afkortzaag voor Uw afkortwerk.



In combinatie met de oprolbare flexibele-liniaal FX 140 kunt U tot 1,4 m uiterst nauwkeurig zagen.



Perfekte afwerking: De zij-aanslag van de handcirkelzaag zorgt ervoor dat U moeiteloos en exact een schaduwvoeg van 13 mm breedte kunt zagen.

Accessoires en toebehoren

Afbeelding	Omschrijving	Bestelnr.:	Afbeelding	Omschrijving	Bestelnr.:
	Flexibele liniaal FX 140 1,4 m met anti-splinterstrip	204372		Afkort-liniaal S Zaaglengte tot 292 mm	208169
	Eenhandklem Voor het vastklemmen van de liniaal op het werkstuk	207770		Spanzak	206787
	Zaagblad-HM 120 x 1,2/1,8 x 20 mm, Z 24, WZ, voor universeel gebruik	092558		Power-Set 2 2x 18 M 99 LiHD + APS M	209599
	Zaagblad-HM 120 x 1,2/1,8 x 20 mm, Z 40, FZ/TR, voor fijne zaagsneden	092559		Power-Set 3 2x 18 M 144 LiHD + APS M+	209598
	Zaagblad-HM 120 x 1,2/1,8 x 20 mm, Z 12, WZ, voor schulpen (langszagen)	092560			
	Zaagblad-HM 120 x 1,2/1,8 x 20 mm, Z 40, TR, voor laminaat	092578			
	Accu-PowerTank				
	18 M 99 LiHD , 18 V, 99 Wh	094503			
	18 M 144 LiHD , 18 V, 144 Wh	094498			
	Accu-PowerStation APS M 18 V	094492			
	Accu-PowerStation APS M+ Snellaadapparaat 18V	094509			

Afkort-zaagsysteem

KSS 50 cc



Dankzij het unieke zwenksysteem kan bij een verstekhoek van 0° tot 45° nog altijd een zaagdiepte tot 42 mm bereikt worden (vanaf liniaal).

Met een snelsluiting kan de machine van de afkortliniaal ontkoppeld worden. Daarmee wordt de zaag ook als losse handcirkelzaag inzetbaar, met alle toepassingsmogelijkheden die de K 55 cc te bieden heeft.

De rubber profielen aan de onderzijde zorgen ervoor dat de liniaal niet over het werkstuk verschuift en beschermt het oppervlak van het werkstuk.

Felle LED lampjes zorgen voor een brede en gelijkmatige verlichting van het werkstuk.

Kenmerken

- Tot 58 mm zaagdiepte
- Invalzaag met verend spouwmes FLIPPKEIL
- Snel en eenvoudig verstek en onder een hoek zagen

Toepassingen

- Afkortzaag met geleidingssysteem
- Schulpen (langszagen) en afkorten
- Invalzagen en uitsparingen
- Materialen zoals: plaatmaterialen, deuren, werkbladen, betimmeringen, omtimmeringen in interieurbouw en renovatie

Omschrijving

De krachtige maar lichte afkort-zaagsysteem van MAFELL, met een zaagdiepte tot 52 mm vanaf de geleideliniaal, zetten de toon in de interieurbouw.

De zaag wordt na elke snede automatisch in de uitgangspositie teruggetrokken. Bij maximale zaagdiepte staat U een zaagsnedelengte van 407 mm ter beschikking.

Het verwijderen van het spouwmes is niet meer nodig - het verende FLIPPKEIL spouwmes biedt U bij het invalzagen optimaal gebruiksgemak en veiligheid.

Technische Gegevens

	KSS 50 cc
Zaagdiepte met liniaal verstekhoek 0°	0 – 52 mm
Zaagdiepte met liniaal verstekhoek 45°	0 – 42 mm
Zaagdiepte zonder liniaal verstekhoek 0°	0 – 58 mm
Zaagdiepte zonder liniaal verstekhoek 45°	0 – 48 mm
Verstebereik	0 – 45°
Zaaglengte	407 mm
Zaaghoekbereik	-60° – +60°
Toerental onbelast	5700 1/min
Opgenomen vermogen	1300 W
Afzuigaansluiting Ø	35 mm
Gewicht met liniaal	5,4 kg
Universele-motor	230 V / 50 Hz

Leveringsomvang

Afkort-zaagsysteem KSS 50 cc	918901
Afkort-zaagsysteem KSS 50 cc in transportkoffer	918902

Geleverd met

1 Zaagblad-HM 168 x 1,2/1,8 x 20 mm, Z 32, WZ, voor fijnzagen in hout	092480
1 Afkort-liniaal M Zaaglengte tot 400 mm	208170
1 Zeskantstiftsleutel 5 mm	093034
1 Aansluitkabel 4 m	087323

PG A
Prijzlijst pagina 4





Alles in één hand: de machine is met de liniaal verbonden en daarmee de eerste en enige met één hand te bedienen afkortaag.



Door de grote hoek-schaalverdeling is de hoek exact in te stellen.



De vaste - en verstelbare aanslag zorgen ervoor dat U met de KSS 400, hoeken van - 60° - + 60° kunt zagen.



Dankzij de groot uitgevoerde hoekverdeling kunt U zeer nauwkeurig verstekzaagsneden maken. Bijvoorbeeld voor gevelbetimmering.

Accessoires en toebehoren

Afbeelding	Omschrijving	Bestelnr.:
	Geleideliniaal F 80, lengte 0,8 m F 110, lengte 1,1 m F 160, lengte 1,6 m F 210, lengte 2,1 m F 310, lengte 3,1 m	204380 204381 204365 204382 204383
	Verbindingsstuk F-VS Voor het onderling verbinden van twee geleidelinialen	204363
	Versteekaanslag F-WA	205357
	Zuig-klemsysteem Aeroxfix F-AF 1 Met liniaal, adaptor voor afzuiging boven en onder en Flexi-slang	204770
	Flexi-slang FXS L tot lengte 3,2 m	205276
	Tas voor geleidelinialen F 160 voor linialen tot lengte 1,6 m	204626
	Geleidelinialentas-set: 2 x F 160 + F-VS + 2 x F-SZ 180MM + Tas	204805
	Geleidelinialentas-set: F 80 + F 160 + F-WA + F-VS + 2 x F-SZ 180MM + Tas	204749
	Eindkap F-EK 2 stuks	205400
	Hechtprofiel F-HP 6,8M lengte 6,8 m	204376
	Anti-splinterstrip F-SS 3,4M lengte 3,4 m	204375
	Eenhandklem F-SZ 180MM 2 stuks, voor het vastklemmen van de liniaal op het werkstuk	207770
	Transportkoffer met inzetstuk	204240

Afbeelding	Omschrijving	Bestelnr.:
	Afkort-liniaal M Zaaglengte tot 400 mm	208170
	Afkort-liniaal ML Zaaglengte tot 770 mm	204378
	Parallelaanslag K55-PA met vleugelschroeven	206825
	Aanslag voor de onderzijde MF-UA	206073
	Zaagblad-HM 168 x 1,2/1,8 x 20 mm, Z 16, WZ, voor schulpen (langzagen)	092476
	Zaagblad-HM 168 x 1,2/1,8 x 20 mm, Z 24, WZ, voor universeel gebruik	092478
	Zaagblad-HM 168 x 1,2/1,8 x 20 mm, Z 32, WZ, voor fijnzagen/universeel gebruik	092480
	Zaagblad-HM 168 x 1,2/1,8 x 20 mm, Z 56, WZ, voor afkorten	092482
	Spaanzak	206921

Accu-afkort-zaagsysteem

KSS 50 18M bl



Flexibel als nog nooit vertoond: het afkortliniaal-zaagsysteem met de nieuwste 18V Lithium-ion technologie. Dat maakt professionele inzet mogelijk ver verwijderd van elk stopcontact.

Met een snelsluiting kan de machine van de afkortliniaal ontkoppeld worden. Daarmee wordt de zaag ook als losse handcirkelzaag inzetbaar, met alle toepassingsmogelijkheden die de K 55 cc te bieden heeft.

Felle LED lampjes zorgen voor een brede en gelijkmatige verlichting van het werkstuk.

Kenmerken

- Tot 58 mm zaagdiepte
- 18 V techniek, onafhankelijk van het stopcontact
- Präzise Winkel- und Gehrungsschnitte

Toepassingen

- Afkortzaag met geleidingssysteem
- Schulpen en afkorten
- Invalzagen en uitsparingen
- Materialen zoals: plaatmateriaal, deuren, werkbladen, parket, laminaat en betimmering

Omschrijving

De nieuwe krachtige maar lichte afkort-zaagsysteem van MAFELL, met een zaagdiepte tot 52 mm vanaf de geleideliniaal, zetten de toon in de interieurbouw.

De zaag wordt na elke snede automatisch in de uitgangspositie teruggetrokken. Bij maximale zaagdiepte staat U een zaagsnedelengte van 407 mm ter beschikking.

Het verwijderen van het spouwmes is dankzij de FLIPPKEIL niet meer nodig - het verende spouwmes biedt U bij het invalzagen optimaal gebruiksgemak en veiligheid.

Technische Gegevens KSS 50 18M bl

Zaagdiepte met liniaal verstekhoek 0°	0 – 52 mm
Zaagdiepte met liniaal verstekhoek 45°	0 – 42 mm
Zaagdiepte zonder liniaal verstekhoek 0°	0 – 58 mm
Zaagdiepte zonder liniaal verstekhoek 45°	0 – 48 mm
Verstekbereik	0 – 45°
Zaaglengte	407 mm
Zaaghoekbereik	-60° – +60°
Toerental onbelast	4450 1/min
Afzuigaansluiting Ø	35 mm
Gewicht met liniaal	5,7 kg
Accu	18 V, 99 Wh, LiHD

Leveringsomvang

Accu-Afkort-zaagsysteem KSS 50 18M bl PURE in transportkoffer	91B602
Accu-Afkort-zaagsysteem KSS 50 18M bl in transportkoffer	91B601

Geleverd met

1 Zaagblad-HM	092480
168 x 1,2/1,8 x 20 mm, Z 32, WZ, voor fijnzagen in hout	
2 Accu-PowerTank 18 M 99 (91B601)	094438
18 V, 99 Wh, LiHD	
1 Accu-PowerStation APS M (91B601)	094492
1 Afkort-liniaal M	208170
Zaaglengte tot 400 mm	
1 Zeskantstiftsleutel 5 mm	093034
1 Spanzak	206921

PG A
Prijzlijst pagina 4





Door hun geringe gewicht zijn de 18 V accu varianten ideale allrounders voor op de bouwplaats. De innovatieve hoogvermogen-accutechnologie levert uithoudingsvermogen en vooral veel kracht.



Door de grote hoek-schaalverdeling is de hoek exact in te stellen.



De vaste - en verstelbare aanslag zorgen ervoor dat U met de KSS 400, hoeken van -60° - $+60^\circ$ kunt zagen.



Dankzij de groot uitgevoerde hoekverdeling kunt U zeer nauwkeurig verstekzaagsneden maken. Bijvoorbeeld voor gevelbetimmering.

Accessoires en toebehoren

Afbeelding	Omschrijving	Bestelnr.:	Afbeelding	Omschrijving	Bestelnr.:
	Geleideliniaal F 80, lengte 0,8 m F 110, lengte 1,1 m F 160, lengte 1,6 m F 210, lengte 2,1 m F 310, lengte 3,1 m	204380 204381 204365 204382 204383		Accu-PowerStation APS M 18 V	094492
	Verbindingsstuk F-VS Voor het onderling verbinden van twee geleidelinialen	204363		Eenhandklem F-SZ 180MM 2 stuks, voor het vastklemmen van de liniaal op het werkstuk	207770
	Versteekaanslag F-WA	205357		Afkort-liniaal M Zaaglengte tot 400 mm	208170
	Zuig-klemsysteem Aeroxfix F-AF 1 Met liniaal, adaptor voor afzuiging boven en onder en Flexi-slang	204770		Afkort-liniaal ML Zaaglengte tot 770 mm	204378
	Flexi-slang FXS L tot lengte 3,2 m	205276		Parallelaanslag K55-PA met vleugelschroeven	206825
	Tas voor geleidelinialen F 160 voor linialen tot lengte 1,6 m	204626		Aanslag voor de onderzijde MF-UA	206073
	Geleidelinialentas-set: 2 x F 160 + F-VS + 2 x F-SZ 180MM + Tas	204805		Zaagblad-HM 168 x 1,2/1,8 x 20 mm, Z 16, WZ, voor schulpen (langsagen)	092476
	Geleidelinialentas-set: F 80 + F 160 + F-WA + F-VS + 2 x F-SZ 180MM + Tas	204749		Zaagblad-HM 168 x 1,2/1,8 x 20 mm, Z 24, WZ, voor universeel gebruik	092478
	Eindkap F-EK 2 stuks	205400		Zaagblad-HM 168 x 1,2/1,8 x 20 mm, Z 32, WZ, voor fijnzagen/universeel gebruik	092480
	Hechtprofiel F-HP 6,8M lengte 6,8 m	204376		Zaagblad-HM 168 x 1,2/1,8 x 20 mm, Z 56, WZ, voor schulpen (langsagen)	092482
	Anti-splinterstrip F-SS 3,4M lengte 3,4 m	204375		Spaanzak	206921
	Accu-PowerTank 18 M 99 LiHD, 18 V, 99 Wh 18 M 144 LiHD, 18 V, 144 Wh	094503 094498		Power-Set 2 2x 18 M 99 LiHD + APS M	209599
				Power-Set 3 2x 18 M 144 LiHD + APS M+	209598

Afkort-zaagsysteem

KSS 60 cc



Het unieke zwenksysteem zorgt ervoor dat zelfs bij een verstekhoek van 45° vanaf een geleideliniaal nog tot 47 mm diep gezaagd kan worden.

Met een snelsluiting kan de machine van de afkortliniaal ontkoppeld worden. Daarmee wordt de zaag ook als losse handcirkelzaag inzetbaar, met alle toepassingsmogelijkheden die de K 65 cc te bieden heeft.

De rubber profielen aan de onderzijde zorgen ervoor dat de liniaal niet over het werkstuk verschuift en beschermt het oppervlak van het werkstuk.

Kenmerken

- Met **CUprex**, de hoog rendement motor
- Invalzaag met verend spouwmes **FLIPPKEIL**

Toepassingen

- Afkortzaag met geleidingssysteem
- Schulpen (langzagen) en afkorten
- Invalzagen en uitsparingen
- Materialen zoals: plaatmaterialen, deuren, werkbladen, betimmeringen, omtimmeringen in interieurbouw en renovatie

Omschrijving

De nieuwe krachtige maar lichte afkort-zaagsysteem van MAFELL, met een zaagdiepte tot 60 mm vanaf de geleideliniaal, zetten de toon in de interieurbouw.

De zaag wordt na elke snede automatisch in de uitgangspositie teruggetrokken. Bij maximale zaagdiepte staat U een zaagsnedelengte van 408 mm ter beschikking.

Samengebalde kracht en een hoog draaimoment hebben een naam gekregen: CUprex: de hoge prestatie motor met een groot koppel en nieuw ontwikkelde uitgekende digitale regelelektronica. Het toerental kan traploos aangepast worden aan het te zagen materiaal of de specifieke toepassing.

Het verwijderen van het spouwmes is dankzij de FLIPPKEIL niet meer nodig - het verende spouwmes biedt U bij het invalzagen optimaal gebruiksgemak en veiligheid.

Technische Gegevens

Zaagdiepte met liniaal verstekhoek 0°	0 – 61 mm
Zaagdiepte met liniaal verstekhoek 45°	0 – 47 mm
Zaagdiepte zonder liniaal verstekhoek 0°	0 – 67 mm
Zaagdiepte zonder liniaal verstekhoek 45°	0 – 53 mm
Verstebereik	0 – 45°
Zaaglengte	408 mm
Zaaghoekbereik	-60° – +60°
Toerental onbelast	2700 – 4700 1/min
Opgenomen vermogen	1800 W
Gewicht met liniaal	6,1 kg
Universal-Motor	230 V / 50 Hz

KSS 60 cc

Leveringsomvang

Afkort-zaagsysteem KSS 60 cc	91B101
Afkort-zaagsysteem KSS 60 cc in transportkoffer	91B102

Geleverd met

1 Zaagblad-HM	092489
185 x 1,4/2,4 x 20 mm, Z 32, WZ, voor fijnzagen in hout	
1 Parallelaanslag	
1 Afkort-liniaal M	208170
Zaaglengte tot 400 mm	
1 Zeskantstiftsleutel 5 mm	093034
1 Aansluitkabel 4 m	087323

PG A

Prijzlijst pagina 5





Alles in één hand: De machine is met de liniaal verbonden en daarmee de eerste en enige, met één hand te bedienen, afkortaag.



Door de grote hoek-schaalverdeling is de hoek exact in te stellen.



Met behulp van de vaste en de instelbare aanslagnok aan de onderzijde van de liniaal kunnen verstekhoeken van + 60° tot - 60° ingesteld worden.



Dankzij de grote schaalverdeling voor de verstekhoek en de precieze dubbele vastklemming kunnen uiterst nauwkeurig versteksneden gemaakt worden.

Accessoires en toebehoren

Afbeelding	Omschrijving	Bestelnr.:	Afbeelding	Omschrijving	Bestelnr.:
	Geleideliniaal F 80, lengte 0,8 m F 110, lengte 1,1 m F 160, lengte 1,6 m F 210, lengte 2,1 m F 310, lengte 3,1 m	204380 204381 204365 204382 204383		Afkort-liniaal M Zaaglengte tot 400 mm	208170
	Verbindingsstuk F-VS Voor het onderling verbinden van twee geleidelinialen	204363		Afkort-liniaal ML Zaaglengte tot 770 mm	204378
	Versteekaanslag F-WA	205357		Aanslag voor de onderzijde MF-UA	206073
	Zuig-klemsysteem Aeroxfix F-AF 1 Met 1,3 m liniaal, adaptor voor afzui-ging boven en onder en Flexi-slang	204770		Zaagblad-HM 185 x 1,4/2,4 x 20 mm, Z 16, WZ voor schulpen (langzagen)	092485
	Flexi-slang FXS L tot lengte 3,2 m	205276		Zaagblad-HM 185 x 1,4/2,4 x 20 mm, Z 24, WZ, voor universeel gebruik	092487
	Tas voor geleidelinialen F 160 voor linialen tot lengte 1,6 m	204626		Zaagblad-HM 185 x 1,4/2,4 x 20 mm, Z 32, WZ, voor fijnzagen in hout	092489
	Geleidelinialentas-set: 2 x F 160 + F-VS + 2 x F-SZ 180MM + Tas	204805		Zaagblad-HM 185 x 1,4/2,4 x 20 mm, Z 56, WZ, voor afkorten in hout	092491
	Geleidelinialentas-set: F 80 + F 160 + F-WA + F-VS + 2 x F-SZ 180MM + Tas	204749		Spaanzak	206921
	Eindkap F-EK 2 stuks	205400			
	Hechtprofiel F-HP 6,8M lengte 6,8 m	204376			
	Anti-splinterstrip F-SS 3,4M lengte 3,4 m	204375			
	Eenhandklem F-SZ 180MM 2 stuks, voor het vastklemmen van de liniaal op het werkstuk	207770			

Accu-afkort-zaagsysteem

KSS 60 18M bl



Het unieke zwenksysteem zorgt ervoor dat zelfs bij een verstekhoek van 45° vanaf een geleideliniaal nog tot 47 mm diep gezaagd kan worden.

Met een snelsluiting kan de machine van de afkortliniaal ontkoppeld worden. Daarmee wordt de zaag ook als losse handcirkelzaag inzetbaar, met alle toepassingsmogelijkheden die de K 65 cc te bieden heeft.

De rubber profielen aan de onderzijde zorgen ervoor dat de liniaal niet over het werkstuk verschuift en beschermt het oppervlak van het werkstuk.

Kenmerken

- **18 V CAS techniek, onafhankelijk van het stopcontact**
- **Met CUprex, de hoog rendement motor**
- **Invalzaag met verend spouwmes FLIPPKEIL**

Toepassingen

- Afkortzaag met geleidingssysteem
- Schulpen (langszagen) en afkorten
- Invalzagen en uitsparingen
- Materialen zoals: plaatmaterialen, deuren, werkbladen, betimmeringen, omtimmeringen in interieurbouw en renovatie

Omschrijving

De nieuwe krachtige maar lichte afkort-zaagsysteem van MAFELL, met een zaagdiepte tot 60 mm vanaf de geleideliniaal, zetten de toon in de interieurbouw. De innovatieve krachtige accutechnologie van de KSS 60 18M bl zorgt ervoor dat U onafhankelijk en efficiënt kunt werken op de bouwplaats.

De zaag wordt na elke snede automatisch in de uitgangspositie teruggetrokken. Bij maximale zaagdiepte staat U een zaagsnedelengte van 408 mm ter beschikking.

Samengebalde kracht en een hoog draaimoment hebben een naam gekregen: CUprex: de hoge prestatie motor met een groot koppel en nieuw ontwikkelde uitgekiende digitale regelelektronica. Het toerental kan traploos aangepast worden aan het te zagen materiaal of de specifieke toepassing.

Het verwijderen van het spouwmes is dankzij de FLIPPKEIL niet meer nodig - het verende spouwmes biedt U bij het invalzagen optimaal gebruiksgemak en veiligheid.

Technische Gegevens KSS 60 18M bl

Zaagdiepte met liniaal verstekhoek 0°	0 – 61 mm
Zaagdiepte met liniaal verstekhoek 45°	0 – 47 mm
Zaagdiepte zonder liniaal verstekhoek 0°	0 – 67 mm
Zaagdiepte zonder liniaal verstekhoek 45°	0 – 54 mm
Verstebereik	0 – 45°
Zaaglengte	408 mm
Zaaghoekbereik	-60° – +60°
Toerental onbelast	4.450 1/min
Accuspanning	18 V
Gewicht met liniaal	5,8 kg
Accu	18 V , 99 Wh, LiHD

Leveringsomvang

Accu-afkort-zaagsysteem KSS 60 18M bl - PURE in transportkoffer	91B802
Accu-afkort-zaagsysteem KSS 60 18M bl in transportkoffer	91B801

Geleverd met

1 Zaagblad-HM	092493
185 x 1,2/1,8 x 20 mm, Z 32, WZ, Accu-ideaal, voor schulpen en afkorten in hout	
2 Accu-PowerTank 18 M 99 (91B801)	094438
18 V, 99 Wh, LiHD	
1 Accu-PowerStation APS M (91B801)	094492
1 Parallelaanslag	
1 Afkort-liniaal M	208170
1 Zeskantstiftsleutel 5 mm	093034

PG A
Prijzlijst pagina 5





Met de door accu's aangedreven KSS 60 18 M bl bent U bijzonder flexibel en onafhankelijk. De krachtige 18V accutechnologie levert daarbij veel kracht voor veel werk.



Door de grote hoek-schaalverdeling is de hoek exact in te stellen.



Met behulp van de vaste en de instelbare aanslagnok aan de onderzijde van de liniaal kunnen verstekhoeken van + 60° tot - 60° ingesteld worden.



Dankzij de grote schaalverdeling voor de verstekhoek en de precieze dubbele vastklemming kunnen uiterst nauwkeurig versteksneden gemaakt worden.

Accessoires en toebehoren

Afbeelding	Omschrijving	Bestelnr.:
	Geleideliniaal F 80, lengte 0,8 m F 110, lengte 1,1 m F 160, lengte 1,6 m F 210, lengte 2,1 m F 310, lengte 3,1 m	204380 204381 204365 204382 204383
	Verbindingsstuk F-VS Voor het onderling verbinden van twee geleidelinialen	204363
	Versteekaanslag F-WA	205357
	Zuig-klemsysteem Aeroxfix F-AF 1 Met 1,3 m liniaal, adaptor voor afzui-ging boven en onder en Flexi-slang	204770
	Flexi-slang FXS L tot lengte 3,2 m	205276
	Tas voor geleidelinialen F 160 voor linialen tot lengte 1,6 m	204626
	Geleidelinialentas-set: 2 x F 160 + F-VS + 2 x F-SZ 180MM + Tas	204805
	Geleidelinialentas-set: F 80 + F 160 + F-WA + F-VS + 2 x F-SZ 180MM + Tas	204749
	Eindkap F-EK 2 stuks	205400
	Hechtprofiel F-HP 6,8M lengte 6,8 m	204376
	Anti-splinterstrip F-SS 3,4M lengte 3,4 m	204375
	Eenhandklem F-SZ 180MM 2 stuks, voor het vastklemmen van de liniaal op het werkstuk	207770

Afbeelding	Omschrijving	Bestelnr.:
	Accu-PowerTank 18 M 99 LiHD, 18 V, 99 Wh 18 M 144 LiHD, 18 V, 144 Wh	094503 094498
	Accu-PowerStation APS M 18 V Accu-PowerStation APS M+ Snellaadapparaat 18V	094492 094509
	Afkort-liniaal M Zaaglengte tot 400 mm	208170
	Afkort-liniaal ML Zaaglengte tot 770 mm	204378
	Aanslag voor de onderzijde MF-UA	206073
	Zaagblad-HM 185 x 1,2/1,8 x 20 mm, Z 16, WZ, Accu-ideaal, voor schul-pen in hout	092494
	Zaagblad-HM 185 x 1,2/1,8 x 20 mm, Z 32, WZ, Accu-ideaal, voor schul-pen en afkorten in hout	092493
	Spaanzak	206921
	Power-Set 2 2x 18 M 99 LiHD + APS M	209599
	Power-Set 3 2x 18 M 144 LiHD + APS M+	209598

Afkort-zaagsysteem

KSS 80 Ec / 370



Met één handgreep kan de zaagdiepte ingesteld én vastgezet worden.

Door de snelsluiting kan de machine snel en eenvoudig van de liniaal genomen worden. Hierdoor is de machine ook inzetbaar als aparte handcirkelzaag, met alle functies die U ook bij de KSP-serie van MAFELL vindt.

De rubber profielen aan de onderzijde zorgen ervoor dat de liniaal niet over het werkstuk verschuift en beschermt het oppervlak van het werkstuk.

Kenmerken

- Met **CUprex**, de hoog rendement motor
- **Unieke, precisie hoogtevaststelling**
- **Slechts één zaagsnede-aanduiding**
- **Invalzaag met verend spouwmes FLIPPKEIL**

Toepassingen

- Afkortzaag met geleidingssysteem
- Schulpen (langszagen) en afkorten
- Invalzagen en uitsparingen
- Materialen zoals: plaatmaterialen, deuren, werkbladen, betimmeringen, omtimmeringen in interieurbouw en renovatie

Omschrijving

Het afkortzaagsysteem KSS 80 Ec / 370 van MAFELL verenigt kracht en precisie met gebruiksgemak en ergonomie. Deze bepalende eigenschappen zijn in de KSS 80 Ec / 370 op unieke wijze met elkaar verenigd.

De zaag wordt na elke snede automatisch in de uitgangspositie teruggetrokken. Bij maximale zaagdiepte staat U een zaagsnedelengte van 370 mm ter beschikking.

Samengebalde kracht en een hoog draaimoment hebben een naam gekregen: CUprex: de hoge prestatie motor met een groot koppel en nieuw ontwikkelde uitgekende digitale regelelektronica. Het toerental van de KSS 80 Ec / 370 kan traploos aangepast worden aan het te zagen materiaal of de specifieke toepassing.

Het verwijderen van het spouwmes is dankzij de FLIPPKEIL niet meer nodig - het verende spouwmes biedt U bij het invalzagen optimaal gebruiksgemak en veiligheid.

Technische gegevens KSS 80 Ec/370

Zaagdiepte met liniaal verstekhoek 0°	82 mm
Zaagdiepte met liniaal verstekhoek 45°	55,5 mm
Zaagdiepte zonder liniaal verstekhoek 0°	88 mm
Zaagdiepte met liniaal verstekhoek 60°	0 – 38,5 mm
Verstekbereik	0 – 60°
Zaaglengte	370 mm
Zaaghoekbereik	-60° – +50°
Toerental onbelast	2250 – 4400 1/min
Opgenomen vermogen	2300 W
Gewicht met liniaal	8,3 kg
Universele-motor	230 V / 50 Hz

Leveringsomvang

Afkortzaagsysteem KSS 80 Ec / 370	918501
-----------------------------------	--------

Geleverd met

1 Zaagblad-HM	092590
237 x 1,8/2,5 x 30 mm, Z 12, WZ, voor schulpen (langszagen) van hout	
1 Parallelaanslag	205323
1 Afzuighulpstuk	205290
1 Zeskantstiftsleutel 5 mm	093034
1 Afkort-liniaal L	208171
Zaaglengte tot 370 mm	
1 Aansluitkabel 4 m	087888

PG A

Prijslijst pagina 6





Alles in één hand: De machine is met de liniaal verbonden en daarmee de eerste en enige, met één hand te bedienen, afkortaag.

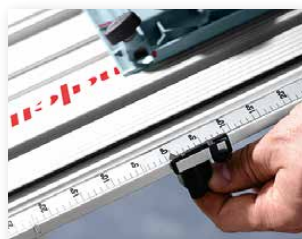

Door de grote schaalverdeling is de hoek exact in te stellen.



Met behulp van de vaste en de instelbare aanslagnok aan de onderzijde van de liniaal kunnen verstekhoeken van + 50° tot - 60° ingesteld worden.



De KSS 80 Ec / 370 kan eenvoudig en snel van de systeemliniaal losgekoppeld worden en daarna los, of op een andere geleideliniaal, worden ingezet.

Accessoires en toebehoren

Afbeelding	Omschrijving	Bestelnr.:	Afbeelding	Omschrijving	Bestelnr.:
	Geleideliniaal F 80, lengte 0,8 m F 110, lengte 1,1 m F 160, lengte 1,6 m F 210, lengte 2,1 m F 310, lengte 3,1 m	204380 204381 204365 204382 204383		Afkort-liniaal L Zaaglengte tot 370 mm	208171
	Verbindingsstuk F-VS Voor het onderling verbinden van twee geleidelinialen	204363		Parallelaanslag	205323
	Versteekaanslag F-WA	205357		Aanslag voor de onderzijde	205166
	Zuig-klemsysteem Aeroxfix F-AF 1 Met 1,3 m liniaal, adaptor voor afzui- ging boven en onder en Flexi-slang	204770		L-MAX	095170
	Flexi-slang FXS L tot lengte 3,2 m	205276		Zaagblad-HM 237 x 1,8/2,5 x 30 mm, Z 12, WZ, voor schulpen (langs- zagen)	092590
	Tas voor geleidelinialen F 160 voor linialen tot lengte 1,6 m	204626		Zaagblad-HM 237 x 1,8/2,5 x 30 mm, Z 24, WZ, voor afkorten en schulpen in hout	092591
	Geleidelinialentas-set: 2 x F 160 + F-VS + 2 x F-SZ 180MM + Tas	204805		Zaagblad-HM 237 x 1,8/2,5 x 30 mm, Z 56, WZ, voor afkorten	092592
	Geleidelinialentas-set: F 80 + F 160 + F-WA + F-VS + 2 x F-SZ 180MM + Tas	204749			
	Eindkap F-EK 2 stuks	205400			
	Hechtprofiel F-HP 6,8M lengte 6,8 m	204376			
	Anti-splinterstrip F-SS 3,4M lengte 3,4 m	204375			
	Eenhandklem F-SZ 180MM 2 stuks, voor het vastklemmen van de liniaal op het werkstuk	207770			

Mobiele platenzaag

PSS 3100 SE

De liniaal is snel en eenvoudig te delen en daardoor gemakkelijk te transporteren.

Aanmerkelijke prijs- en gebruiksvoordelen ten opzichte van stationaire machines.

Aanslag voor platen groter dan 3100 mm.

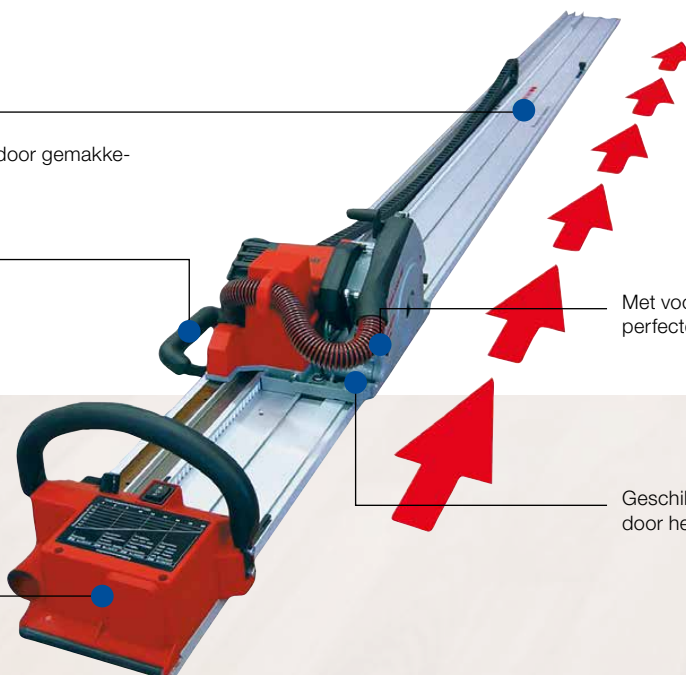

Met voorritsfunctie - voor perfecte splintervrije zaagsneden.

Geschikt voor invalzagen door het verende spouwmes.

Kenmerken

- Optimale stofafzuiging
- Mobiele platenzaag
- Zagen van cementgebonden platen

Toepassingen

- Bewerking en zagen van de plaat materialen (bijvoorbeeld voor, houtskeletbouw)
- Materialen zoals: cementvezelplaat, gipsvezel panelen, plastic, OSB, gevelplaten, trespa

Omschrijving

De PSS 3100 SE van MAFELL zijn de eerste zichzelf voortbewegende mobiele platenzaag.

De unieke eigenschappen van de constructie zorgen ervoor dat er bij het zagen nauwelijks stof vrij komt. De PSS 3100 SE beschikt over een innovatieve afdekking van het zaagblad. In combinatie met het geïntegreerde afzuigkanaal en de S 50 M stofzuiger worden de stofdeeltjes bijna volledig afgezogen.

Met het nieuw ontwikkelde diamantzaagblad van MAFELL is de PSS 3100 SE zeer geschikt voor het zagen van cementgebonden materialen.

De hoogwaardige elektronica verhoogt door de toerentalregeling en een rustige aanloop de veiligheid en past het toerental aan voor verschillende materialen zoals bijv. kunststof, vezelplaten of aluminium. Ook zorgt de elektronica voor een constant toerental bij belasting en voor beveiliging tegen overbelasting.

Technische gegevens PSS 3100 SE

Zaagdiepte	0 - 45 mm
Zaaglengte	3100 mm
Aanvoersnelheid	0,07 - 0,34 m/s
Toerental onbelast	2600 - 5200 1/min
Opgenomen vermogen	1490 W
Gewicht	18,3 kg
Universele-Motor	230 V / 50 Hz

Leveringsomvang

Mobiele platenzaag PSS 3100 SE	916201
---------------------------------------	---------------

Geleverd met

1 Zaagblad-HM	092533
160 x 1,2/1,8 x 20 mm, Z 24, WZ, voor universeel gebruik	
1 Zeskantstiftsleutel 5 mm	093278
1 Aansluitkabel 6 m	087594

PG A
Prijzlijst pagina 6





Door de motorisch aangedreven zaagunit en de éénmansbediening worden platen snel en eenvoudig verwerkt.



Draaiknop voor het instellen van het toerental voor het zagen van verschillende materialen.



Het perfecte systeem voor alle plaatmaterialen van bijvoorbeeld spaanplaat tot cementgebonden platen.



Met de MAFELL stofzuiger S 50 M en het in de liniaal geïntegreerde afzuigkanaal worden vrijwel alle vrijkomende stofdeeltjes volledig afgezogen.

Accessoires en toebehoren

Afbeelding	Omschrijving	Bestelnr.:	Afbeelding	Omschrijving	Bestelnr.:
	Parallelaanslag 1250 mm (2 stuks zijn nodig)	203353		Zaagblad-HM 160 x 1,2/1,8 x 20 mm, Z 48, FZ/TR, voor gelamineerde platen (Trespa)	092569
	Geleideliniaalverlenging 1600 voor nuttige lengte van 1600 mm	203752		Diamantzaagblad-set 160 x 2,4/3,0 x 20 mm, Z 4, incl. spouwmes voor cementgebonden materialen	203640
	Geleideliniaalverlenging 2600 voor nuttige lengte van 2600 mm	203751		Diamantzaagblad 160 x 2,4/3,0 x 20 mm, Z 4, voor cementgebonden materialen	092474
	Zaagblad-HM 160 x 1,2/1,8 x 20 mm, Z 16, WZ, voor schulpen (langzagen)	092539			
	Zaagblad-HM 160 x 1,2/1,8 x 20 mm, Z 24, WZ, voor universeel gebruik	092533			
	Zaagblad-HM 160 x 1,2/1,8 x 20 mm, Z 32, WZ, voor fijnzagen/ universeel gebruik	092552			
	Zaagblad-HM 160 x 1,2/1,8 x 20 mm, Z 56, FZ/TZ, voor fijnzagen in hout	092553			

Invalzaag

MT 55 cc



De zaagdiepte is precies in te stellen bijvoorbeeld bij het gebruik van opnieuw geslepen zaagbladen of het verwerken van fermacell.

De MT 55 cc met de nieuwe CUprex-Compact motor heeft een duidelijk hoger toerental met daarbij nog meer dan voldoende kracht in reserve.

De zaagdiepte kan op de mm nauwkeurig ingesteld worden. Zowel met als zonder geleideliniaal - eenvoudig de aanwijzer verdraaien en de exacte zaagdiepte wordt aangegeven.

Voor het instellen van een verstekhoek U maar één knop, in plaats van twee, een halve slag te verdraaien om beide inklemmingen los te maken.

De gesloten behuizing en de afsluitbare zaagsnede zorgen voor een zeer laag stof niveau.

Kenmerken

- Met unieke voorritsfunctie, hoger toerental en fijninstelling, voor meer precisie
- Ook te gebruiken op de linialen van andere merken
- Met de snelste en eenvoudigste manier van zaagblad verwisselen
- Meer kracht door de sterke CUprex-Compact-Motor

Toepassingen

- Schulpen (langzagen) en afkorten
- Verstekzagen -1 tot +48°
- Invalzagen
- Materialen zoals: massief hout, cementvezelpanelen, trespas, OSB, gipsvezelplaten, plastic, wandpanelen, plaatmateriaal

Omschrijving

Het idee om een nieuwe invalzaag te ontwikkelen is niet nieuw. Nieuw is het wel om alle delen van een machine zo te ontwikkelen, dat er een uniek precisie produkt ontstaat.

De MT 55 cc is een multitalent die alle vormen van zagen, invalzagen, afkorten, langs- en verstekzagen beheerst met de hoogste precisie en zonder uit het spoor te raken.

De voorritsfunctie is met één beweging ingeschakeld. Daardoor zaagt U met de MT 55 cc net zo zuiver als met een stationaire machine, ook als de anti-splinter strip van de liniaal versleten is.

De MT 55 cc is met elektronische toerenregeling voor verschillende materialen en zaagbladen uitgerust.

Met een zaagdiepte van 57 mm (zonder liniaal). Door het innovatieve verstekstelsysteem heeft U altijd de maximale zaagdiepte-capaciteit.

Technische gegevens

Zaagdiepte	0 – 57 mm
Zaagdiepte bij 45°	0 – 40,5 mm
Verstebereik	-1 – 48°
Toerental onbelast	3600 – 6250 1/min
Opgenomen vermogen	1400 W
Gewicht	4,5 kg
Universele-motor	230 V / 50 Hz

MT 55 cc

Leveringsomvang

Invalzaag MT 55 cc MaxiMAX in T-MAX	917603
Invalzaag MT 55 cc MidiMAX in T-MAX	917602

Geleverd met

1 Zaagblad-HM	092584
162 x 1,2/1,8 x 20 mm, Z 48, WZ, voor universeel gebruik in plaatmateriaal	
1 Invalpositie-mal MT-PA (MaxiMAX)	205398
1 Parallelgeleider (MaxiMAX)	203214
1 Zeskantstiftsleutel 5 mm	093034
1 Aansluitkabel 4 m	087323





Ook op andere geleidelinialen kan de MT 55 cc probleemloos gebruikt worden.



De snelste manier van zaagbladen wisselen ter wereld: Druk op de ontgrendelingsknop, hendel naar boven brengen. De deksel opent zich en het zaagblad kan in een handomdraai verwisseld worden.



Met of zonder liniaal - door het verdraaien van de zaagdiepte-aanwijzer wordt altijd de exacte zaagdiepte aangegeven.



Hier onderscheidt zich de MT 55 cc: uiterst nauwkeurig uitsparingen zagen, bijvoorbeeld in een keukenblad.

Accessoires en toebehoren

Afbeelding	Omschrijving	Bestelnr.:	Afbeelding	Omschrijving	Bestelnr.:
	Geleideliniaal F 80, lengte 0,8 m F 110, lengte 1,1 m F 160, lengte 1,6 m F 210, lengte 2,1 m F 310, lengte 3,1 m	204380 204381 204365 204382 204383		Terugslagstop F-RS	202867
	Verbindingsstuk F-VS Voor het onderling verbinden van twee geleidelinialen	204363		Parallelaanslag met vleugelschroeven	203214
	Versteekaanslag F-WA	205357		Aanslag voor de onderzijde MF-UA	206073
	Zuig-klemsysteem Aeroxfix F-AF 1 Met liniaal, adaptor voor afzuiging boven en onder en Flexi-slang	204770		Zaagblad-HM 162 x 1,2/1,8 x 20 mm, Z 48, WZ, voor universeel gebruik in plaatmateriaal	092584
	Flexi-slang FXS L tot lengte 3,2 m	205276		Zaagblad-HM 160 x 1,2/1,8 x 20 mm, WZ, voor universeel gebruik	092533
	Tas voor geleidelinialen F 160 voor linialen tot lengte 1,6 m	204626		Zaagblad-HM 160 x 1,2/1,8 x 20 mm, Z 16, WZ, voor schulpen (langzagen)	092539
	Geleidelinialentas-set: 2 x F 160 + F-VS + 2 x F-SZ 180MM + Tas	204805		Zaagblad-HM 160 x 1,2/1,8 x 20 mm, Z 32, WZ, voor fijnzagen/ universeel gebruik	092552
	Geleidelinialentas-set: F 80 + F 160 + F-WA + F-VS + 2 x F-SZ 180MM + Tas	204749		Zaagblad-HM 160 x 1,2/1,8 x 20 mm, Z 56, FZ/TR, voor fijnzagen in hout	092553
	Eindkap F-EK 2 stuks	205400		Zaagblad-HM 160 x 1,2/1,8 x 20 mm, Z 48, FZ/TR, voor gelamineerde platen (Trespa)	092569
	Hechtprofiel F-HP 6,8M lengte 6,8 m	204376		Diamantzaagblad 160 x 2,4/3,0 x 20 mm, Z 4, voor cementgebonden materialen	092474
	Anti-splinterstrip F-SS 3,4M lengte 3,4 m	204375		Spaanzak	206921
	Eenhandklem F-SZ 180MM 2 stuks, voor het vastklemmen van de liniaal op het werkstuk	207770			
	Invalpositie-mal MT-PA	205398			

Invalzaag

MT 55 18M bi

De zaagdiepte is precies in te stellen bijvoorbeeld bij het gebruik van opnieuw geslepen zaagbladen of het verwerken van fermacell.



De gesloten behuizing en de afsluitbare zaagsnede zorgen voor een zeer laag stof niveau.

De MT 55 cc met de nieuwe CUprex-Compact motor heeft een duidelijk hoger toerental met daarbij nog meer dan voldoende kracht in reserve.

De zaagdiepte kan op de mm nauwkeurig ingesteld worden. Zowel met als zonder geleideliniaal - eenvoudig de aanwijzer verdraaien en de exacte zaagdiepte wordt aangegeven.

Voor het instellen van een verstekhoek U maar één knop, in plaats van twee, een halve slag te verdraaien om beide inklemmingen los te maken.

Kenmerken

- Met unieke voorritsfunctie, hoger toerental en fijninstelling, voor meer precisie
- Ook te gebruiken op de linialen van andere merken
- Met de snelste en eenvoudigste manier van zaagblad verwisselen
- Meer kracht door de sterke CUprex-Compact-Motor

Toepassingen

- Schulpen (langzagen) en afkorten
- Verstekzagen -1 tot +48°
- Invalzagen
- Materialen zoals: massief hout, cementvezelpanelen, trespas, OSB, gipsvezelplaten, plastic, wandpanelen, plaatmateriaal

Omschrijving

Het idee om een nieuwe invalzaag te ontwikkelen is niet nieuw. Nieuw is het wel om alle delen van een machine zo te ontwikkelen, dat er een uniek precisie produkt ontstaat.

De MT 55 cc is een multitalent die alle vormen van zagen, invalzagen, afkorten, langs- en verstekzagen beheerst met de hoogste precisie en zonder uit het spoor te raken.

De voorritsfunctie is met één beweging ingeschakeld. Daardoor zaagt U met de MT 55 cc net zo zuiver als met een stationaire machine, ook als de anti-splinter strip van de liniaal versleten is.

De MT 55 cc is met elektronische toerenregeling voor verschillende materialen en zaagbladen uitgerust.

Met een zaagdiepte van 57 mm (zonder liniaal). Door het innovatieve verstekstelsysteem heeft U altijd de maximale zaagdiepte-capaciteit.

Technische gegevens

Zaagdiepte	0 – 57 mm
Zaagdiepte bij 45°	0 – 40,5 mm
Verstekbereik	-1 – 48°
Toerental onbelast	3600 – 6250 1/min
Opgenomen vermogen	1400 W
Gewicht	4,5 kg
Universele-motor	230 V / 50 Hz

Leveringsomvang

Invalzaag MT 55 cc MaxiMAX PURE in T-MAX	918802
Invalzaag MT 55 cc MaxiMAX in T-MAX	918801

Geleverd met

1 Zaagblad-HM 162 x 1,2/1,8 x 20 mm, Z 48, WZ, voor universeel gebruik in plaatmateriaal	092584
1 Invalpositie-mal MT-PA	205398
1 Parallelgeleider	203214
1 Zeskantstiftsleutel 5 mm	093034
2 Accu-PowerTank 18 M 99 (918801) 18 V, 99 Wh, LiHD	094438
1 Accu-PowerStation APS M (918801)	094492
1 Spaanzak	206921

PG A
Prijzlijst pagina 6





Ook op andere geleidelinialen kan de MT 55 cc probleemloos gebruikt worden.



De snelste manier van zaagbladen wisselen ter wereld: Druk op de ontgrendelingsknop, hendel naar boven brengen. De deksel opent zich en het zaagblad kan in een handomdraai verwisseld worden.



Met of zonder liniaal - door het verdraaien van de zaagdiepte-aanwijzer wordt altijd de exacte zaagdiepte aangegeven.



Hier onderscheidt zich de MT 55 cc: uiterst nauwkeurig uitsparingen zagen, bijvoorbeeld in een keukenblad.

Accessoires en toebehoren

Afbeelding	Omschrijving	Bestelnr.:
	Geleideliniaal F 80, lengte 0,8 m F 110, lengte 1,1 m F 160, lengte 1,6 m F 210, lengte 2,1 m F 310, lengte 3,1 m	204380 204381 204365 204382 204383
	Verbindingsstuk F-VS Voor het onderling verbinden van twee geleidelinialen	204363
	Versteekaanslag F-WA	205357
	Zuig-klemsysteem Aeroxfix F-AF 1 Met liniaal, adaptor voor afzuiging boven en onder en Flexi-slang	204770
	Flexi-slang FXS L tot lengte 3,2 m	205276
	Tas voor geleidelinialen F 160 voor linialen tot lengte 1,6 m	204626
	Geleidelinialentas-set: 2 x F 160 + F-VS + 2 x F-SZ 180MM + Tas	204805
	Geleidelinialentas-set: F 80 + F 160 + F-WA + F-VS + 2 x F-SZ 180MM + Tas	204749
	Eindkap F-EK 2 stuks	205400
	Hechtprofiel F-HP 6,8M lengte 6,8 m	204376
	Anti-splinterstrip F-SS 3,4M lengte 3,4 m	204375
	Eenhandklem F-SZ 180MM 2 stuks, voor het vastklemmen van de liniaal op het werkstuk	207770
	Invalpositie-mal MT-PA	205398

Afbeelding	Omschrijving	Bestelnr.:
	Terugslagstop F-RS	202867
	Parallelaanslag met vleugelschroeven	203214
	Accu-PowerTank 18 M 99 LiHD, 18 V, 99 Wh 18 M 144 LiHD, 18 V, 144 Wh	094503 094498
	Accu-PowerStation APS M 18 V	094492
	Accu-PowerStation APS M+ Snellaadapparaat 18V	094509
	Zaagblad-HM 162 x 1,2/1,8 x 20 mm, Z 48, WZ, voor universeel gebruik in plaatmateriaal	092584
	Zaagblad-HM 160 x 1,2/1,8 x 20 mm, WZ, voor universeel gebruik	092533
	Zaagblad-HM 160 x 1,2/1,8 x 20 mm, Z 16, WZ, voor schulpen (langzagen)	092539
	Zaagblad-HM 160 x 1,2/1,8 x 20 mm, Z 32, WZ, voor fijnzagen/ universeel gebruik	092552
	Zaagblad-HM 160 x 1,2/1,8 x 20 mm, Z 56, FZ/TR, voor fijnzagen in hout	092553
	Zaagblad-HM 160 x 1,2/1,8 x 20 mm, Z 48, FZ/TR, voor gelamineerde platen (Trespa)	092569
	Diamantzaagblad 160 x 2,4/3,0 x 20 mm, Z 4, voor cementgebonden materialen	092474

* Aanslag voor de onderzijde en spaanzak: zie pagina 39.

Handcirkelzaag

MS 55

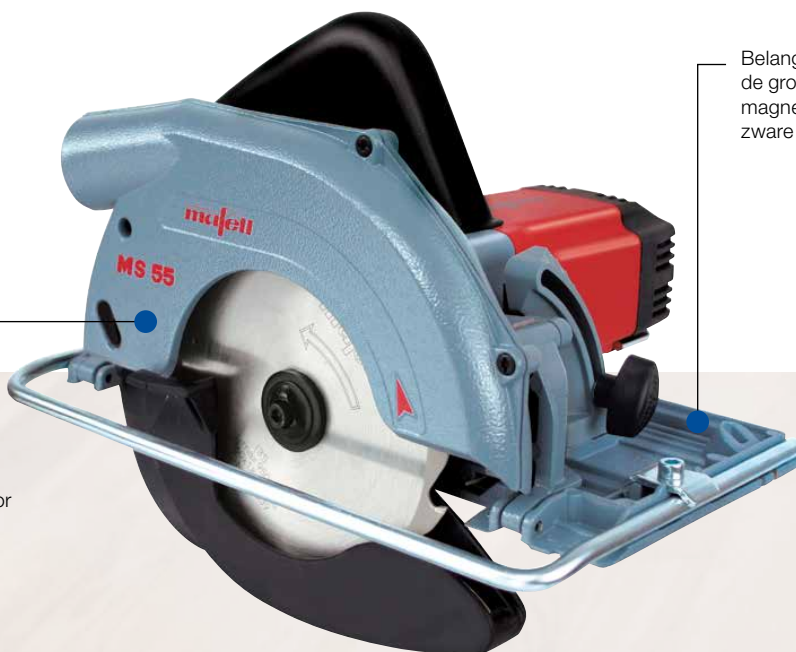

De sterkste en meest robuuste handcirkelzaag in zijn klasse - door zijn maximale koppel is voor de MS 55 geen enkele klus te zwaar.

Belangrijke machinedelen zoals b.v. de grondplaat, zijn van hoogwaardig magnesium spuitgietwerk voor het zware werk in de bouw.

Kenmerken

- **Uiterst robuust en toch zeer licht**
- **Betrouwbaar**
- **Hoge capaciteitsreserve**

Toepassingen

- Langszagen en afkorten in lastige omstandigheden
- Verstekzagen tot 45°
- Alle montagewerkzaamheden op de bouw
- Materialen zoals: massief hout, hout, planken en platen

Omschrijving

De zaag voor het dagelijkse ruige werk: de MS 55 van MAFELL. Ontwikkeld voor zagen onder zware omstandigheden.

Duidelijke pluspunten van de MS 55 zijn:

- Onverwoestbaar en zwaar belastbaar en toch maar 3,3 kg licht.
- Zoals al onze handcirkelzagen past ook de MS 55 op ons geleidelinialen systeem.
- Nauwkeurig en eenvoudig in de bediening.

Technische gegevens

Zaagdiepte	10 – 55 mm
Zaagdiepte bij 45°	12 – 42 mm
Verstekbereik	0 – 45°
Toerental onbelast	4400 1/min
Opgenomen vermogen	1100 W
Gewicht	3,3 kg
Universele-motor	230 V / 50 Hz

MS 55

Leveringsomvang

Handcirkelzaag MS 55 **915701**

Geleverd met

1 Zaagblad-HM	092539
160 x 1,2/1,8 x 20 mm, Z 16, WZ, voor schulpen (langszagen)	
1 Zeskantstiftsleutel 5 mm	093034
1 Aanslagbeugel	203208
1 Aansluitkabel 4 m	087323

PG A
Prijzlijst pagina 7





Snel en precies met de MS 55 en de geleideliniaal F.



De hoekinstelling tussen 0° en 45° is volgens skala licht en exact instel- en fixeerbaar.



Ook de MAFELL parallelgeleider kan gebruikt worden. Deze is als toebehoren leverbaar.



De stabiele massieve beugel dient als extra opleg en tevens als bescherming voor gebruiker en machine.

Accessoires en toebehoren

Afbeelding	Omschrijving	Bestelnr.:	Afbeelding	Omschrijving	Bestelnr.:
	Geleideliniaal F 80, lengte 0,8 m F 110, lengte 1,1 m F 160, lengte 1,6 m F 210, lengte 2,1 m F 310, lengte 3,1 m	204380 204381 204365 204382 204383		Parallelaanslag met vleugelschroeven	203214
	Verbindingsstuk F-VS Voor het onderling verbinden van twee geleidelinialen	204363		Handgreep als extra machinegeleiding, met bevestigingsbout	201451
	Versteekaanslag F-WA	205357		Zaagblad-HM 160 x 1,2/1,8 x 20 mm, Z 16, WZ, voor schulpen (langzagen)	092539
	Zuig-klemsysteem Aeroxfix F-AF 1 Met liniaal, adaptor voor afzuiging boven en onder en Flexi-slang	204770		Zaagblad-HM 160 x 1,2/1,8 x 20 mm, WZ, voor universeel gebruik	092533
	Flexi-slang FXS L tot 3,2m lang	205276		Zaagblad-HM 160 x 1,2/1,8 x 20 mm, Z 32, WZ, voor fijnzagen/ universeel gebruik	092552
	Tas voor geleidelinialen F 160 voor linialen tot lengte 1,6 m	204626			
	Geleidelinialentas-set: 2 x F 160 + F-VS + 2 x F-SZ 180MM + Tas	204805			
	Geleidelinialentas-set: F 80 + F 160 + F-WA + F-VS + 2 x F-SZ 180MM + Tas	204749			
	Eindkap F-EK 2 stuks	205400			
	Hechtprofiel F-HP 6,8M lengte 6,8 m	204376			
	Anti-splinterstrip F-SS 3,4M lengte 3,4 m	204375			
	Eenhandklem F-SZ 180MM 2 stuks, voor het vastklemmen van de liniaal op het werkstuk	207770			

KSP 40 Flexisteam



Eumacop
Innovatieprijs
2003

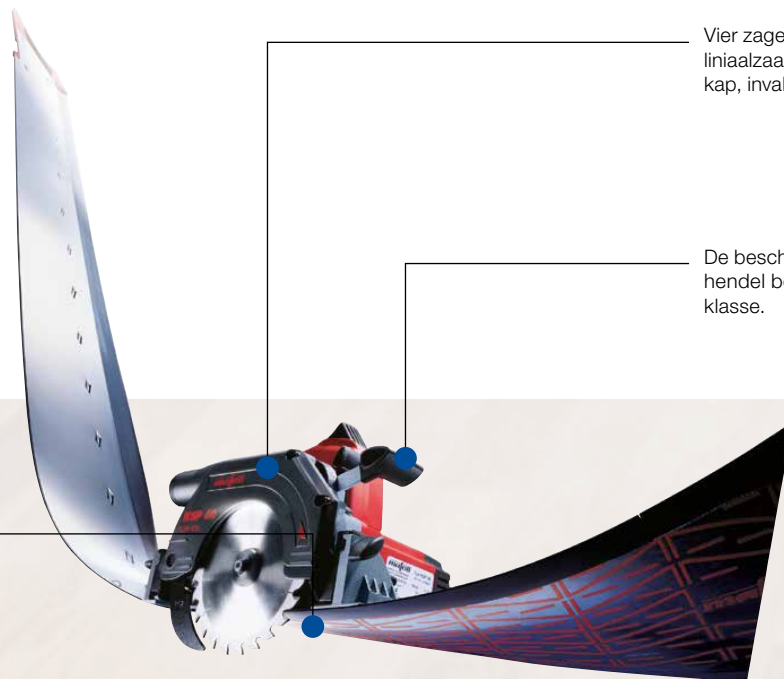

Vier zagen in één - handcirkelzaag, liniaalzaag met pendel beschermkap, invalzaag en voegenzaag.

De beschermkap wordt door een hendel bediend - uniek in deze klasse.

Het kantelpunt van de machine ligt naast de liniaal. Slechts één afleespunt voor de juiste maat, onafhankelijk van de hoek en het gebruik met of zonder liniaal.

Kenmerken

- **Mobiel met flexibele liniaal**
- **Voegenzagen - probleemloos vanaf 13 mm**
- **Invalzaag met verend spouwmes**
- **Alles compleet in MAFELL-MAX**

Toepassingen

- Schulpen (langszagen) en afkorten
- Verstekzagen tot 45°
- Invalzagen
- Voegenzagen vanaf 13 mm
- Materialen zoals: plaatmaterialen, deuren, werkbladen, betimmeringen, omtimmeringen in interieurbouw en renovatie

Omschrijving

Het KSP 40 Flexisteam is een uniek mobiel zaagsysteem met een 40 mm. handcirkelzaag en een oprolbare geleideliniaal in een handzame koffer. De voordelen voor de timmerman, de interieurbouwer en de meubelmaker liggen voor de hand.

U kunt meteen aan het werk - of U nu platen moet zagen, deuren moet afkorten of strak langs de wand moet zagen - met het KSP 40 Flexisteam heeft U het benodigde zaagsysteem direct bij de hand. De compacte, maar zeer robuuste, cirkelzaagmachine KSP 40 en de unieke en innovatieve Flexi-liniaal zijn het juiste antwoord op vrijwel alle zaagwerkzaamheden. Samen in de praktische MAFELL-MAX een onverslaanbaar team.

Technische gegevens

Zaagdiepte zonder liniaal	0 – 42 mm
Zaagdiepte bij 45°	0 – 29 mm
Zaagdiepte met liniaal	0 – 40 mm
Verstebereik	0 – 45°
Flexibele liniaal nuttige lengte	1400 mm
Toerental onbelast	8400 1/min
Opgenomen vermogen	900 W
Gewicht	2,2 kg
Universele-motor	230 V / 50 Hz

KSP 40

Leveringsomvang

KSP 40 Flexisteam in MAFELL-MAX	915801
--	---------------

Geleverd met

1 Flexibele liniaal FX 140	204372
1,4 m met anti-splinterstrip	
1 Zaagblad-HM	092558
120 x 1,2/1,8 x 20 mm, Z 24, WZ, voor universeel gebruik	
1 Parallelaanslag	203180
2 Klemstukken	203773
1 Afzuighulpstuk	203782
1 Aansluitkabel 4 m	087323

PG A

Prijslijst pagina 7





Geen probleem: schaduwvoegen zagen vanaf 13 mm.



Wereldprimeur: De oprolbare en plaatsbesparende geleideliniaal van een speciaal staalsoort.



Optimale bediening en geleiding. Twee zekerheden voor hoge precisie, zoals hier bij het afkorten van een deur.



Alles bij de hand in de praktische MAFELL-MAX koffer. Het hele KSP 40 systeem inclusief de flexibele liniaal past er in.

Accessoires en toebehoren

Afbeelding	Omschrijving	Bestelnr.:
	Flexibele liniaal FX 140 1,4 m met anti-splinterstrip	204372
	Eenhandklem voor het vastklemmen van de liniaal op het werkstuk	207770
	Zaagblad-HM 120 x 1,2/1,8 x 20 mm, Z 24, WZ, voor universeel gebruik	092558
	Zaagblad-HM 120 x 1,2/1,8 x 20 mm, Z 40, FZ/TR, voor fijnzagen	092559
	Zaagblad-HM 120 x 1,2/1,8 x 20 mm, Z 12, WZ, voor schulpen (langzagen)	092560
	Spaanzak	206787
	Afkort-liniaal S Zaaglengthe tot 292 mm	208169

Handcirkelzaag

K 55 cc

Prettig werken - door een schone werkplek en vrij zicht op het werkstuk, dankzij de optimale stofafzuiging met de stofafzuigers van MAFELL.



Felle LED lampjes zorgen voor heldere en brede verlichting van de zaaglijn.

De pendelkap kan met een enkele vingerbeweging eenvoudig ingetrokken worden. Daarmee gaat het aanzetten van een afkort- of invalzaagsnede eenvoudig, veilig en comfortabel.

Met behulp van de groef in de zool kan de zaag aan de afkortliniaal gekoppeld worden, die als accessoire verkrijgbaar is. Daarmee kan deze zaag als afkortzaag ingezet worden.

Kenmerken

- Tot 58 mm zaagdiepte
- Zaagsnedes met de geleidingsliniaal
- Met een nieuw 45° zwenksysteem voor grotere zaagdiepte
- Lichtgewicht

Toepassingen

- Langszagen en afkorten
- Verstekzagen tot 45°
- Invalzagen
- Materialen zoals: hout, planken, plaatmaterialen

Omschrijving

De compacte en extreem krachtige K 55 cc levert zaagsnedes van absolute topkwaliteit tot 58 mm diep. Dat met de beste vermogen - gewicht verhouding in zijn klasse.

Het verwijderen van het spouwmes is niet meer nodig - het verende FLIPPKEIL spouwmes biedt U bij het invalzagen optimaal gebruiksgemak en veiligheid.

Nu hebben samengebalde kracht en een hoog draaimoment een naam: CUprex. Deze nieuwe power-motor met digitale elektronica en nieuw ontwikkelde stuurtechniek geeft een optimaal rendement.

Technische gegevens

Zaagdiepte bij 0°	0 – 58 mm
Zaagdiepte bij 45°	0 – 48 mm
Schwenkbereik	0 – 45°
Toerental onbelast	5.700 1/min
Opgenomen vermogen	1300 W
Afzuigaansluiting Ø	35 mm
Gewicht	4,1 kg
Universele-motor	230 V/50 Hz

K 55 cc

Leveringsomvang

Handcirkelzaag K 55 cc	918001
Handcirkelzaag K 55 cc in T-MAX	918002

Geleverd met

1 Zaagblad-HM 168 x 1,2/1,8 x 20 mm, Z 24, WZ, voor universeel gebruik	092478
1 Zeskantstiftsleutel 5 mm	093034
1 Aansluitkabel 4 m	087323

PG A

Prijslijst pagina 7





De spaangeleiding is ontworpen en geoptimaliseerd voor het zagen van houtvezelplaten. Ook bij invalsnedden in de vezelrichting biedt de uitstekende spaangeleiding wezenlijke voordelen.



De pendelkap kan met een enkele vingerbeweging eenvoudig ingetrokken worden. Daarmee gaat het aanzetten van een afkort- of invalzaagsnede eenvoudig, veilig en comfortabel.



Met de MAFELL geleidelinialen of met de inbegrepen parallelgeleiding met millimeter schaalverdeling kunnen bijvoorbeeld terrasdelen exact ingepast worden.



Het geveerd opgehangen Flippkeil spouwmes hoeft voor invalzaagsnedden niet verwijderd te worden en zorgt daardoor voor zeker en veilig werken.

Accessoires en toebehoren

Afbeelding	Omschrijving	Bestelnr.:
	Geleideliniaal F 80, lengte 0,8 m F 110, lengte 1,1 m F 160, lengte 1,6 m F 210, lengte 2,1 m F 310, lengte 3,1 m	204380 204381 204365 204382 204383
	Verbindingsstuk F-VS Voor het onderling verbinden van twee geleidelinialen	204363
	Versteekaanslag F-WA	205357
	Zuig-klemsysteem Aerofix F-AF 1 Met liniaal, adaptor voor afzuiging boven en onder en Flexi-slang	204770
	Flexi-slang FXS L tot lengte 3,2 m	205276
	Tas voor geleidelinialen F 160 voor linialen tot lengte 1,6 m	204626
	Geleidelinialentas-set: 2 x F 160 + F-VS + 2 x F-SZ 180MM + Tas	204805
	Geleidelinialentas-set: F 80 + F 160 + F-WA + F-VS + 2 x F-SZ 180MM + Tas	204749
	Eindkap F-EK 2 stuks	205400
	Afkort-liniaal M Zaaglengte tot 400 mm	208170
	Afkort-liniaal ML Zaaglengte tot 770 mm	204378
	Hechtprofiel F-HP 6,8M lengte 6,8 m	204376
	Anti-splinterstrip F-SS 3,4M lengte 3,4 m	204375

Afbeelding	Omschrijving	Bestelnr.:
	Eenhandklem F-SZ 180MM 2 stuks, voor het vastklemmen van de liniaal op het werkstuk	207770
	Parallelaanslag	206825
	Aanslag voor de onderzijde MF-UA	206073
	Zaagblad-HM 168 x 1,2/1,8 x 20 mm, Z 16, WZ, voor schulpen (langszagen)	092476
	Zaagblad-HM 168 x 1,2/1,8 x 20 mm, Z 24, WZ, voor universeel gebruik	092478
	Zaagblad-HM 168 x 1,2/1,8 x 20 mm, Z 32, WZ, voor fijnzagen/universeel gebruik	092480
	Zaagblad-HM 168 x 1,2/1,8 x 20 mm, Z 56, WZ, voor afkorten.	092482
	Spaanzak	206921

Accu-Handcirkelzaag

K 55 18M bl

Prettig werken - door een schone werkplek en vrij zicht op het werkstuk, dankzij de optimale stofafzuiging met de stofafzuigers van MAFELL.



Felle LED lampjes zorgen voor heldere en brede verlichting van de zaaglijn.

De pendelkap kan met een enkele vingerbeweging eenvoudig ingetrokken worden. Daarmee gaat het aanzetten van een afkort- of invalzaagsnede eenvoudig, veilig en comfortabel.

Met behulp van de groef in de zool kan de zaag aan de afkortlijniaal gekoppeld worden, die als accessoire verkrijgbaar is. Daarmee kan deze zaag als afkortzaag ingezet worden.

Kenmerken

- Tot 58 mm zaagdiepte
- 18 V techniek, onafhankelijk van het stopcontact
- Met een nieuw 45 ° zwenksysteem voor grotere zaagdiepte

Toepassingen

- Langszagen en afkorten
- Verstekzagen tot 45°
- Invalzagen
- Materialen zoals: hout, planken, plaatmaterialen

Produktbeskrivning

De compacte en extreem krachtige K 55 levert zaagsneden van absolute topkwaliteit tot 58 mm diep. Dat met de beste vermogen - gewicht verhouding in zijn klasse.

Het verwijderen van het spouwmes is niet meer nodig - het verende FLIPPKEIL spouwmes biedt U bij het invalzagen optimaal gebruiksgemak en veiligheid.

Technische gegevens

K 55 18M bl

Zaagdiepte bij 0°	0 – 58 mm
Zaagdiepte bij 45°	0 – 48 mm
Schwenkbereich	0 – 45°
Toerental onbelast	4.450 1/min
Afzuigaansluiting Ø	35 mm
Gewicht	4,3 kg
Accu	18 V, 99 Wh, LiHD

Leveringsomvang

Accu-Handcirkelzaag MT 55 18M bl PURE in T-MAX	91B502
Accu-Handcirkelzaag MT 55 18M bl in T-MAX	91B501

Geleverd met

1 Zaagblad-HM	092478
168 x 1,2/1,8 x 20 mm, Z 24, WZ, voor universeel gebruik	
2 Accu-PowerTank 18 M 99 (91B501)	094438
18 V, 99 Wh, LiHD	
1 Accu-PowerStation APS M (91B501)	094492
1 Zeskantstiftsleutel 5 mm	093034
1 Spaanzak	206921

PG A
Prijzlijst pagina 8





De spaangeleiding is ontworpen en geoptimaliseerd voor het zagen van houtvezelplaten. Ook bij invalsnedes in de vezelrichting biedt de uitstekende spaangeleiding wezenlijke voordelen.



De pendelkap kan met een enkele vingerbeweging eenvoudig ingetrokken worden. Daarmee gaat het aanzetten van een afkort- of invalzaagsnede eenvoudig, veilig en comfortabel.



Altijd helder in beeld: met een druk op de knop is de acculading in elke situatie bekend.



Het geveerd opgehangen Flippkeil spouwmes hoeft voor invalzaagsnedes niet verwijderd te worden en zorgt daardoor voor zeker en veilig werken.

Accessoires en toebehoren

Afbeelding	Omschrijving	Bestelnr.:	Afbeelding	Omschrijving	Bestelnr.:
	Geleideliniaal F 80, lengte 0,8 m F 110, lengte 1,1 m F 160, lengte 1,6 m F 210, lengte 2,1 m F 310, lengte 3,1 m	204380 204381 204365 204382 204383		Hechtprofiel F-HP 6,8M lengte 6,8 m	204376
	Verbindingsstuk F-VS Voor het onderling verbinden van twee geleidelinialen	204363		Anti-splinterstrip F-SS 3,4M lengte 3,4 m	204375
	Versteekaanslag F-WA	205357		Parallelaanslag	206825
	Tas voor geleidelinialen F 160 voor linialen tot lengte 1,6 m	204626		Aanslag voor de onderzijde MF-UA	206073
	Geleidelinialentas-set: 2 x F 160 + F-VS + 2 x F-SZ 180MM + Tas	204805		Zaagblad-HM 168 x 1,2/1,8 x 20 mm, Z 16, WZ, voor schulpen (langsza-gen)	092476
	Geleidelinialentas-set: F 80 + F 160 + F-WA + F-VS + 2 x F-SZ 180MM + Tas	204749		Zaagblad-HM 168 x 1,2/1,8 x 20 mm, Z 24, WZ, voor universeel gebruik	092478
	Eindkap F-EK 2 stuks	205400		Zaagblad-HM 168 x 1,2/1,8 x 20 mm, Z 32, WZ, voor fijnzagen/universeel gebruik	092480
	Afkort-liniaal M Zaaglengte tot 400 mm	208170		Zaagblad-HM 168 x 1,2/1,8 x 20 mm, Z 56, WZ, voor afkorten.	092482
	Afkort-liniaal ML Zaaglengte tot 770 mm	204378		Spaanzak	206921
	Eenhandklem F-SZ 180MM 2 stuks, voor het vastklemmen van de liniaal op het werkstuk	207770		Power-Set 2 2x 18 M 99 LiHD + APS M	209599
	Accu-PowerTank 18 M 99 LiHD, 18 V, 99 Wh 18 M 144 LiHD, 18 V, 144 Wh	094503 094498		Power-Set 3 2x 18 M 144 LiHD + APS M+	209598
	Accu-PowerStation APS M 18 V	094492			
	Accu-PowerStation APS M+ Snellaadapparaat 18V	094509			

Handcirkelzaag

K 65 cc

Het unieke zwenksysteem zorgt ervoor dat zelfs bij een verstekhoek van 45° vanaf een geleidelijnaal nog tot 53 mm diep gezaagd kan worden.



De machine heeft een meebewegende zaaglijnindicator die bij elke zwenkhoek de juiste zaaglijn aangeeft. Daarmee weet U altijd precies waar de zaaglijn ligt.

Voor het herhalen van zaagsneden tussen de 8 en de 67mm diep kan de zaagsnedediepte vooraf ingesteld en gefixeerd worden.

Met behulp van de groef in de zool kan de zaag aan de afkortlijnaal gekoppeld worden, die als accessoire verkrijgbaar is. Daarmee kan deze zaag als afkortzaag ingezet worden.

Kenmerken

- Invalzaag met verend spouwmes **FLIPPKEIL**
- Met nieuw 60°-versteksysteem voor meer zaagdiepte
- Slechts één zaagaanduiding
- Met **CUprex**, de hoog rendement motor

Toepassingen

- Schulpen (langszagen) en afkorten
- Verstekzagen en dubbelverstek tot 45°
- Sleuven zagen
- Invalzagen
- Afkantingen en inkepingen
- Materialen zoals: plaatmaterialen, deuren, werkbladen, betimmeringen, omtimmeringen in interieurbouw en renovatie

Omschrijving

De compacte en extreem krachtige K 65 cc levert zaagsneden van absolute topkwaliteit tot 67 mm diep. Dat met de beste vermogen - gewicht verhouding in zijn klasse. De gewichtsbeparing en hanteerbaarheid van een 55mm invalzaag, maar dan nu met een zaagsnedediepte tot 65 mm.

Het verwijderen van het spouwmes is niet meer nodig - het verende **FLIPPKEIL** spouwmes biedt U bij het invalzagen optimaal gebruiksgemak en veiligheid.

Nu hebben samengebalde kracht en een hoog draaimoment een naam: **CUprex**. Deze nieuwe power-motor met digitale elektronica en nieuw ontwikkelde stuurtechniek geeft een optimaal rendement. Daar komt nog bij dat het toerental traploos aangepast kan worden aan alle materialen en toepassingen.

Technische gegevens

Zaagdiepte	0 – 67 mm
Zaagdiepte bij 45°	0 – 53 mm
Verstekbereik	0 – 45°
Toerental onbelast	2700 – 4700 1/min
Opgenomen vermogen	1800 W
Afzuigaansluiting Ø	35 mm
Gewicht	4,7 kg
Universele-motor	230 V/50 Hz

K 65 cc

Leveringsomvang

Handcirkelzaag K 65 cc	91B001
Handcirkelzaag K 65 cc in T-MAX	91B002

Geleverd met

1 Zaagblad-HM	092487
185 x 1,4/2,4 x 20 mm, Z 24, WZ, voor universeel gebruik in hout	
1 Parallelaanslag	
1 Zeskantstiftsleutel 5 mm	093034
1 Aansluitkabel 4 m	087323

PG A
Prijzlijst pagina 8





De spaangeleiding is ontworpen en geoptimaliseerd voor het zagen van houtvezelplaten. Ook bij invalsnedes in de vezelrichting biedt de uitstekende spaangeleiding wezenlijke voordelen.



De pendelkap kan met een enkele vingerbeweging eenvoudig ingetrokken worden. Daarmee gaat het aanzetten van een afkort- of invalzaagsnede eenvoudig, veilig en comfortabel.



Met de MAFELL geleidelinialen of met de inbegrepen parallelgeleiding met millimeter schaalverdeling kunnen bijvoorbeeld terrasdelen exact ingepast worden.



Het geveerd opgehangen Flippkeil spouwmes hoeft voor invalzaagsnedes niet verwijderd te worden en zorgt daardoor voor zeker en veilig werken.

Accessoires en toebehoren

Afbeelding	Omschrijving	Bestelnr.:	Afbeelding	Omschrijving	Bestelnr.:
	Geleideliniaal F 80, lengte 0,8 m F 110, lengte 1,1 m F 160, lengte 1,6 m F 210, lengte 2,1 m F 310, lengte 3,1 m	204380 204381 204365 204382 204383		Eenhandklem F-SZ 180MM 2 stuks, voor het vastklemmen van de liniaal op het werkstuk	207770
	Verbindingsstuk F-VS vVoor het onderling verbinden van twee geleidelinialen	204363		Onder de zoo parallelaanslag	205166
	Versteekaanslag F-WA	205357		Aanslag voor de onderzijde MF-UA	206073
	Zuig-klemsysteem Aeroxfix F-AF 1 Met 1,3 m liniaal, adaptor voor afzui-ging boven en onder en Flexi-slang	204770		Zaagblad-HM 237 x 1,8/2,5 x 30 mm, Z 12, WZ, voor schulpen (langs-zagen)	092485
	Flexi-slang FXS L tot 3,2m lang	205276		Zaagblad-HM 185 x 1,4/2,4 x 20 mm, Z 16, WZ voor schulpen (langszagen)	092487
	Tas voor geleidelinialen F 160 voor linialen tot lengte 1,6 m	204626		Zaagblad-HM 237 x 1,8/2,5 x 30 mm, Z 24, WZ, voor afkorten en schulpen in hout	092489
	Geleidelinialentas-set: 2 x F 160 + F-VS + 2 x F-SZ 180MM + Tas	204805		Zaagblad-HM 37 x 1,8/2,5 x 30 mm, Z 56, WZ, voor afkorten	092491
	Geleidelinialentas-set: F 80 + F 160 + F-WA + F-VS + 2 x F-SZ 180MM + Tas	204749		Spaanzak	206921
	Afkort-liniaal M Zaaglengte tot 400 mm	208170			
	Afkort-liniaal ML Zaaglengte tot 770 mm	204378			
	Eindkap F-EK 2 stuks	205400			
	Hechtprofiel F-HP 6,8M lengte 6,8 m	204376			
	Anti-splinterstrip F-SS 3,4M lengte 3,4 m	204375			

Accu-Handcirkelzaag

K 65 18 M bl

Het unieke zwenksysteem zorgt ervoor dat zelfs bij een verstekhoek van 45° vanaf een geleidelijnaal nog tot 53 mm diep gezaagd kan worden.



Voor het herhalen van zaagsneden tussen de 8 en de 67mm diep kan de zaagsnedediepte vooraf ingesteld en gefixeerd worden.

De machine heeft een meebewegende zaaglijnindicator die bij elke zwenkhoek de juiste zaaglijn aangeeft. Daarmee weet U altijd precies waar de zaaglijn ligt.

Met behulp van de groef in de zool kan de zaag aan de afkortlijnaal gekoppeld worden, die als accessoire verkrijgbaar is. Daarmee kan deze zaag als afkortzaag ingezet worden.

Kenmerken

- Invalzaag met verend spouwmes **FLIPPKEIL**
- Met nieuw **60°-versteksysteem** voor meer zaagdiepte
- Slechts één zaagaanduiding
- **18 V** techniek, onafhankelijk van het stopcontact

Toepassingen

- Schulpen (langszagen) en afkorten
- Verstekzagen en dubbelverstek tot 45°
- Sleuven zagen
- Invalzagen
- Afkantingen en inkepingen
- Materialen zoals: plaatmaterialen, deuren, werkbladen, betimmeringen, omtimmeringen in interieurbouw en renovatie

Omschrijving

De compacte en extreem krachtige K 65 18M bl levert zaagsneden van absolute topkwaliteit tot 67 mm diep. Dat met de beste vermogen - gewicht verhouding in zijn klasse. De gewichtsbesparing en hanteerbaarheid van een 55mm invalzaag, maar dan nu met een zaagsnedediepte tot 65 mm.

Het verwijderen van het spouwmes is niet meer nodig - het verende **FLIPPKEIL** spouwmes biedt U bij het invalzagen optimaal gebruiksgemak en veiligheid.

Nu hebben samengebalde kracht en een hoog draaimoment een naam: CUprex. Deze nieuwe power-motor met digitale elektronica en nieuw ontwikkelde stuurtechniek geeft een optimaal rendement. Daar komt nog bij dat het toerental traploos aangepast kan worden aan alle materialen en toepassingen.

Technische gegevens

Zaagdiepte	0 – 67 mm
Zaagdiepte bij 45°	0 – 53 mm
Verstebereik	0 – 45°
Toerental onbelast	2700 – 4700 1/min
Opgenomen vermogen	1800 W
Afzuigaansluiting Ø	35 mm
Gewicht	4,7 kg
Accu	18 V, 99 Wh, LiHD

K 65 cc

Leveringsomvang

Handcirkelzaag K 65 18M bl PURE in T-MAX	91B001
Handcirkelzaag K 65 18M bl in T-MAX	91B002

Geleverd met

1 Zaagblad-HM	092494
185 x 1,4/2,4 x 20 mm, Z 16, WZ, voor universeel gebruik in hout, Accu-ideaal	
2 Accu-PowerTank 18 M 99 (91B501)	094438
18 V, 99 Wh, LiHD	
1 Accu-PowerStation APS M (91B501)	094492
1 Zeskantstiftsleutel 5 mm	093034
1 Spaanzak	206921

PG A
Prijzlijst pagina 8





De spaangeleiding is ontworpen en geoptimaliseerd voor het zagen van houtvezelplaten. Ook bij invalsmeden in de vezelrichting biedt de uitstekende spaangeleiding wezenlijke voordelen.



De pendelkap kan met een enkele vingerbeweging eenvoudig ingetrokken worden. Daarmee gaat het aanzetten van een afkort- of invalzaagsnede eenvoudig, veilig en comfortabel.



Altijd helder in beeld: met een druk op de knop is de acculading in elke situatie bekend.



Het geveerd opgehangen Flippkeil spouwmes hoeft voor invalzaagsneden niet verwijderd te worden en zorgt daardoor voor zeker en veilig werken.

Accessoires en toebehoren

Afbeelding	Omschrijving	Bestelnr.:	Afbeelding	Omschrijving	Bestelnr.:
	Geleideliniaal F 80, lengte 0,8 m F 110, lengte 1,1 m F 160, lengte 1,6 m F 210, lengte 2,1 m F 310, lengte 3,1 m	204380 204381 204365 204382 204383		Hechtprofiel F-HP 6,8M lengte 6,8 m	204376
	Verbindingsstuk F-VS vVoor het onderling verbinden van twee geleidelinialen	204363		Anti-splinterstrip F-SS 3,4M lengte 3,4 m	204375
	Versteekaanslag F-WA	205357		Onder de zoo parallelaanslag	205166
	Tas voor geleidelinialen F 160 voor linialen tot lengte 1,6 m	204626		Aanslag voor de onderzijde MF-UA	206073
	Geleidelinialentaset: 2 x F 160 + F-VS + 2 x F-SZ 180MM + Tas	204805		Zaagblad-HM 185 x 1,2/1,8 x 20 mm, Z 16, WZ, Accu-ideaal, voor schulpen in hout	092494
	Geleidelinialentaset: F 80 + F 160 + F-WA + F-VS + 2 x F-SZ 180MM + Tas	204749		Zaagblad-HM 185 x 1,2/1,8 x 20 mm, Z 32, WZ, Accu-ideaal, voor schulpen en afkorten in hout	092493
	Eindkap F-EK 2 stuks	205400		Spaanzak	206921
	Afkort-liniaal M Zaaglengte tot 400 mm	208170		Power-Set 2 2x 18 M 99 LiHD + APS M	209599
	Afkort-liniaal ML Zaaglengte tot 770 mm	204378		Power-Set 3 2x 18 M 144 LiHD + APS M+	209598
	Eenhandklem F-SZ 180MM 2 stuks, voor het vastklemmen van de liniaal op het werkstuk	207770			
	Accu-PowerTank 18 M 99 LiHD, 18 V, 99 Wh 18 M 144 LiHD, 18 V, 144 Wh	094503 094498			
	Accu-PowerStation APS M 18 V	094492			
	Accu-PowerStation APS M+ Snellaadapparaat 18V	094509			

Handcirkelzaag

K 85 Ec

De K 85 Ec voor een grotere zaagdiepte: tot 88 mm. Ook vanaf de geleideliniaal wordt een ongekende zaagdiepte van 82 mm bereikt.

Optimale spaander uitwerp, speciaal geschikt voor het zagen van isolatie-materialen.

Haarscherp zagen: de zaagsnede-aanwijzer past zich automatisch aan de verstekhoekinstelling aan.



Met één handgreep kan de zaagdiepte ingesteld én vastgezet worden.

De nieuwe hoekinstelling van de K 85 Ec met optimaal afleesbare maatverdeling.

Met behulp van de groef in de zool kan de zaag aan de afkortliniaal gekoppeld worden, die als accessoire verkrijgbaar is. Daarmee kan deze zaag als afkortzaag ingezet worden.

Kenmerken

- Met **CUprex**, de hoog rendement motor
- Met nieuw **60°-versteksysteem** voor meer zaagdiepte
- **Unieke, precisie zaagdiepte verstelling**
- **Slechts één zaagaanduiding**

Toepassingen

- Schulpen (langszagen) en afkorten
- Verstekzagen en dubbelverstek tot 60°
- Sleuven zagen
- Invalzagen
- Afkantingen en inkepingen
- Materialen zoals: plaatmaterialen, deuren, werkbladen, betimmeringen, omtimmeringen in interieurbouw en renovatie

Omschrijving

De handcirkelzagen van MAFELL verenigen kracht en precisie met gebruiksgemak en ergonomie. Bij de K 85 Ec zijn deze bepalende eigenschappen op unieke wijze met elkaar verenigd.

Nu hebben samengebalde kracht en een hoog draaimoment een naam gekregen: CUprex. Deze power-motor met digitale elektronica en nieuw ontwikkelde stuurtechniek geeft een optimaal rendement. Daar komt nog bij dat het toerental traploos aangepast kan worden naargelang de verschillende materialen en toepassingen.

Het verwijderen van het spouwmes is niet meer nodig - het verende gekregen biedt U bij het invalzagen optimaal gebruiksgemak en veiligheid.

Technische gegevens

	K 85 Ec
Zaagdiepte	0 – 88 mm
Zaagdiepte bij 45°	0 – 61,5 mm
Zaagdiepte bij 60°	2 – 44,5 mm
Verstebereik	0 – 60°
Toerental onbelast	2250 – 4400 1/min
Opgenomen vermogen	2300 W
Afzuigaansluiting Ø	35 mm
Gewicht	6,7 kg
Universele-motor	230 V / 50 Hz

Leveringsomvang

Handcirkelzaag K 85 Ec	91C601
Handcirkelzaag K 85 Ec in L-MAX	918202

Geleverd met

1 Zaagblad-HM 237 x 1,8/2,5 x 30 mm, Z 12, WZ, voor schulpen van hout	092590
1 Parallelaanslag (enkel bij de 918202)	205323
1 Afzuigaansluiting	205290
1 Zeskantstiftsleutel 5 mm	093034
1 Aansluitkabel 4 m	087888

PG A
Prijzlijst pagina 9





Door het unieke kantelsysteem zaagt U bij elke verstekhoek precies langs de rubberlip.



Vlak langs de rand zagen kann met de onder-de-zool-aanslag K 85-UA. De afstand tot de rand kan precies ingesteld worden met de schaalverdeling op de beugel.



Dankzij de beschermkap terugtrekhandel bij het tweede handvat kan de machine comfortabel en zeker aangezet worden – wat met name bijzonder handig is bij het maken van versteksneden.



Met een enkele handgreep worden zaagblad en pendelkap geblokkeerd en tegelijk de inschakelblokkering geactiveerd. Bijzonder praktisch en veilig.

Accessoires en toebehoren

Afbeelding	Omschrijving	Bestelnr.:	Afbeelding	Omschrijving	Bestelnr.:
	Geleideliniaal F 80, lengte 0,8 m F 110, lengte 1,1 m F 160, lengte 1,6 m F 210, lengte 2,1 m F 310, lengte 3,1 m	204380 204381 204365 204382 204383		Eenhandklem F-SZ 180MM 2 stuks, voor het vastklemmen van de liniaal op het werkstuk	207770
	Verbindingsstuk F-VS vVoor het onderling verbinden van twee geleidelinialen	204363		Parallelaanslag K 85-PA	205323
	Verstekaanslag F-WA	205357		Onder de zoo parallelaanslag K 85-UA	205166
	Zuig-klemsysteem Aerofix F-AF 1 Met 1,3 m liniaal, adaptor voor afzui-ging boven en onder en Flexi-slang	204770		Zaagblad-HM 237 x 1,8/2,5 x 30 mm, Z 12, WZ, voor schulpen (langs-zagen)	092590
	Flexi-slang FXS L tot 3,2m lang	205276		Zaagblad-HM 237 x 1,8/2,5 x 30 mm, Z 24, WZ, voor afkorten en schulpen in hout	092591
	Tas voor geleidelinialen F 160 voor linialen tot lengte 1,6 m	204626		Zaagblad-HM 37 x 1,8/2,5 x 30 mm, Z 56, WZ, voor afkorten	092592
	Geleidelinialentas-set: 2 x F 160 + F-VS + 2 x F-SZ 180MM + Tas	204805		L-MAX met inleg	095170
	Geleidelinialentas-set: F 80 + F 160 + F-WA + F-VS + 2 x F-SZ 180MM + Tas	204749			
	Afkort-liniaal L Zaaglengte tot 370 mm	208171			
	Eindkap F-EK 2 stuks	205400			
	Hechtprofiel F-HP 6,8M lengte 6,8 m	204376			
	Anti-splinterstrip F-SS 3,4M lengte 3,4 m	204375			

Timmermans-handcirkelzaag

MKS 130 Ec



De zaagdiepte kan dankzij de draaiknop en de goed afleesbare schaalverdeling nauwkeurig en eenvoudig ingesteld worden.

Traploos instelbare toerenregeling - voor individuele eisen en toepassingen.

Ergonomisch optimaal geplaatste handgreep - voor maximaal bedieningscomfort en efficiënt werken in alle situaties.

Kenmerken

- Met **CUprex** hoog rendement motor
- Met nieuw **60°-versteksysteem** voor meer zaagdiepte
- **Unieke, precisie hoogteverstelling**
- **Slechts één zaagsnede aanduiding**

Toepassingen

- Schulpen (langszagen) en afkorten
- Verstekzagen tot 60°
- Alle houtconstructie werkzaamheden
- Materialen zoals: massief hout, gelamineerd hout, isolatie en sandwich platen

Omschrijving

Samengebalde kracht en een hoog draaimoment een naam: CUprex. Deze nieuwe power-motor met digitale elektronica en nieuw ontwikkelde stuurtechniek geeft een optimaal rendement. Daar komt nog bij dat het toerental traploos aangepast kan worden voor uiteenlopende materialen en toepassingen.

Voor optimale bediening en controle is deze machine uitgevoerd met een rustige aanloop van de motor, constant toerental onder belasting en beveiliging tegen overbelasting.

De bouw van de MKS 130 Ec onderscheidt zich door zijn extreme robuustheid en de toepassing van hoogwaardige materialen, bijvoorbeeld de lichte magnesium geperste behuizing en de slagvaste glasvezelversterkte kunststofdelen. De gesloten constructie beschermt uitstekend tegen stof en spanen.

De MKS 130 Ec is voor alle klassieke - of moderne werkzaamheden uitstekend te gebruiken: schulpen en afkorten van zwaar hout, het verwerken van isolatiemateriaal of dakplaten gaat, met gebruik van de juiste toebehoren, probleemloos.

Kies U voor zeker: U bent uitstekend beveiligd dankzij de met vele nuttige details als de motorrem, de zelf sluitende beschermkap en een goed gepositioneerde inschakelbeveiliging.

Technische gegevens

MKS 130 Ec

Zaagdiepte	50 – 130 mm
Zaagdiepte bij 45°	37 – 94 mm
Zaagdiepte bij 60°	25 – 65 mm
Verstebereik	0 – 60°
Toerental onbelast	1000 – 2000 1/min
Opgenomen vermogen	2500 W
Afzuigaansluiting Ø	58 mm
Gewicht	12 kg
Universele-motor	230 V / 50 Hz

Leveringsomvang

Timmermans-handcirkelzaag MKS 130 Ec	925401
---	---------------

Geleverd met

1 Zaagblad-HM	092571
330 x 2,2/3,2 x 30 mm, Z 24, WZ, voor universeel gebruik	
1 Parallelaanslag	203853
1 Zeskantstiftsleutel 6 mm	093081
1 Aansluitkabel 10 m	087612

PG A

Prijslijst pagina 9





Om nauwkeurig te zagen kan de MKS 130 Ec op een geleideliniaal geplaatst worden.



Ideaal voor verstekzagen: de MKS 130 Ec kan tot 60° ingesteld worden. De maximale zaagdiepte is dan altijd nog steeds ongekend: 65 mm.



De parallelaanslag en de grote vermogens reserves van de CUprex motor, zorgen voor een precieze geleiding en een betrouwbare zaagsnede.



In combinatie met de stofzuiger S 50 M en een geleideliniaal zorgt de MKS 130 Ec voor schoon en nauwkeurig zagen, ook in lastig isolatiemateriaal.

Accessoires en toebehoren

Afbeelding	Omschrijving	Bestelnr.:	Afbeelding	Omschrijving	Bestelnr.:
	Geleideliniaal F 80, lengte 0,8 m F 110, lengte 1,1 m F 160, lengte 1,6 m F 210, lengte 2,1 m F 310, lengte 3,1 m	204380 204381 204365 204382 204383		Adapterpaar voor de parallelaanslag	037195
	Verbindingsstuk F-VS vVoor het onderling verbinden van twee geleidelinialen	204363		Zaagblad-HM 330 x 2,2/3,2 x 30 mm, Z 24, WZ, voor universeel gebruik	092571
	Versteekaanslag F-WA	205357		Zaagblad-HM 330 x 2,2/3,6 x 30 mm, Z 40, WZ, voor fijnzagen	092572
	Tas voor geleidelinialen F 160 voor linialen tot lengte 1,6 m	204626		Zaagblad-HM 330 x 2,2/2,6 x 30 mm, Z 54, WZ/FA, voor sandwichplaten met metaaldelen of met metalen afdekking	092579
	Geleidelinialentas-set: 2 x F 160 + F-VS + 2 x F-SZ 180MM + Tas	204805			
	Geleidelinialentas-set: F 80 + F 160 + F-WA + F-VS + 2 x F-SZ 180MM + Tas	204749			
	Eindkap F-EK 2 stuks	205400			
	Hechtprofiel F-HP 6,8M lengte 6,8 m	204376			
	Anti-splinterstrip F-SS 3,4M lengte 3,4 m	204375			
	Eenhandklem F-SZ 180MM 2 stuks, voor het vastklemmen van de liniaal op het werkstuk	207770			
	Geleideliniaal lengte 3 m (2-delig met verbindingsstuk)	037037			
	Geleideliniaal lengte 3 m (eendelig)	200672			
	Geleideliniaal verlenging lengte 1,5 m	036553			

Timmermans-handcirkelzaag

MKS 145 Ec / MKS 165 Ec

Traploos instelbare toerenregeling
– voor individuele eisen en toepassingen.

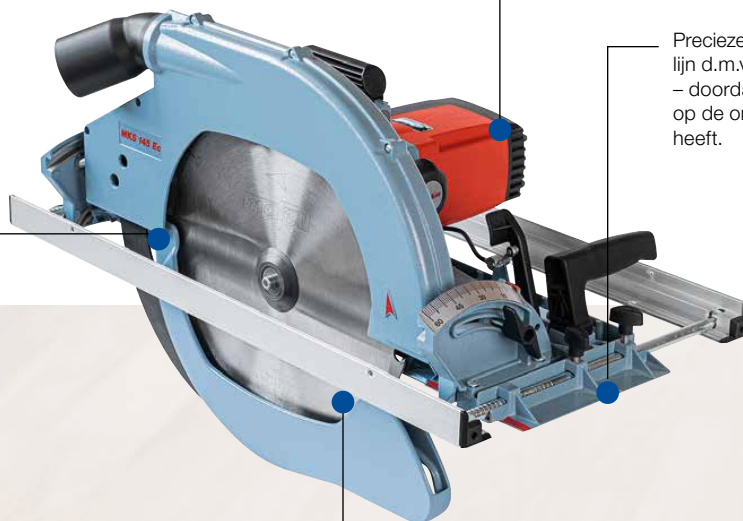

Onderste beschermkap met bediening – voor eenvoudig vrijgeven van het zaagblad b.v. bij het aanzetten in een spitse hoek.

Precieze aflezing van de afgetekende lijn d.m.v. de aanwijzer voor 0 - 60° – doordat deze een exact draaipunt op de onderzijde van de grondplaat heeft.

Met zaagbladrem - voor veiligheid direct na het uitschakelen van de machine.

Kenmerken

- Met CUprex hoog rendement motor
- Grote zaagdiepten
- Maximale stabiliteit bij minimaal gewicht
- Geremd zaagblad

Toepassingen

- Langszagen en afkorten
- Verstekzagen tot 60°
- Alle houtconstructie werkzaamheden
- Materialen zoals: massief hout, gelamineerd hout en isolatie materialen

Omschrijving

Deze compacte machines mogen eigenlijk in geen werkplaats ontbreken! De buitengewone verhouding tussen gewicht en vermogen werd mogelijk door de inzet van zeer moderne magnesium-spuitsgiet-legeringen. Wie anders dan MAFELL kan U dat bieden?

Natuurlijk tot 60° kantelbaar; dat maakt de handcirkelzagen tot een universele partner.

Een makkelijk afleesbare schaal van de zaagdiepte instelling vergemakkelijkt het werk en bespaart lastige meten met de duimstok.

Voor optimale bediening en controle is deze machine uitgevoerd met een rustige aanloop van de motor, constant toerental onder belasting en beveiliging tegen overbelasting.

Het makkelijk bedienbaar aanslagsysteem van de MKS 165 Ec verlicht Uw werk.

Technische gegevens

	MKS 145 Ec	MKS 165 Ec
Zaagdiepte	65 – 145 mm	85 – 165 mm
Zaagdiepte bij 45°	46 – 102,5 mm	60 – 116,5 mm
Zaagdiepte bij 60°	32 – 72,5 mm	42 – 82,5 mm
Verstekbereik	0 – 60°	0 – 60°
Toerental onbelast	1900 – 2300 1/min	1500 – 1800 1/min
Opgenomen vermogen	2600 W	2800 W
Afzuigaansluiting Ø	58 mm	58 mm
Gewicht	13,8 kg	15,3 kg
Universele-motor	230 V/50 Hz	230 V/50 Hz

Leveringsomvang

Timmermans-handcirkelzaag MKS 145 Ec	924701
Timmermans-handcirkelzaag MKS 165 Ec	924501

Geleverd met

1 Zaagblad-HM 370 x 2,2/4,2 x 30 mm, Z 26, WZ, voor universeel gebruik (MKS 145 Ec)	092526
1 Zaagblad-HM 410 x 2,5/4,2 x 30 mm, Z 28, WZ, voor universeel gebruik (MKS 165 Ec)	092525
1 Zeskantstiftsleutel 6 mm	093081
1 Parallelaanslag	
1 Aansluitkabel 10 m	087612

PG B
Prijzlijst pagina 9





Top-prestaties, zoals hier met de MKS 165 Ec, bereikt men alleen met originele MAFELL accessoires.

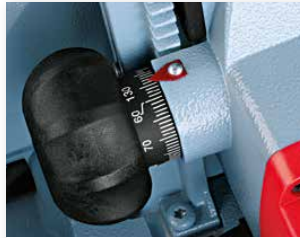

Doormiddel van een precies handwiel laat zich de zaagdiepte probleemloos instellen.



De aanwijzer voor de afgetekende zaaglijn.



Het kantelbereik van 0° tot 60° maakt extreem verstekzagen mogelijk.

Accessoires en toebehoren

Afbeelding	Omschrijving	Bestelnr.:	Afbeelding	Omschrijving	Bestelnr.:
	Geleideliniaal F 80, lengte 0,8 m F 110, lengte 1,1 m F 160, lengte 1,6 m F 210, lengte 2,1 m F 310, lengte 3,1 m	204380 204381 204365 204382 204383		Adapterpaar voor de parallelaanslag	037195
	Verbindingsstuk F-VS vVoor het onderling verbinden van twee geleidelinialen	204363		Zaagblad-HM 370 x 2,2/4,2 x 30 mm, Z 18, WZ, voor schulpen (langs- zagen) (MKS 145 Ec)	092524
	Versteekaanslag F-WA	205357		Zaagblad-HM 370 x 2,2/4,2 x 30 mm, Z 26, WZ, voor universeel gebruik (MKS 145 Ec)	092526
	Tas voor geleidelinialen F 160 voor linialen tot lengte 1,6 m	204626		Zaagblad-HM 410 x 2,5/4,2 x 30 mm, Z 20, WZ, voor schulpen (langs- zagen) (MKS 165 Ec)	092522
	Geleidelinialentas-set: 2 x F 160 + F-VS + 2 x F-SZ 180MM + Tas	204805		Zaagblad-HM 410 x 2,5/4,2 x 30 mm, Z 28, WZ, voor universeel gebruik (MKS 165 Ec)	092525
	Geleidelinialentas-set: F 80 + F 160 + F-WA + F-VS + 2 x F-SZ 180MM + Tas	204749			
	Eindkap F-EK 2 stuks	205400			
	Hechtprofiel F-HP 6,8M lengte 6,8 m	204376			
	Anti-splinterstrip F-SS 3,4M lengte 3,4 m	204375			
	Eenhandklem F-SZ 180MM 2 stuks, voor het vastklemmen van de liniaal op het werkstuk	207770			
	Geleideliniaal lengte 3 m (2-delig met verbindingsstuk)	037037			
	Geleideliniaal lengte 3 m (eendelig)	200672			
	Geleideliniaal verlenging lengte 1,5 m	036553			

Timmermans-handcirkelzaag

MKS 185 Ec

Hoge kwaliteitsstandaard - Dit betekent voor U: geringere machinekosten en langere levensduur.

Unieke verhouding - tussen maximale stabiliteit en minimaal gewicht.

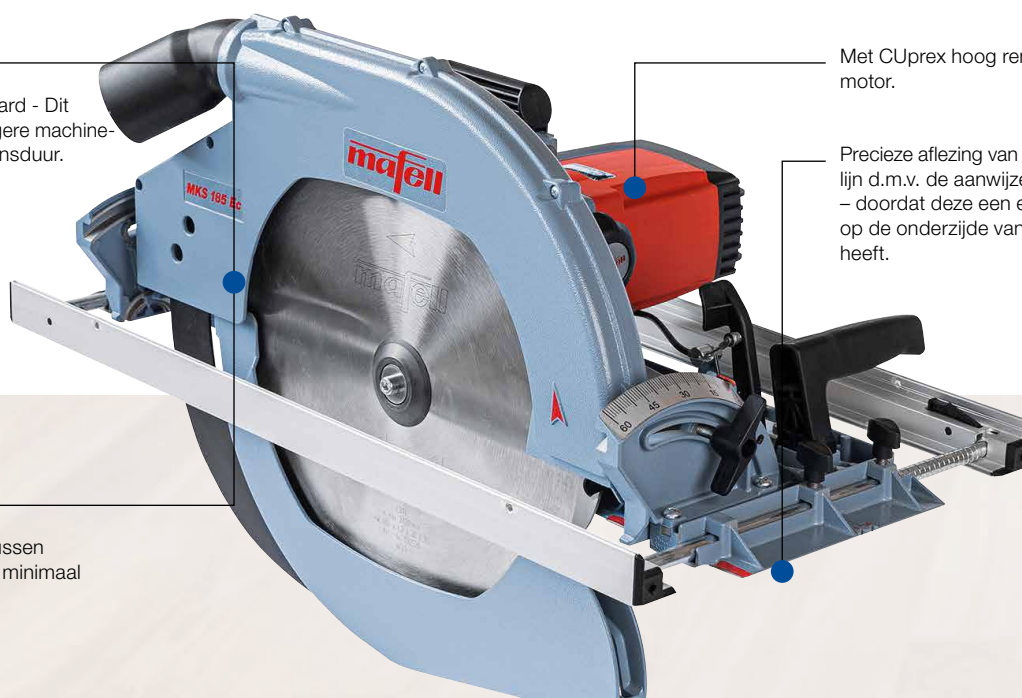

Met CUprex hoog rendement motor.

Precieze aflezing van de afgetekende lijn d.m.v. de aanwijzer voor 0 - 60° - doordat deze een exact draaipunt op de onderzijde van de grondplaat heeft.

Kenmerken

- Met CUprex hoog rendement motor
- Maximale zaagdiepte
- Maximale stabiliteit bij minimaal gewicht
- Tot 60° kantelbaar

Toepassingen

- Schulpen (langszagen) en afkorten
- Verstekzagen tot 60°
- Alle houtconstructie werkzaamheden
- Materialen zoals: massief hout, gelamineerd hout, isolatie en sandwich platen

Omschrijving

Een belevenis voor iedere timmerman! Zwaar belastbare 3000 Watt motor en een extreme zaagdiepte van 185 mm!

Voor optimale bediening en controle is deze machine uitgevoerd met een rustige aanloop van de motor, constant toerental onder belasting en beveiliging tegen overbelasting.

Het gemakkelijk bedienbare aanslagsysteem, het geringe geluidsniveau en de op afstand bedienbare pendel-beschermkap verlichten Uw werk aanzienlijk.

Ook de zeer gemakkelijk bedienbare hoogteverstelling met goed afleesbare schaalverdeling en een effectieve rem staan garant voor een onberispelijk zaagresultaat en optimale veiligheid voor de gebruiker.

Technische gegevens

MKS 185 Ec

Zaagdiepte	105 - 185 mm
Zaagdiepte bij 45°	74 - 131 mm
Zaagdiepte bij 60°	53 - 93 mm
Verstebereik	0 - 60°
Toerental onbelast	1400 - 1700 1/min
Opgenomen vermogen	3000 W
Afzuigaansluiting Ø	58 mm
Gewicht	16,1 kg
Universele-motor	230 V / 50 Hz

Leveringsomvang

Timmermans-handcirkelzaag MKS 185 Ec	924801
--------------------------------------	--------

Geleverd met

1 Zaagblad-HM	092536
450 x 2,5/4,2 x 30 mm, Z 20, WZ, voor universeel gebruik	
1 Zeskantstiftsleutel 6 mm	093081
1 Parallelaanslag	
1 Aansluitkabel 10 m	087612

PG B
Prijzlijst pagina10



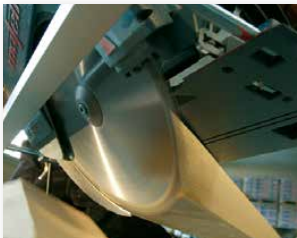

Top-prestaties, zoals hier met de MKS 185 Ec, bereikt men alleen met originele MAFELL gereedschap.

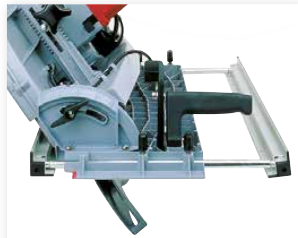

Geleidingssysteem aan beide zijden van de machine met 3-voudige functie: - tafolverbreiding, - parallelgeleiding, - zijaanslag

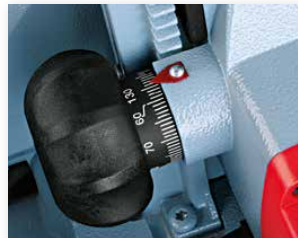

De zaagdiepte laat zich door middel van het precieze handwiel probleemloos en nauwkeurig instellen.



Het verstek van 0° tot 60° maakt extreem schuinzagen mogelijk.

Accessoires en toebehoren

Afbeelding	Omschrijving	Bestelnr.:	Afbeelding	Omschrijving	Bestelnr.:
	Geleideliniaal F 80, lengte 0,8 m F 110, lengte 1,1 m F 160, lengte 1,6 m F 210, lengte 2,1 m F 310, lengte 3,1 m	204380 204381 204365 204382 204383		Adapterpaar voor parallelaanslag	037195
	Verbindingsstuk F-VS vVoor het onderling verbinden van twee geleidelinialen	204363		Zaagblad-HM 450 x 2,5/3,8 x 30 mm, Z 12, WZ, voor schulpen (langszagen)	092537
	Verstekaanslag F-WA	205357		Zaagblad-HM 450 x 2,5/4,2 x 30 mm, Z 20, WZ, voor universeel gebruik	092536
	Tas voor geleidelinialen F 160 voor linialen tot lengte 1,6 m	204626		Zaagblad-HM 450 x 2,5/4,5 x 30 mm, Z 34, WZ, voor fijnzagen	092538
	Geleidelinialentas-set: 2 x F 160 + F-VS + 2 x F-SZ 180MM + Tas	204805		Zaagblad-HM Sandwich 450 x 3,4/3,0 x 30 mm, Z 86, FZFA/FZFA, voor sandwichplaten met metaaldelen of met een metalen afdekking	092534
	Eindkap F-EK 2 stuks	205400			
	Hechtprofiel F-HP 6,8M lengte 6,8 m	204376			
	Anti-splinterstrip F-SS 3,4M lengte 3,4 m	204375			
	Eenhandklem F-SZ 180MM 2 stuks, voor het vastklemmen van de liniaal op het werkstuk	207770			
	Geleideliniaal lengte 3 m (2-delig met verbindingsstuk)	037037			
	Geleideliniaal lengte 3 m (eendelig)	200672			
	Geleideliniaal verlenging lengte 1,5 m	036553			

Timmermans-kettingzaag

ZSX Ec

De 3000 W CUprex motor, met geoptimaliseerde digitale elektronica en een nieuw ontwikkelde stuurtechniek.



De goed geplaatste handgreep, met softgrip geeft een maximaal bedieningscomfort. De aan/uit schakelaar is in de handgreep opgenomen.

Dubbele verstekgeleiding - voor precies verstekzagen.

Als toebehoren - een verstekafkortgeleider voor precies zaagwerk.

Optimale zaagkwaliteit - door de speciale HM zaagketting.

Kenmerken

- Met CUprex hoog rendement motor
- Naar beide zijden tot 60° kantelbaar
- Nauwkeurige zaaglijnaanwijzer

Toepassingen

- Schulpen (langsagen) en afkorten
- Verstekzagen tot 60°
- Alle houtconstructie werkzaamheden en het zagen van dakplaten
- Materialen zoals: massief hout, gelamineerd hout, isolatie, dakplaten en sandwich platen

Omschrijving

Overtuigende zaageigenschappen van ongekeerde kwaliteit, door de speciale MAFELL HM zaagketting en exacte kettinggeleiding op de geleideliniaal.

De ZSX Ec is naar beide zijden tot 60° kantelbaar. De basis hoeken van -45°/0°/45° kunnen d.m.v. een skala snel en eenvoudig ingesteld worden.

De motor-koellucht blaast de zaaglijnindicator schoon en zorgt voor vrij een constant zicht op de zaagsnede.

De groot uitgevoerde en verstelbare spaanuitworp zorgt voor een uitstekende afvoer van de spanen.

Automatische kettingsmering met nauwkeurig instelbare dosering, voorkomt oliesporen op het hout.

Net als alle andere timmermans-machines kan de ZSX Ec met de geleidelinialen gebruikt worden.

Ideaal voor links- of rechtshandigen. De plaatsing van de handgrepen zijn voor beiden optimaal.

Technische gegevens

	ZSX Ec/260	ZSX Ec/400
Zaagdiepte	260 mm	400 mm
Zaagdiepte bij 45°	184 mm	282 mm
Zaagdiepte bij 60°	130 mm	199 mm
Verstekhoekbereik	-60 – +60°	-60 – +60°
Toerental onbelast	3000 – 3600 1/min	3000 – 3600 1/min
Opgenomen vermogen	3000 W	3000 W
Gewicht	13,3 kg	14,1 kg
Universele-motor	230 V/50 Hz	230 V/50 Hz

Leveringsomvang

Timmermans-kettingzaag ZSX Ec / 260 HM	925501
Timmermans-kettingzaag ZSX Ec / 400 HM	925502
Timmermans-kettingzaag ZSX Ec / 400 Q	925503

Geleverd met

2 Fijnzaag zaagkettingen HM 260 voor ZSX Ec / 260 HM	006968
2 Fijnzaag zaagkettingen HM 400 voor ZSX Ec / 400 HM	006972
2 Zaagketting 3/8" 400 P voor ZSX Ec / 400 Q	006974
1 Parallelaanslag	204591
1 Combi-schroevendraaier 6 mm	093272
1 Aansluitkabel 10 m	087612

PG B
Prijzlijst pagina 10





Optimale zaagsnedekwaliteit ZSX Ec.



Goed afleesbare schaalverdeling. De standaard hoeken kunnen met een skala gemakkelijk ingesteld worden.



Voor vele toepassingen inzetbaar. De universele afkort-verstekgeleider is een toebehoren.



De goed geplaatste handgreep, met softgrip, geeft een maximaal bedieningscomfort. De aan/uit schakelaar is in de handgreep opgenomen.

Accessoires en toebehoren

Afbeelding	Omschrijving	Bestelnr.:
	Geleideliniaal F 80, lengte 0,8 m F 110, lengte 1,1 m F 160, lengte 1,6 m F 210, lengte 2,1 m F 310, lengte 3,1 m	204380 204381 204365 204382 204383
	Verbindingsstuk F-VS Voor het onderling verbinden van twee geleidelinialen	204363
	Versteekaanslag F-WA	205357
	Tas voor geleidelinialen F 160 voor linialen tot lengte 1,6 m	204626
	Geleidelinialentas-set: 2 x F 160 + F-VS + 2 x F-SZ 180MM + Tas	204805
	Geleidelinialentas-set: F 80 + F 160 + F-WA + F-VS + 2 x F-SZ 180MM + Tas	204749
	Eindkap F-EK 2 stuks	205400
	Hechtprofiel F-HP 6,8M lengte 6,8 m	204376
	Anti-splinterstrip F-SS 3,4M lengte 3,4 m	204375
	Eenhandklem F-SZ 180MM 2 stuks, voor het vastklemmen van de liniaal op het werkstuk	207770
	Glijplaat als hoogteopvulling bij inzet op een geleideliniaal	206047
	Afzuigslangadapter ZSX-AA	207900

Afbeelding	Omschrijving	Bestelnr.:
	Geleideliniaal lengte 3 m (2-delig met verbindingstuk)	037037
	Geleideliniaal lengte 3 m (eendelig)	200672
	Geleideliniaal verlenging lengte 1,5 m	036553
	Adapterpaar voor parallelaanslag	037195
	Fijnzaag zaagkettingen HM 260 (ZSX Ec / 260 HM)	006968
	Fijnzaag zaagkettingen HM 400 (ZSX Ec / 400 HM)	006972
	Reserve schakels HM links rechts	091008 091009
	Zaagketting 3/8" 400 P voor universeel gebruik	006974
	Kettinggeleider 260 HM voor 006968	204581
	Kettinggeleider 400 HM voor 006972	204582
	Kettinggeleider 400 3/8" voor 006974	204583
	Spouwmes 260 voor 006968	204586
	Spouwmes 400 voor 006972, 006974	204587
	Aandrijftandwiel HM voor 006968, 006972	204584
	Aandrijftandwiel 3/8" voor 006974	204585
	Universele afkortverstekgeleider	202069
	Transportwagen	202113

Timmermans-kettingzaag

ZSX-TWIN Ec

Door het gebruik van 230 V motoren weegt de ZSX-TWIN Ec, ondanks zijn 6.000 Watt, slechts 24,2 kg. Hierdoor is schulpen tot een hoogte van 400 mm mogelijk!

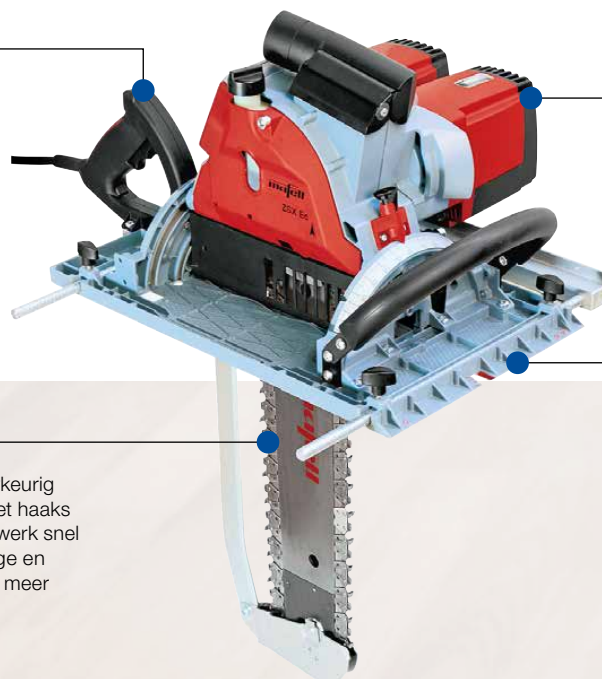

Het hart van de ZSX-TWIN Ec zijn de beide 3000 Watt 230 V motoren. Deze motoren worden parallel op twee verschillende groepen met verschillende 230 V fasen aangesloten.

In de houtbouw en waterbouw is nauwkeurig haaks zagen van groot belang. Door het haaks staande zaaggereedschap is het zaagwerk snel en nauwkeurig uit te voeren. Het lastige en tijdrovende draaien van het hout is niet meer nodig.

De ZSX heeft een verstekbereik van -15° tot 60°.

Kenmerken

- Met twee CUPrex-motoren uitgerust
- Naar twee kanten zwenkbaar

Toepassingen

- Schulpen (langzagen) en afkorten
- Uitsparingen
- Materialen zoals: massief hout en gelamineerd hout

Omschrijving

De nieuwe timmermans-kettingzaag ZSX-TWIN Ec lost alle praktische problemen op bij hout met grotere afmetingen.

MAFELL heeft met de ontwikkeling van deze kettingzaag met twee elektromotoren een oplossing ontwikkeld voor tijdrovende en haast onmogelijke werkzaamheden. Met de nieuwe ZSX-TWIN Ec gaan de werkzaamheden nu gemakkelijk en precies.

Een belasting van 3000 Watt is voor de meeste stroomvoorzieningen niet haalbaar. Met twee CUPrex-motoren op één groep zou niet mogelijk zijn. Als de belasting over twee stroomgroepen verdeeld wordt, dan krijgt de ZSX de power die nodig is. Elke motor wordt dan gevoed door een aparte fase. Op deze manier wordt geen van de groepen overbelast.

Technische gegevens ZSX-TWIN Ec

Zaagdiepte	400 mm
Zaagdiepte bij 15°	386 mm
Zaagdiepte bij 30°	346 mm
Zaagdiepte bij 45°	282 mm
Zaagdiepte bij 60°	199 mm
Naar twee kanten zwenkbaar	-15° – +60°
Zaagsnede	6,8 mm
Toerental onbelast	3600 1/min
Opgenomen vermogen	2 x 3000 W
Gewicht	24,2 kg
Universele-motor	230 V / 50 Hz

Leveringsomvang

Timmermans-kettingzaag ZSX-TWIN Ec	961601
------------------------------------	--------

Geleverd met

1 Langzagen ketting TWIN HM 400	006977
1 Fijnzaag zaagkettingen HM 400	006972
1 Transportwagen ZSX-TWIN Ec	205940
1 Adapter voor geleideliniaal gebruik	205934
1 Parallelaanslag	204591
1 Combi-schroevendraaier 6 mm	093272
1 Steeksleutel 13 mm	093008
1 Aansluitkabel 10 m	087612

PG S
Prijzlijst pagina 10





Om nauwkeurig te zagen kan de ZSX-TWIN Ec op een geleideliniaal geplaatst worden.

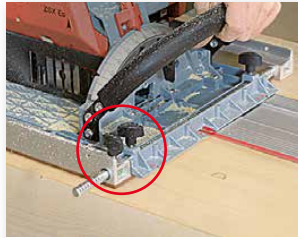

Perfekte geleiding. Door een glijplaat van pertinax wordt de hoogte van de geleideliniaal gecompenseerd.



Bij een zaaghoogte tot 400 mm komen veel spanen vrij. Daarom kan de ZSX-TWIN Ec ook met een afzuiging gebruikt worden.



Er is een omvangrijk pakket toebehoren beschikbaar. Een speciaal ontwikkelde hard metalen ketting zorgt voor een perfect zaag resultaat.

Accessoires en toebehoren

Afbeelding	Omschrijving	Bestelnr.:	Afbeelding	Omschrijving	Bestelnr.:
	Geleideliniaal F 80, lengte 0,8 m F 110, lengte 1,1 m F 160, lengte 1,6 m F 210, lengte 2,1 m F 310, lengte 3,1 m	204380 204381 204365 204382 204383		Geleideliniaal lengte 3 m (2-delig met verbindingstuk) Geleideliniaal lengte 3 m (eendelig) Geleideliniaal verlenging lengte 1,5 m	037037 200672 036553
	Verbindingsstuk F-VS Voor het onderling verbinden van twee geleidelinialen	204363		Adapterpaar voor parallelaanslag	037195
	Versteekaanslag F-WA	205357		Langszagen ketting TWIN HM 400 Fijnzaag zaagkettingen HM 400 Fijnzaag zaagkettingen HM 260	006977 006972 006968
	Tas voor geleidelinialen F 160 voor linialen tot lengte 1,6 m	204626		Reserve schakels HM links rechts	091008 091009
	Geleidelinialentas-set: 2 x F 160 + F-VS + 2 x F-SZ 180MM + Tas	204805		Zaagketting 3/8" 400 P voor universeel gebruik	006974
	Geleidelinialentas-set: F 80 + F 160 + F-WA + F-VS + 2 x F-SZ 180MM + Tas	204749		Kettinggeleider 260 HM voor 006968 Kettinggeleider 400 HM voor 006972, 006977 Kettinggeleider 400 3/8" voor 006974	204581 204582 204583
	Eindkap F-EK 2 stuks	205400		Spouwmes 260 voor 006968 Spouwmes 400 voor 006972, 006974, 006977	204586 204587
	Hechtprofiel F-HP 6,8M lengte 6,8 m	204376		Aandrijftandwiel HM voor 006968, 006972, 006977	204584
	Anti-splinterstrip F-SS 3,4M lengte 3,4 m	204375		Aandrijftandwiel 3/8" voor 006974	204585
	Eenhandklem F-SZ 180MM 2 stuks, voor het vastklemmen van de liniaal op het werkstuk	207770		Universele afkortverstekgeleider	202069
	Glijplaat als hoogteopvulling bij inzet op een geleideliniaal	206047			

Handlintzaag

Z 5 Ec

Een zaaglint met rugvertanding maakt het terughalen van het lint, in combinatie met de mechanische rem die het lint blokkeert, zeer eenvoudig.

De verend opgehangen geleidewielen zorgen ervoor dat U het zaaglint eenvoudig en snel kunt verwisselen.

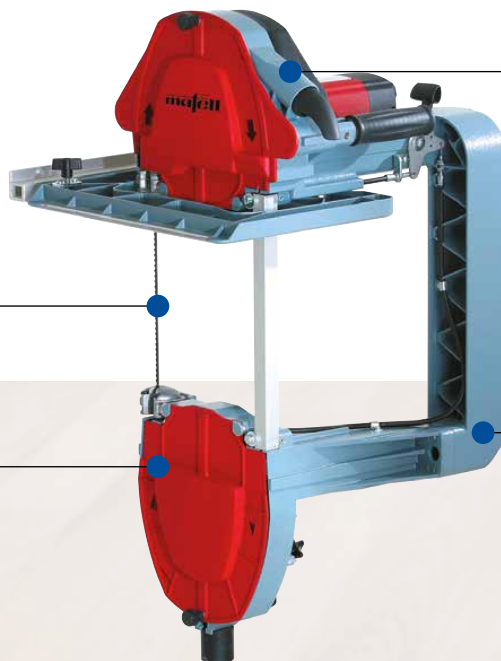

Door de nullastschakelaar is het niet mogelijk de machine na een stroomonderbreking ongecontroleerd in te schakelen.

De unieke zwenkbare zaaglintgeleiding maakt het mogelijk om tot 90 mm rechtstandig in het materiaal te zagen, zonder dat daarbij het andere deel van het zaaglint het materiaal raakt.

Kenmerken

- Met **CUprex** hoog rendement motor
- **Elektronisch** regelbaar
- **Aan/uitschakelaar** met remknop
- **Kogellagergeleiding** van het zaaglint
- **Zaaglint aan één zijde 30°** kantelbaar

Toepassingen

- Schulpen (langszagen) en afkorten
- Verbindingen en profileren
- Uitsparingen en rondzagen
- Schuine verbindingen of pennen zagen
- Materialen zoals: massief hout en gelamineerd hout

Omschrijving

De handlintzaag Z 5 Ec is de innovatieve opvolger van de legendarische Z 3. De Z 5 Ec blinkt uit door zijn nieuwe krachtige motor, lage gewicht (13,6 kg), hoger vermogen, hoger draaimoment en optimale bediening.

De zaaggeleiding is uitgevoerd met kogellagers. Hierdoor heeft de Z 5 Ec een stabiele en optimale zaagsnede. Met het breedste zaaglint van 8 mm. kunt U uitstekend rechthoekig maar ook in bochten zagen voor gordingen, kepers en spanten. Om zware materialen te kunnen verwerken heeft de machine zaaghoogte van 305 mm.

De voor MAFELL zo typerende precisie vindt U ook bij deze handlintzaag terug. Hij geeft een prachtig zaagbeeld en perfecte rechte zaagsneden.

De koellucht van de krachtige motor wordt gebruikt om de afgetekende zaaglijn schoon te houden. Het resultaat: geen spanen meer die het zicht belemmeren en nauwkeurig werken.

Technische gegevens

Zaagdiepte	305 mm
1 Bandzijde kantelbaar	0 – 30°
Toerental onbelast	650 – 1550 1/min
Opgenomen vermogen	2250 W
Afzuigaansluiting Ø	35 mm
Gewicht	13,6 kg
Universele-motor	230 V/50 Hz

Z 5 Ec

Leveringsomvang

Handlintzaag Z 5 Ec	925301
----------------------------	---------------

Geleverd met

1 Zaaglint 8 mm breed, 4 tanden per duim, met rugvertanding	
1 Zaaglint 8 mm breed, 4 tanden per duim	
1 Zaaglint 6 mm breed, 4 tanden per duim	
1 Handgreep voor twee-mans gebruik	203824
1 Parallelaanslag	039386
1 Aansluitkabel 10 m	087863





De Z 5 Ec is door zijn veelzijdigheid de ideale machine voor renovatie werkzaamheden.



De effectieve blaasvoorziening zorgt voor duidelijk zicht op de zaaglijnaftekening op het werkstuk.



Door het hoge draaimoment zijn zaagsnedes van 305 mm in massief hout voor de Z 5 Ec geen enkel probleem.



De mechanische veiligheidsrem wordt met de gecombineerde aan/uitschakelaar bediend. Samen met de nullastschakelaar, zorgt dat voor een optimale veiligheid.

Accessoires en toebehoren

Afbeelding	Omschrijving	Bestelnr.:
	Geleideliniaal lengte 3 m (2-delig met verbindingsstuk)	037037
	Geleideliniaal lengte 3 m (eendelig)	200672
	Geleideliniaal verlenging lengte 1,5 m	036553
	Adapterpaar voor parallelaanslag	037195
	Transportwagen	202110
	Zaaglinten, 10 Stuks 6 mm breed, 6 tanden per inch, voor ronde zaagsnedes	092333
	Zaaglinten, 10 Stuks 6 mm breed, 4 tanden per inch, voor ronde zaagsnedes	092335
	Zaaglinten, 10 Stuks 8 mm breed, 4 tanden per inch, voor overwegend rechte zaagsnedes	092336
	Zaaglinten, 10 Stuks 8 mm breed, 4 tanden per inch, met rugvertanding voor eenvoudig terughalen, voor overwegend rechte zaagsnedes	092337

DSS 300 cc

2-Dimensionaal zwenkbaar - Met de DSS 300 cc kunnen verstekzaagsneden tot 60° gemaakt worden. De zaagdraad en het geleidemes kunnen tot 45° naar achteren gekanteld worden.

Het spouwmes is van carbon (koolstofvezels) en is daardoor extreem stijf en licht van gewicht. Dat maakt de machine zeer precies én goed hanteerbaar.

De automatische draadspanner zorgt voor een constante spanning en een perfect zaagresultaat, zonder lastig afstellen of naspannen.

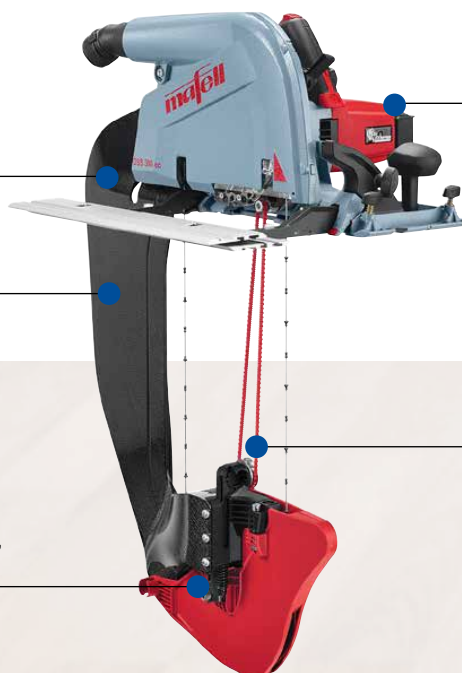

De CUPrex-Hogeprestatiemotor staat voor gebalde power en hoge doortrekkraft.

De dubbel getande spaanderriem voert spaanders en stof af uit de zaagsnede en verbetert daarmee de precisie van de zaagsnede en de effectiviteit van het afzuigen.

Kenmerken

- Met zaagdraad voor 360° zaagsneden
- Met CUPrex, de hoog rendement motor
- 2-Dimensionaal zwenkbaar

Toepassingen

- Langszagen en afkorten
- Verstekzagen
- Materiaaltoepassingen bv: houtvezel-isolatieplaten (drukvast, flexibel), PUR, hardschuim (zonder spaanderriem), Styropor EPS, Styrodur XPS

Omschrijving

De DSS300 cc van MAFELL is een uniek draadzaag-systeem waarmee drukvaste en flexibele houtvezelisolatieplaten bewerkt kunnen worden. Door de isolatieplaten precies en strak passend te op maat te maken, wordt een betere isolatie bereikt en worden koudebruggen en bouwschade voorkomen. Met de DSS300 cc kunt U aanzienlijk efficiënter en effectiever werken met isolatieplaten.

Technische gegevens

DSS 300 cc

Zaagdiepte	306 mm
Zaagdiepte bij 45°	206,5 mm
Zaagdiepte bij 60°	142 mm
Zaagsnede breedte	6 mm
Zwenkbereik zijwaarts	60°
Zwenkbereik naar achteren	45°
Nominaal onbelast toerental	4.700 1/min
Nominaal vermogen	1.800 W
Afzuigaansluiting Ø	35 mm
Gewicht	8,25 kg
Universele motor	230 V / 50 Hz

Leveringsomvang

Isolatieplaat-draadzaag DSS 300cc in Transportkoffer 919601

Geleverd met

- 2 Zaagdrade, 6mm breed
- 1 Dubbelgetande spaanderriem
- 1 Extrasteunplaat/glijder
- 1 Aansluitkabel 4 m
- 2 Kabelfix-K-Fix
- 1 Transportkoffer





Of het nu gaat om lang-, dwars- of diagonaal zagen van drukvaste en flexibele isolatieplaten: het insteek-systeem van de ST 1700 Vario zaagtafel kan snel een eenvoudig aan het benodigde zaagwerk aangepast worden. Ook op de steiger.



De zaagdraad, het carbon-geleidesmes en de spaandruimer: uiterst precies en kwalitatief hoogwaardig zagen van isolatieplaat, dankzij een perfect samenspel van alle onderdelen van dit innovatieve draadzaag-systeem.



Zaagdraad en carbon-geleidesmes kunnen tot 45° naar achteren gekanteld worden waardoor ook hoeksnedes onder verstek gemaakt kunnen worden, bijvoorbeeld voor dakkapellen en schoorstenen.



Met de DSS 300 cc kunnen ook flexibele isolatiematerialen, bijvoorbeeld voor een dakbeschot of vakwerk, snel en precies bewerkt worden.

Accessoires en toebehoren

Afbeelding	Omschrijving	Bestelnr.:	Afbeelding	Omschrijving	Bestelnr.:
	Geleideliniaal F 80, lengte 0,8 m F 110, lengte 1,1 m F 160, lengte 1,6 m F 210, lengte 2,1 m F 310, lengte 3,1 m	204380 204381 204365 204382 204383		Machinestandaard S200-MH	207164
	Verbindingsstuk F-VS Voor het onderling verbinden van twee geleidelinialen	204363		Spanfix F-FIX 2 stuks	206760
	Versteekaanslag F-WA	205357		Kabelfix K-FIX 2 stuks	206369
	Tas voor geleidelinialen F 160 voor linialen tot lengte 1,6 m	204626		Parallelaanslag	205323
	Geleidelinialentas-set: 2 x F 160 + F-VS + 2 x F-SZ 180MM + Tas	204805		Onderdezoolaanslag	205166
	Geleidelinialentas-set: F 80 + F 160 + F-WA + F-VS + 2 x F-SZ 180MM + Tas	204749		Geleidingseenheid ST-FE 200 Incl. geleideliniaal, aanslaghoek en extra oplegvlak.	207277
	Eindkap F-EK 2 stuks	205400		Zaagtafel ST 1700 Vario Afmetingen (L x B) 1.724 x 753 mm	91A601
	Hechtprofiel F-HP 6,8M lengte 6,8 m	204376		Spaanzak S 200 2 stuks	093791
	Anti-splinterstrip F-SS 3,4M lengte 3,4 m	204375		Volumezuiger S 200 1 stuks incl. stofzuigerbevestiging, knikbescherming en 2 stuks spaanderzak S 200	206869
	Eenhandklem F-SZ 180MM 2 stuks, voor het vastklemmen van de liniaal op het werkstuk	207770		Volvolumezuiger S 35 Bovendien is de zuignap S 35 nodig. (pagina. 156)	
	Zaagdraad DSS-SR 1 stuks Zaagdraad DSS-SR 1 stuks Afdekking keerwiel 2 stuks Rad-ruimer	206370			
	Dubbelgetande riem 1 stuks	206371			

Combi-zaagmachine

ERIKA 60

Voor verdekt zagen is het spouwmes moeiteloos en zonder gereedschap verzinkbaar.



Door de nullast schakelaar is het niet mogelijk de machine, na een stroomonderbreking, ongecontroleerd in te schakelen.

Nieuw stofkanaal optimaliseert de afzuiging – voor nog minder stof tijdens het werk.

Maximale zaaghoogte van 61 mm – bij een materiaaldikte van 12 mm wordt een zaaglengte van 215 mm bereikt.

Kenmerken

- Overall inzetbaar
- Superlicht: 22,2 kg
- Precieze zaagsnedes

Toepassingen

- Afkorten en schulpen (langzagen)
- Tafelcirkelzaag functie
- Verstekzagen tot 47°
- Materialen zoals: massief hout, plaatmaterialen, parket en laminaat, aluminium profielen, kunststof

Omschrijving

Bespaart U zich het opruimen na het werk. Dankzij optimale luchtgeleiding in het afzuigkanaal worden de spanen nog beter afgevoerd.

Door het super-lichte gewicht van 22,2 kg. voelt U zich thuis op iedere verdieping. In de kelder of op de zolder: snel en moeiteloos kunt U de ERIKA 60 van de ene naar de andere werkruimte dragen. Neem de ERIKA gerust eens onder de arm. U zult verbaasd zijn!

De bediening van de ERIKA 60 is zeer eenvoudig. De overzichtelijk geplaatste bedieningselementen zijn logisch aan de voorzijde van de machine aangebracht, waar men zich tijdens het werk ook bevindt. Niets is plotseling verdwenen. Meer dan 30 jaar ervaring spreekt uit ieder detail. Stabiliteit daar waar deze nodig is: in het werkblad! Tijdens het zagen oefent de gebruiker met het werkstuk druk op het werkblad uit. Daarom vraagt zuiver zaagwerk om een grote stabiliteit van het werkblad.

Let op! ERIKA-gebruiker: alle toebehoren van de voorgaande modellen ERIKA 55 en ERIKA 60 zijn ook op de nieuwe ERIKA 60 te gebruiken.

Technische gegevens

Zaaghoogte	2 – 61 mm
Zaaghoogte bij 45°	2 – 39 mm
Verstekbereik	-2 – +47°
Treklengte	215 mm
Afmetingen zaagtafel	412 x 544 mm
Werkhoogte zonder onderstel	300 mm
Werkhoogte op onderstel	847 mm
Toerental onbelast	5500 1/min
Opgenomen vermogen	1300 W
Gewicht	22,2 kg
Universele-motor	230 V / 50 Hz

ERIKA 60

Leveringsomvang

Combi-zaagmachine ERIKA 60	972101
----------------------------	--------

Geleverd met











1 Zaagblad-HM 190 x 1,2/2,0 x 30 mm, Z 36, WZ, voor universeel gebruik	092550
1 Universele geleider met aanslagliniaal	207914
1 Zeskantstiftsleutel 5 mm	093034
1 Afzuigslang met 2 aansluitingen	093639
1 Duwstok	034901
1 Aansluitkabel 4 m	097765

PG T
Prijzlijst pagina 11



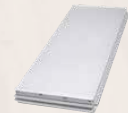

Accessoires en toebehoren

Afbeelding	Omschrijving	Bestelnr.:	Afbeelding	Omschrijving	Bestelnr.:
	Onderstel - inklapbaar	203153		Zaagblad-HM 190 x 1,4//2,0 x 30 mm, Z 36, WZ, voor universeel gebruik	092550
	Afkortroltafel	201320		Zaagblad-HM 180 x 1,4//2,0 x 30 mm, Z 30, WZ, voor universeel gebruik	092511
	Aanslagliniaal met uitschuifbare stang en klapbare aanslag	201331		Zaagblad-HM 180 x 1,2//2,0 x 30 mm, Z 56, WZ, afgeschuind, voor laminaat	092527
	Freesinrichting	203130			
	Opleg en verbindingsrail 650 mm lang 840 mm lang	201309 201310			
	Universele geleider met aanslagliniaal	207914			
	Stanghouder	207548			

Combi-zaagmachine

ERIKA 70

Nieuw stofkanaal optimaliseert de afzuiging – voor nog minder stof tijdens het werk.



Lichtste Combi-zaag in zijn klasse – voor snel en moeiteloos transport.

Toerental instelbaar – voor het bewerken van hout, kunststoffen of aluminium-profielen.

Door de nullast schakelaar is het niet mogelijk de machine, na een stroomonderbreking, ongecontroleerd in te schakelen.

Kenmerken

- Met **CUprex** hoog rendement motor
- Met **sensorgestuurde werkverlichting**
- Met **/Quickstand**
- **Omvangrijk programma aan toebehoren**

Toepassingen

- Afkorten en langszagen
- Tafelcirkelzaag functie
- Verstekzagen tot 48°
- Materialen zoals: massief hout, plaatmaterialen, parket en laminaat, aluminium profielen, kunststof

Omschrijving

De ERIKA van Mafell was de eerste combi-zaagmachine ter wereld. Sindsdien is de ERIKA een begrip geworden. Na bijna 40 jaar ervaring biedt de nieuwe generatie van de ERIKA alles wat U als gebruiker van een moderne combi-zaag kunt verwachten.

Met de geïntegreerde Quickstand staat de ERIKA in slechts enkele seconden op 4 stabiele aluminium poten. Beschermende rubberstoppen aan de voet voorkomen bovendien het wegglijden of trillen.

Het unieke stofkanaal bundelt het zaagstof en voert dit optimaal af. Dankzij deze nieuwe ontwikkeling is de afzuiger nog effectiever. Resultaat: schoner werken op een schonere werkplek! De bediening van de ERIKA laat niets te wensen over. De duidelijk geplaatste bedieningselementen zijn logisch aan de voorzijde van de machine aangebracht, waar men zich tijdens het werk ook bevindt, niets is plotseling verdwenen. Vergelijk de ERIKA maar eens!

Dank zij de E-control en het originele-MAFELL-zaagblad is het mogelijk, naast hout ook andere materialen zoals kunststoffen of Alu-Profielen te bewerken.

Verder pluspunten van de ERIKA 70: Extreem stabiel tafelprofiel, verstekbereik van -3° tot 48° en een verzinkbaar spouwmes. en een max. afkortlengte van 340 mm.

Technische gegevens

Zaaghoogte	-1 – 72 mm
Zaaghoogte bij 45°	-1 – 49 mm
Verstekbereik	-3 – +48°
Trek lengte	330 mm
Afmetingen zaagtafel	525 x 818 mm
Werkhoogte zonder onderstel	415 mm
Werkhoogte op onderstel	891 mm
Toerental onbelast	2.050 – 4.300 1/min
Opgenomen vermogen	2.250 W
Afzuigaansluiting Ø	58 mm
Gewicht	37,5 kg
Universele-motor	230 V/50 Hz

Leveringsomvang

Combi-zaagmachine ERIKA 70	972001
----------------------------	--------

Geleverd met

1 Zaagblad-HM	092460
225 x 1,8/2,5 x 30 mm, Z 32, WZ, voor universeel gebruik	
1 Universele geleider	207912
met aanslagliniaal	
1 Duwstok	034901
1 Zeskantstiftsleutel 6 mm	093081
1 Afzuigset met 2 aansluitingen	093639
1 /Quickstand\	
1 Aansluitkabel 4 m	087847

PG T
Prijzlijst pagina 11





Precies en strak, zo laat zich het zaagbeeld van de ERIKA omschrijven.



De ERIKA heeft rondom een zwaluwstaartprofiel waaraan de aanslagen en de speciale accessoires eenvoudig en stevig bevestigd kunnen worden.



De ERIKA kan men zonder hulp opbouwen. In enkele seconden en zonder gereedschap kan men het geïntegreerde onderstel in- of uitklappen.



Oneffenheden van de ondergrond kunnen met de niveauregeling eenvoudig met een enkele snelle voetdruk gecompenseerd worden.



De traploze toerentalinstelling voor individuele eisen en toepassingen is gemakkelijk bereikbaar op de voorzijde geplaatst. Op die manier kan het toerental eenvoudig aangepast worden voor het zagen van verschillende materialen en voor uiteenlopende toepassingen.



Het sensorgestuurde werklicht zorgt voor uitstekend zicht op de snede. De ten dele transparante beschermkap scherm het zaagblad geheel af en zorgt daardoor voor meer veiligheid.

Combi-zaagmachine

ERIKA 85

Nieuw stofkanaal optimaliseert de afzuiging – voor nog minder stof tijdens het werk.



Lichtste Combi-zaag in zijn klasse – voor snel en moeiteloos transport.

Toerental instelbaar – voor het bewerken van hout, kunststoffen of aluminium-profielen.

Door de nullast schakelaar is het niet mogelijk de machine na een stroomonderbreking ongecontroleerd in te schakelen.

Kenmerken

- Met CUPrex hoog rendement motor
- Met /Quickstand\
- Met multi-functionele aanslag
- Zaaghoogte tot 85 mm
- Met sensorgestuurde werkverlichting

Toepassingen

- Afkorten en langszagen
- Tafelcirkelzaag functie
- Verstekzagen tot 48°
- Materialen zoals: massief hout, plaatmaterialen, parket en laminaat, aluminium profielen, kunststof

Omschrijving

Met de geïntegreerde /Quickstand\ staat de ERIKA in slechts enkele seconden op 4 stabiele aluminium poten. Beschermende rubberstoppen aan de voet voorkomen bovendien wegglijden en trillen.

Het unieke stofkanaal bundelt het zaagstof en voert dit optimaal af. Dankzij deze nieuwe ontwikkeling is de afzuiging nog effectiever. Resultaat: schonere werken op een schonere werkplek!

De bediening van de ERIKA laat niets te wensen over. De duidelijk geplaatste bedieningselementen zijn logisch aan de voorzijde van de machine aangebracht, waar men zich tijdens het werk ook bevindt. Niets is plotseling verdwenen. Vergelijk de ERIKA maar eens met andere combi-zaagmachines!

Dankzij de E-control en het originele-MAFELL-zaagblad is het mogelijk, naast hout ook andere materialen zoals kunststoffen of Alu-profielen te bewerken.

Verdere voordelen van de ERIKA 85: enorm stabiel bladprofiel, Verstekbereik van -3° tot 48°, een verzinkbaar spouwmes en een max. afkortlengte van 430 mm.

Technische gegevens

ERIKA 85

Zaaghoogte	-1 – 85 mm
Zaaghoogte bij 45°	-1 – 59 mm
Verstekbereik	-3 – 48 °
Trek lengte	430 mm
Afmetingen zaagtafel	525 x 915 mm
Werkhoogte zonder onderstel	415 mm
Werkhoogte op onderstel	891 mm
Toerental onbelast	2.050 – 4.300 1/min
Opgenomen vermogen	2.500 W
Afzuigaansluiting Ø	58 mm
Gewicht	40 kg
Universele-motor	230 V / 50 Hz

Leveringsomvang

Combi-zaagmachine ERIKA 85 Ec	971901
-------------------------------	--------

Geleverd met

1 Zaagblad-HM 250 x 1,8/2,8 x 30 mm, Z 40, WZ, voor universeel gebruik	092465
1 Transportwielen	202889
1 Multi-functionele aanslag MFA met uitschakelbaar raster	207910
1 Duwstok	034901
1 Zeskantstiftsleutel 6 mm	093081
1 Afzuigset met 2 aansluitingen	093670
1 /Quickstand\	
1 Aansluitkabel 4 m	





Door de grote zaaghoogte en afkortcapaciteit is de ERIKA ook voor het zwaardere werk uitstekend geschikt.



Het sensorgestuurde werklicht zorgt voor uitstekend zicht op de snede. De ten dele transparante beschermkap schermst het zaagblad geheel af en zorgt daardoor voor meer veiligheid.



De ERIKA kan men zonder hulp opbouwen. In enkele seconden en zonder gereedschap kan men het geïntegreerde onderstel in- of uit-kappen.



Oneffenheden van de ondergrond kunnen met de niveauregeling eenvoudig met een enkele snelle voetdruk gecompenseerd worden.



Met de multi-functionele aanslag kunt U een hoekverbinding tussen ongelijke delen maken zonder het wisselen ...



... of verstellen van de aanslag. Het resultaat: een perfecte 90° verbinding.

ERIKA 70 / ERIKA 85

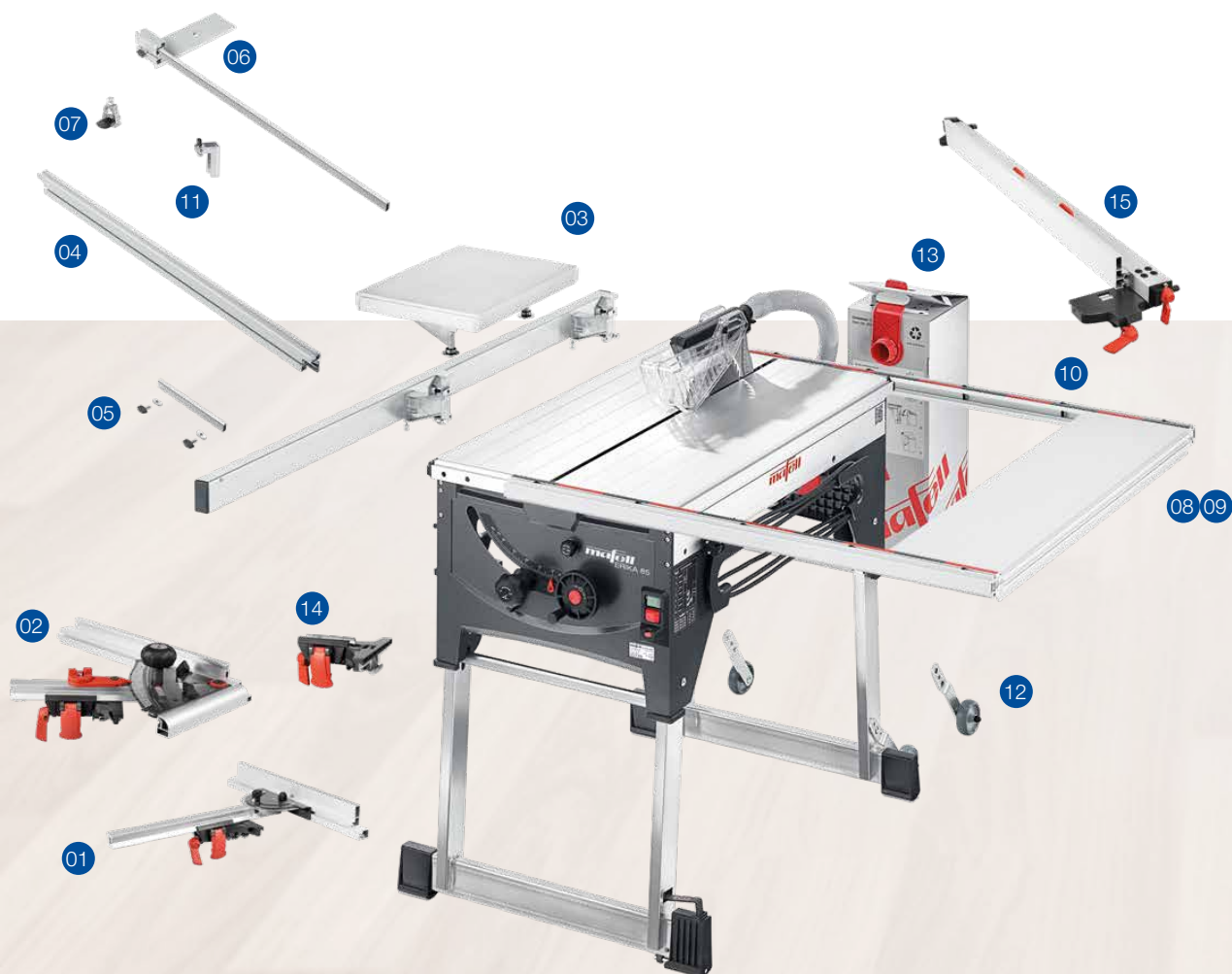

Accessoires en toebehoren

Afkortroltafel			Afbeelding	Omschrijving	Bestelnr.:
Afbeelding	Omschrijving	Bestelnr.:	06	Uitschuifbare aanslag met oplegplaat, 960 mm	038309
01	Universele geleider met aanslagliniaal	207912	07	Klemstuk	038294
02	Multi-funcionele aanslag MFA met uitschakelbare arretering	207910	Tafelverbreding		
03	Afkortroltafel maximale zaaglengte 905 mm	038563	08	Tafelverbreding ERIKA 70	208438
04	Aanslagliniaal voor MFA, 1000 mm lang met afkortaanslag	203396	09	ERIKA 85 (2 bevestigingsrails nodig)	208439
05	Verbindingsstuk voor verbinding extra aanslagliniaal	038393	10	Opleg en verbindingsrail 1.000 mm, 1 stuk	038686

Accessoires en toebehoren

Algemene speciale accessoires

Afbeelding	Omschrijving	Bestelnr.:
 	Universele geleider met aanslagliniaal	207912
 	Multi-functionele aanslag MFA met uitschakelbare arretering	207910
 	Parallelaanslag	207506
 	Klapbare aanslag	038306
 	Klemstuk	038294
 	Set aanbouwielen	202889
 	Spanopvangsysteem Cleanbox Starter-Set	203402
	Spanopvangsysteem Cleanbox 5 stuks	203575
 	Stanghouder	207507
	Stofafzuiger S 35 M	91C401

Zaagblad ERIKA 70

Afbeelding	Omschrijving	Bestelnr.:
	Zaagblad-HM 225 x 1,8/2,5 x 30 mm, Z 32, WZ, voor universeel gebruik (ERIKA 70)	092460
	Zaagblad-HM 225 x 1,8/2,5 x 30 mm, Z 48, WZ, voor fijne zaagsneden (ERIKA 70)	092462
	Zaagblad-HM 225 x 1,8/2,5 x 30 mm, Z 68, FZ/TZ, voor kunststoffen en aluminiumprofielen (ERIKA 70)	092464

Zaagblad ERIKA 85

	Zaagblad-HM 250 x 1,8/2,8 x 30 mm, Z 24, WZ, voor schulpen (ERIKA 85)	092472
	Zaagblad-HM 250 x 1,8/2,8 x 30 mm, Z 40, WZ, voor universeel gebruik (ERIKA 85)	092465
	Zaagblad-HM 250 x 1,8/2,8 x 30 mm, Z 60, WZ, voor fijne zaagsneden (ERIKA 85)	092466
	Zaagblad-HM 250 x 1,8/2,8 x 30 mm, Z 68, FZ/TR, voor kunststoffen en aluminiumprofielen (ERIKA 85)	092467

Boren

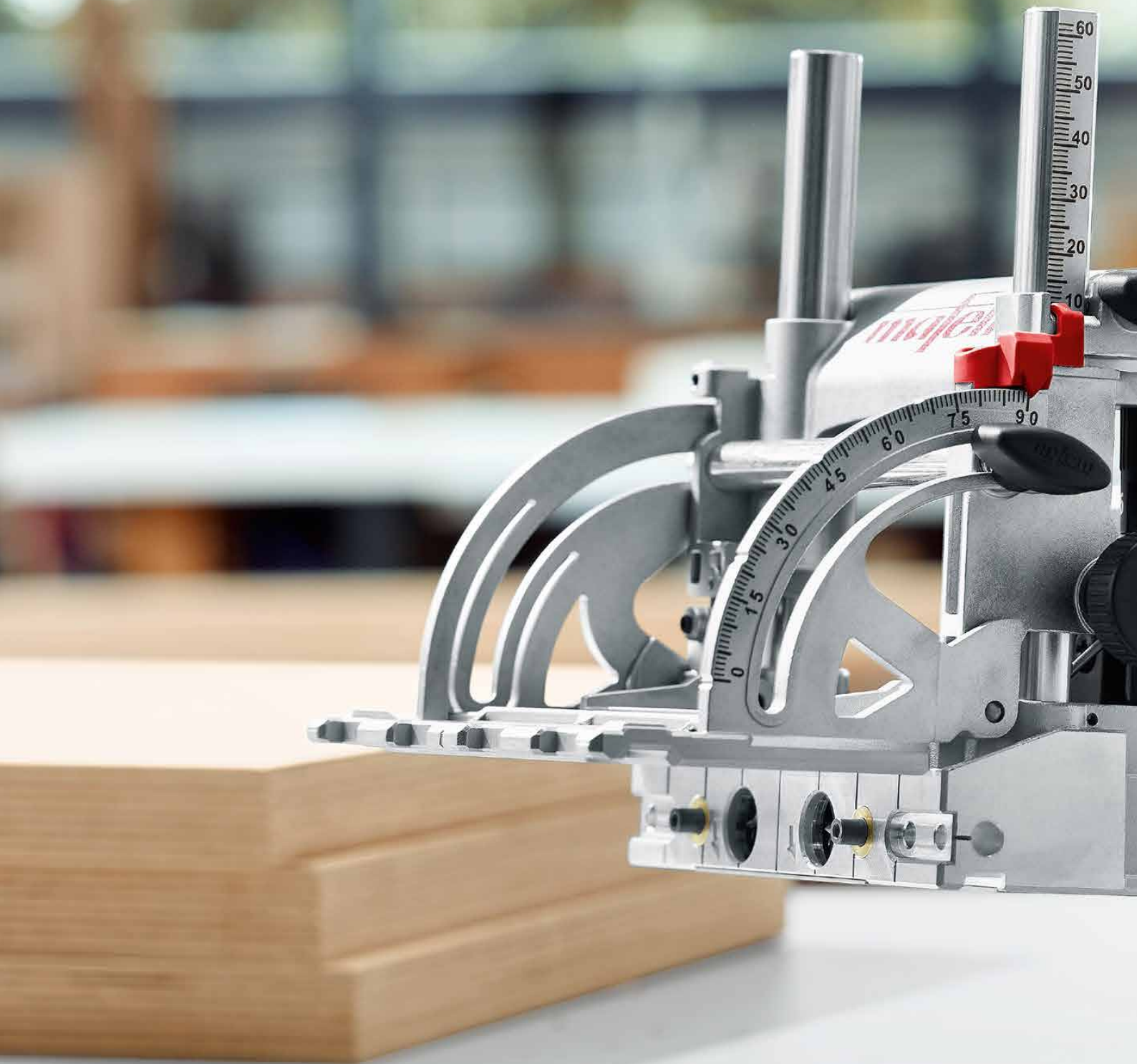

Precieze verbindingen vragen om goed werkend systeem. Het beproefde DuoDeuvel systeem van MAFELL biedt een grenzeloze veelzijdigheid wanneer het gaat om snel en precies plaatsen van houten deuvels. Dankzij de extreme gebruiksvriendelijkheid van deze mobiele deuvelmachine en dankzij het gebruik van prijstechnisch gunstige standaard houten deuvels maakt de DuoDeuvel machine hoogst precieze, snelle, efficiënte en absoluut draaivaste verbindingen mogelijk.



DuoDeuvel

DDF 40

De hoogte van de verstekaanslag kan met een spindel en een schaalverdeling exact tot 62 mm in de hoogte versteld worden. Courante maten kunnen met een revoleraanslag snel en precies ingesteld worden.

Met beide verende aanslagstiften in de grondplaat kunnen boringen op een vaste afstand van 15,5 mm vanaf de werkstukrand gezet worden: precies, herhaalbaar en zonder meten en markeren.

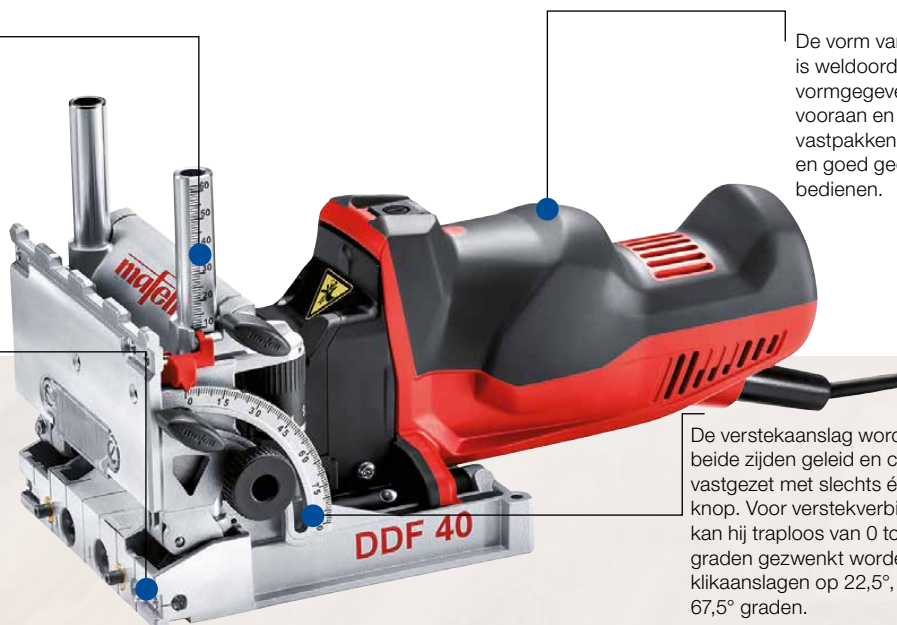

De vorm van de motorbehuizing is weldoordacht ergonomisch vormgegeven. U kunt de machine vooraan en achteraan goed en prettig vastpakken en daardoor optimaal en goed gecontroleerd de machine bedienen.

De verstekaanslag worden aan beide zijden geleid en centraal vastgezet met slechts één knop. Voor verstekverbindingen kan hij traploos van 0 tot 90 graden gezwenkt worden. Met klikaanslagen op 22,5°, 45,0° en 67,5° graden.

Kenmerken

- Eenvoudige bediening dankzij vernieuwde ergonomie
- Gepatenteerd aanslagsysteem
- Vlakke vormgeving met gladde grondplaat

Toepassingen

- Verschillende verbindingen van 3 - 12 mm
- Gaten rijen
- Boren van beslag
- Ideaal voor meubelmakerij, trappenbouw in de werkplaats of op locatie
- Materialen zoals: massief hout, plaatmaterialen

Omschrijving

Met het DuoDeuvel DDF 40 wordt het heel nauwkeurig zetten van deuvelgaten eenvoudig en efficiënt. U kunt de DDF 40 zeer breed inzetten. Dankzij de ergonomische vormgeving kunt U eenvoudig en op aangename wijze uiterst precieze en absoluut stabiele verbindingen maken.

In de werkplaats of op locatie: Een betere verbindingsskwaliteit kan met een handbediende machine niet bereikt worden.

Buitenhoek, middenwand of gatenreeks: de DDF 40 biedt niet enkel de precisie van een stationaire machine maar zorgt met standaard rondhouten deuvels voor een bijzonder economische oplossing.

Doordat U met de DDF 40 twee deuvels tegelijkertijd plaatst, bereikt U direct een uiterst grote stabiliteit van de verbinding.

Technische gegevens

	DDF 40
Boordiepte	0 – 40 mm
Boorafstand	32 mm
Zaagas Ø	8 mm
Zaagas Ø max.	12,2 mm
Zaagas-Ø min.	3 mm
Verstebereik	0 – 90 °
Toerental onbelast	8000 1/min
Opgenomen vermogen	900 W
Afzuigaansluiting Ø	29 mm
Universele-motor	230 V~, 50 Hz
Gewicht	2,8 kg
Afmetingen (B x L x H)	145 x 300 x 164 mm

Leveringsomvang

DuoDeuvel DDF 40 MaxiMAX im T-MAX	918602
DuoDeuvel DDF 40 MidiMAX im T-MAX	918601

Geleverd met

1 Multifunctionele aanslag ZA	
1 Aanslagpinnenset ZAG	
1 Afzuighulpstuk	
1 Positie-indicator	
1 Zeskantsstiftsleutel met handvat	093282
1 Lijmfles 250 ml (zonder inhoud)	095059
2 Antislipmatten (265 x 175 mm)	095063
1 Aansluitkabel 4 m	077015
MidiMAX:	
2 Deuvelboren-HW Ø 8 mm	090097
1 VE rondhouten deuvel 8 x 30 mm, 200 stuks	
MaxiMAX:	
2 Deuvelboren-HW Ø 8 mm	090097
2 Deuvelboren-HW Ø 6 mm	090096
1 VE rondhouten deuvel 8 x 30 mm, 200 stuks	
1 VE rondhouten deuvel 6 x 30 mm, 350 stuks	
1 Deuvelsproeier Ø 8 mm	095060
1 Zijaanslagset SA 320	206490
1 Stiftenaanslag LA	206491

PG A
Prijzlijst pagina 16





DDF 40 heeft een vlakke vormgeving met een gladde grondplaat. Daarmee combineert de DDF 40 de eenvoudige hantering van een lamellenrees met alle voordelen van standaard deusvelverbindingen.



Het gepatenteerde aanslagsysteem met verende aanslagstiften werd speciaal voor de nieuwe zijaanslag SA 320 aangepast.



Boringen in een 32mm raster behoren tot de alledaagse routine van een professional. Met het DuoDeusvel DDF 40 kunnen ook 32mm-gatenreeksen en -beslagboringen gezet worden - en daardoor volledige meubels gemonteerd worden.



De beproefde dubbelegatentechniek voorkomt dat werkstukken na het samenvoegen kunnen verdraaien. Daardoor wordt het uitrichten van de werkstukken overbodig.

Accessoires en toebehoren

Afbeelding	Omschrijving	Bestelnr.:
	Deusvelboren-HW	
	Ø 3 mm	090083
	Ø 5 mm	090089
	Ø 6 mm	090096
	Ø 6,1 mm	090120
	Ø 8 mm	090097
	Ø 8,1 mm	090122
	Ø 8,2 mm	090123
	Ø 10 mm	090098
	Ø 10,1 mm	090124
	Ø 10,2 mm	090125
	Ø 12 mm	090099
Ø 12,2 mm	090127	
	Antislipmatten	095063
	2 stuks	
	Zijaanslagset SA 320	206490
	Met ondergriipaanslag Voor grotere randafstanden Van 105 – 320 mm.	
	Stiftenaanslag LA	206491
	Voor het boren in smalle profielen van 14 – 48 mm.	

DuoDeuvel

DD40 P

De goed afleesbare schaalverdeling voor het instellen van de materiaaldikte en revolveraanslag met 6 instellingen, zorgen ervoor dat de DD40 snel en nauwkeurig op de juiste maat ingesteld kan worden.

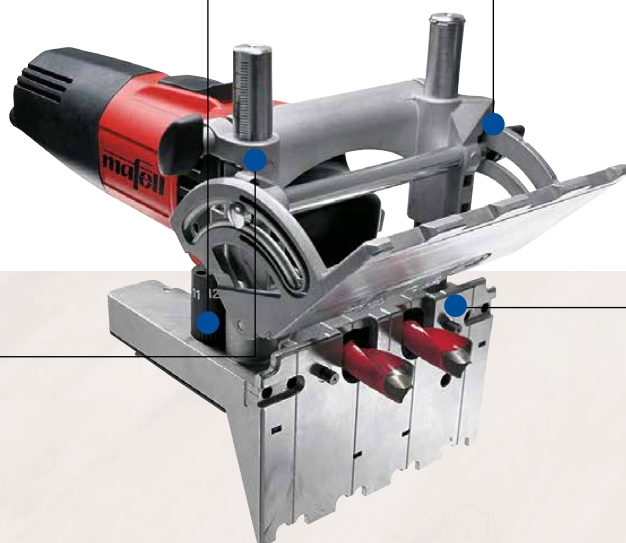

De versteekaanslag wordt aan beide zijden geleid en geklemd.

Boordiepte, materiaaldikte, verstekinstelling worden traploos ingesteld.

Snel en precies positioneren met het aanslagsysteem. Verende aanslagstiften en extra aanslagen maken het boren vlak bij de rand mogelijk. Zonder af te tekenen.

Kenmerken

- **Nauwkeurig werken en zeer eenvoudige bediening**

Toepassingen

- Verschillende berbindingen van 5 - 16 mm
- Gaten rijen
- Boren van beslag
- Ideaal voor meubelmakerij, trappenbouw in de werkplaats of op locatie
- Materialen zoals: massief hout, plaatmaterialen

Omschrijving

Het Duo-Deuvelsysteem DD40 is het unieke mobiele deuvelsysteem van MAFELL.

Door het gebruik van gangbare deuvels in combinatie met het precieze Duo-Deuvelsysteem DD40 is het MAFELL gelukt, een spectaculaire stap vooruit te maken op het gebied van mobiele verbindingstechniek. Daarnaast werkt het DD40 systeem sneller, preciezer en voordeliger dan alle andere verbindingssystemen.

Het werkstuk is bij het verlijmen exact gefixeerd. Hierdoor wordt het klemmen een stuk eenvoudiger, of kan het zelfs achterwege gelaten worden.

Met het DD40 systeem biedt MAFELL een compleet pakket aan. Bij de levering van de machine zijn boren, deuvels, 2 anti-slip matjes etc. inbegrepen.

Technische gegevens

Boordiepte	0 – 40 mm
Boorafstand	32 mm
Zaagas Ø	8 mm
Zaagas-Ø max.	16 mm
Zaagas-Ø min.	5 mm
Verstekbereik	0 – 90 °
Toerental onbelast	13500 1/min
Opgenomen vermogen	1000 W
Afzuigaansluiting Ø	35 mm
Gewicht	2,9 kg

DD40 P

Leveringsomvang

DuoDeuvel DD40 P PowerMAX in T-MAX	916010
---	---------------

Geleverd met

2 Anti-slipmatten (265 x 175 mm)	095063
1 Lijmflesje 250 ml (zonder inhoud)	095059
1 Zeskantstiftsleutel met greep	093282
1 Extra aanslagen (assortiment)	203473
1 Lijmsproeier Ø 8 mm	095060
1 Aansluitkabel 4 m	077015
2 Deuvelboren-HW Ø 8, 10, 12 mm	
1 VE rondhouten deuvel 10 x 40 mm, 100 stuks	
1 VE rondhouten deuvel 12 x 60 mm, 40 stuks	
1 VE rondhouten deuvel 8 x 30 mm, 200 stuks	

PG A
Prijislijst pagina 16





Snel en nauwkeurig: hoekverbindingen stomp of onder een hoek.



Werken bij de trappenbouwer in de werkplaats of op de werkplek.



Snel en voordelig: het maken van een romp met de DD40 en de deugel-liniaal.



Met de extra aanslagen kunt U grotere of kleinere afstanden t.o.v. de zijkant gemakkelijk en precies instellen.

Accessoires en toebehoren

Afbeelding	Omschrijving	Bestelnr.:
	Deugelboren-HW	
	Ø 5 mm	090089
	Ø 6 mm	090096
	Ø 6,1 mm	090120
	Ø 8 mm	090097
	Ø 8,1 mm	090122
	Ø 8,2 mm	090123
	Ø 10 mm	090098
	Ø 10,1 mm	090124
	Ø 10,2 mm	090125
	Ø 12 mm	090099
	Ø 12,2 mm	090127
	Ø 14 mm	090128
	Ø 15 mm	090129
Ø 16 mm	090085	
Ø 16,2 mm	090130	
	Anti-slipmatten	095063
	2 stuks	
	Deugel-liniaal	203980
	met snelspanstelsysteem 800 mm	
	Deugel-liniaalverlenging	203434
	1600 mm	
	Snelspaninrichting	203690
	voor deugelliniaal 203057 (niet afgebeeld)	
	Schroefklem	093281
	voor het vastklemmen van de liniaal	
	Schroefklem	093280
	met aanslag	

A 12



Alle machines hebben een optimaal zwaartepunt voor moeiteloos werken – ongeacht het opzetstuk of de accu.

De boormachine-as heeft een 1/4"-opname voor direct gebruik van bits en snelwisseltoebehoren.

Met de magnetische bithouders heeft u de gepaste bit altijd binnen handbereik. De verdieping voorkomt dat de bit toevallig verschuift.

Met de schakelaar doseert u fijngevoelig bij filigrane werken.

Dankzij de uitstekende afwerking en de ovale greepvorm ligt de A 12 perfect in de hand.

Kenmerken

- **Extreem vermogen**
- **Ergo-Balance-Concept**
- **Excellente balans tussen prestatie en gewicht**
- **Optimale hanteerbaarheid**
- **Extreem compacte afmetingen**

Toepassingen

- Boren
- Schroeven
- Montagewerkzaamheden

Omschrijving

De A12 heeft een zeer goede ergonomie en een laag gewicht omdat er hoogwaardige materialen met een uitstekende afwerking worden toegepast.

Het snelwisselsysteem maakt het mogelijk om snel, efficiënt en zonder gereedschap te wisselen tussen verschillende toepassingen als schroeven en boren.

De Accu PowerTanks zijn uitgerust met processorgestuurde accutechniek. Alle relevante functies worden daardoor bewaakt, zoals de status van de individuele accucellen, de luchtkoeling en de temperatuur.

Technische gegevens

Booropname Ø maximaal	10 mm
Boordiameter max. hout/staal	25 / 10 mm
Koppel laag/h oog	18 / 45 Nm
Toerental onbelast 1e versnelling	0 - 510 1/min
Toerental onbelast 2e versnelling	0 - 1.960 1/min
Gewicht (incl. accu)	1,0 kg
Accuspanning	12 V
Koppelstappen	20 + 1
Vibraties (gemeten in metaal / gewapend beton)	<2,5 m/s/-
Geluidsdrukniveau db (A)	72 dB(A)
Geluidsvermogensniveau (LwA)	83 dB(A)

A 12 bl

Leveringsomvang

Accu-schroefboormachine A 12 in T-MAX

91D001

Geleverd met

- 1 Snelwissel boorkop A-SBF 10
- 1 Snelwissel hoekvoorzetsstuk A-SWV 10
- 2 Accu-PowerTank 12 M 43 LiHD
- 1 Accu-PowerStation APS M
- 1 Gordelclip





Met het ErgoBalanceConcept van MAFELL is het gereedschap geoptimaliseerd voor langdurig gebruik en bovenhands werken.



Maximaal gebruik van zachte componenten voor maximale grip en optimale veiligheid bij een minimale krachtinspanning



De 20-trapse koppelselectie stelt u gemakkelijk in aan het draaiwiel met grendelfunctie.



De heldere led-lamp zorgt voor een ruime verlichting van de werkzone zonder ongunstige schaduwen.

Accessoires en toebehoren

Afbeelding	Omschrijving	Bestelnr.:
	Snelwissel boorkop A-SBF 10 10 mm	209338
	Snelwissel bithouder A-SBH	206766
	Snelwissel hoekvoorzetsstuk A-SWV 10 tot 100 Nm	206773
	Snelwissel-excenteropbouwstuk A-SEV	209339
	Accu-PowerTank 12 M 43 12 V, 43 Wh (4,0 Ah LiHD)	094508
	Accu-PowerTank M	094492
	Accu-PowerStation APS M+	094509
	Power-Set 2 2x 18 M 99 LiHD + APS M	209599
	Power-Set 3 2x 18 M 144 LiHD + APS M+	209598

A 18 / ASB 18



De impulsfunctie biedt in lastige situaties de beslissende meerwaarde. Bijvoorbeeld bij vastzittende schroeven en gladde oppervlakken.

Met de 4 magnetische bithouders aan beide zijden van de batterijhouder is het juiste bitje altijd bij de hand.

De heldere led-lamp zorgt voor een ruime verlichting van de werkzone zonder ongunstige schaduwen.

De boormachine-as heeft een 1/4"-opname voor direct gebruik van bits en snelwisseltoebehoren.

De opspanhals met $\varnothing = 43$ mm past in alle MAFELL BST kolomboorinrichtingen.

Kenmerken

- Uniek afgestemd koppelbereik
- Koolborstelloze motor
- Excellente balans tussen prestatie en gewicht
- Top prestatie
- Extreem compacte afmetingen

Toepassingen

- Boren
- Schroeven
- Slagschroeven (ASB 18)
- Bouwplaatswerk

Omschrijving

Voor extreme uitdagingen rustten we de nieuwe generatie van de A 18 en de ASB 18 uit met een bijzonder robuuste uitvoering en extra kracht.

De klopboorfunctie maakt van de ASB 18 een echt multitalent.

De Accu PowerTanks zijn uitgerust met processorgestuurde accutechniek. Alle relevante functies worden daardoor bewaakt, zoals de status van de individuele accucellen, de luchtcooling en de temperatuur.

Technische gegevens

	A 18	ASB 18
Diameter hals	43 mm	43 mm
Booropname \varnothing maximaal	13 mm	13 mm
Boordiameter max. hout/staal	68 / 13 mm	68 / 13 mm
Koppel laag/hooog	65 / 90 Nm	65 / 90 Nm
Impulsmoment (laag)	65 Nm	65 Nm
Toerental onbelast 1e versnelling	0 - 560 1/min	0 - 560 1/min
Toerental onbelast 2e versnelling	0 - 1965 1/min	0 - 1965 1/min
Gewicht (incl. accu)	1,8 kg	1,8 kg
Accuspanning	18 V	18 V
Aantal slagen	-	38.000 1/min
Koppelstappen	11	11
Vibraties (gemeten in metaal / gewapend beton)	<2,5 m/s ²	<2,5 m/s ² / 15,5 m/s ²
Geluidsdruk niveau	72 dB(A)	92 dB(A)
Geluidsvermogensniveau (LwA)	88 dB(A)	103 dB(A)

Leveringsomvang

Accu-schroefboormachine A 18 - PURE in T-MAX **91C802**
Accu-schroefboormachine A 18 in T-MAX **91C801**

Accu-slagschroefboormachine ASB 18 - PURE in T-MAX **91C902**
Accu-slagschroefboormachine ASB 18 in T-MAX **91C901**

Geleverd met

	PURE	T-MAX
1 Snelwissel boorkop A-SBF 13	x	x
1 Snelwissel bithouder A-SBH		x
1 Gordelclip		x
1 Extra handvat		x
1 Accu-PowerTank 18 M 72 LiHD		x
1 Accu-PowerTank 18 M 99 LiHD		x
1 Accu-PowerStation APS M		x





Twee waterpassen maken het mogelijk om de 90°-hoek optimaal te controleren bij inschroeven en boren – horizontaal en verticaal.



Meer kracht dan de voorgangers: De 18V-varianten boren moeiteloos in hout tot 18 mm.



De elektronische anti-kickbackfunctie biedt veiligheid door een actieve motoruitschakeling en beschermt het handgewricht tegen plotse draaibewegingen.



De krachtige klopboorfunctie levert optimale resultaten bij boren in metselwerk.

Accessoires en toebehoren

Afbeelding	Omschrijving	Bestelnr.:
	Snelwissel boorkop A-SBF 13 13 mm	206772
	Snelwissel bithouder A-SBH	206766
	Hoek-voorzetstuk A-WV 18 tot 100 Nm	094459
	Koppelvergroter A-DMV x3 3:1 verzet	094450
	Accu-PowerTank	
	18 M 72 LiHD (18 V, 72 Wh, 4,0 Ah)	094500
	18 M 99 LiHD (18 V, 99 Wh, 5,5 Ah)	094503
	18 M 144 LiHD (18 V, 144 Wh, 8 Ah)	094498
	Accu-PowerStation APS M 18 V	094492
	Accu-PowerStation APS M+ Snellaadapparaat, 18 V	094509
	Slangenboren Lewis met zeskantaansluiting totale lengte 320 mm	
	Ø 6 mm	090279
	Ø 7 mm	090280
	Ø 8 mm	090263
	Ø 9 mm	090264
	Ø 10 mm	090265
	Ø 12 mm	090266
	Ø 14 mm	090267
	Ø 16 mm	090268
	Ø 18 mm	090269
	Ø 20 mm	090270
	Ø 22 mm	090271
	Ø 24 mm	090272
	Ø 26 mm	090273
	Ø 28 mm	090274
	Ø 30 mm	090275
	Slangenboren Lewis met zeskantaansluiting totale lengte 460 mm	
	Ø 8 mm	090251
	Ø 10 mm	090252

Afbeelding	Omschrijving	Bestelnr.:
	Ø 12 mm	090253
	Ø 14 mm	090254
	Ø 16 mm	090255
	Ø 18 mm	090256
	Ø 20 mm	090257
	Ø 22 mm	090258
	Ø 24 mm	090259
	Ø 26 mm	090260
	Ø 28 mm	090261
	Ø 30 mm	090262
	Slangenboren Lewis met zeskantaansluiting totale lengte 650 mm	
	Ø 10 mm	090240
	Ø 12 mm	090241
	Ø 14 mm	090242
	Ø 16 mm	090243
	Ø 18 mm	090244
	Ø 20 mm	090245
	Ø 22 mm	090246
	Ø 24 mm	090247
	Ø 26 mm	090248
	Ø 28 mm	090249
	Ø 30 mm	090250
	Boorcassette 320 6 stuks slangenboren Lewis Ø 8, 10, 12, 14, 16, 18 mm	093290
	Boorcassette 460 6 stuks slangenboren Lewis Ø 8, 10, 12, 14, 16, 18 mm	093291
	Boorcassette 650 5 stuks slangenboren Lewis Ø 12, 14, 16, 18, 20 mm	093292
	Boorstation BST 320	961210
	Boorstation BST 460	961211
	Boorstation BST 460 S	961215
	Boorstation BST 650 S	961216

Voor alle hier vermelde slangenboren: **Garantie op het breken van de boorpunt!**
Overeenkomstig de algemeen geldende garantievoorwaarden.

BST 320 / BST 460

De trekkracht van het polyethyleenkoord kan naar wens worden aangepast, om bijvoorbeeld de aandrukkracht bij horizontaal boren te verminderen. Na het boren loopt de machine automatisch naar zijn beginstand.



80 mm hoge boorgeleiding met zes verticaal gelagerde busen. Deze geleiden de boor perfect en verhinderen het verlopen van de boor.

Kenmerken

- **Perfekte boorgeleiding**
- **Voor serieboringen met sjabloon**
- **Enkelvoudige geleidingszuil**
- **Met aanslagsysteem door de parallelaanslag (toebehoren)**

Toepassingen

- Precisie- en serie boringen
- Materialen zoals: massief hout, gelamineerd hout

Omschrijving

Met het boorstation verandert MAFELL het boren in massief hout volledig en biedt, in vergelijking met boorstandaards, hoge precisie. Daarbij maakt het boorstation indruk door zijn slimme constructie op basis van een robuuste en lichte aluminium zuil.

De enkelvoudige geleidingszuil biedt onderscheidende voordelen: Beter zicht op het werkvlak en de boorpunt, ruimte om de boor te wisselen en geen verloop meer bij het boren.

MAFELL weet wat er in de praktijk speelt, wat bewezen wordt door slimme en effectieve praktijkgerichte oplossingen. Door de zesvoudig geleide en traploos instelbare boorgeleiding bereikt het boorstation een ongekennde precisie. Omdat er voor het boorstation van MAFELL ook nog eens hoogwaardige materialen worden toegepast, is een lange levensduur verzekerd: typisch MAFELL.

Technische gegevens

	BST 320	BST 460
Max. diameter bij 0°	130 mm	130 mm
Max. boorlengte	320 mm	460 mm
Max. boordiepte	1600 mm	300 mm
Bereik boorgeleiding	8 – 30 mm	8 – 30 mm
Diameter hals	43 mm	43 mm
Gewicht	4,5 kg	4,8 kg

Leveringsomvang

Boorstation BST 320	961210
Boorstation BST 460	961211





De trekkracht van het polyethyleenkoord kan naar wens worden aangepast.



Voor serie- en patroonboringen kan de inlegplaat voor een kopieerhulpstuk vervangen worden. Ideaal voor het werken met boorsjablonen.





Met de aftekenmarkeringen kan de boor uiterst precies gepositioneerd worden.



De parallelaanslag bijv. voor kopboringen, is in combinatie met de zijaanslag de ideale oplossing voor seriewerk.

Accessoires en toebehoren

Afbeelding	Omschrijving	Bestelnr.:
	Parallelaanslag met zij-aanslag	204407
	Machine opname Ø 57 mm	204476
	Kopieerinzet 24,8/18 mm	204290
	Sjabloonboor Ø 25 mm, totale lengte 320 mm, voor het maken van boorsjablonen	090276
	Slangenboren Lewis met zeskantschacht voor BST 460, BST 320 totale lengte 460 mm	
	Ø 6 mm	090279
	Ø 7 mm	090280
	Ø 8 mm	090263
	Ø 9 mm	090264
	Ø 10 mm	090265
	Ø 12 mm	090266
	Ø 14 mm	090267
	Ø 16 mm	090268
	Ø 18 mm	090269
	Ø 20 mm	090270
	Ø 22 mm	090271
	Ø 24 mm	090272
	Ø 26 mm	090273
	Ø 28 mm	090274
	Ø 30 mm	090275

Afbeelding	Omschrijving	Bestelnr.:
	Slangenboren Lewis met zeskantschacht voor BST 460 totale lengte 460 mm	
	Ø 8 mm	090251
	Ø 10 mm	090252
	Ø 12 mm	090253
	Ø 14 mm	090254
	Ø 16 mm	090255
	Ø 18 mm	090256
	Ø 20 mm	090257
	Ø 22 mm	090258
	Ø 24 mm	090259
	Ø 26 mm	090260
	Ø 28 mm	090261
	Ø 30 mm	090262
	Boorcassette 320 6 stuks slangenboren Lewis Ø 8, 10, 12, 14, 16, 18 mm	093290
	Boorcassette 460 6 stuks slangenboren Lewis Ø 8, 10, 12, 14, 16, 18 mm	093291

Voor alle hier vermelde slangenboren: Garantie op het breken van de boorpunt!
Overeenkomstig de algemeen geldende garantiev voorwaarden.

BST 460 S / BST 650 S

De trekkracht van het polyethyleenkoord kan naar wens worden aangepast, om bijvoorbeeld de aandrukkracht bij horizontaal boren te verminderen. Na het boren loopt de machine automatisch naar zijn beginstand.

De S-varianten kunnen naar beide zijden met een schaalverdeling van +/- 45° precies gepositioneerd worden en hebben bij 0° een aanslagpunt. De boorpunt op het materiaal is het kantelpunt.

80 mm hoge boorgeleiding met zes verticaal gelagerde busen. Deze geleiden de boor perfect en verhinderen het verlopen van de boor.



Kenmerken

- Naar twee kanten 45° verstelbaar
- Perfecte boorgeleiding
- Voor serieboringen met sjabloon
- Enkelvoudige geleidingszuil
- Met aanslagsysteem door de parallelaanslag (toebehoren)
- Boorpunt is het scharnierpunt

Toepassingen

- Precisie- en serie boringen
- Onder een hoek boren
- Materialen zoals: massief hout, gelamineerd hout

Omschrijving

Met het boorstation verandert MAFELL het boren in massief hout volledig en biedt, in vergelijking met boorstandaards, hoge precisie. Daarbij maakt het boorstation indruk door zijn slimme constructie op basis van een robuuste en lichte aluminium zuil.

De enkelvoudige geleidingszuil biedt onderscheidende voordelen: Beter zicht op het werkvlak en de boorpunt, ruimte om de boor te wisselen en geen verloop meer bij het boren.

MAFELL weet wat er in de praktijk speelt, wat bewezen wordt door slimme en effectieve praktijkgerichte oplossingen. Door de zesvoudig geleide en traploos instelbare boorgeleiding bereikt het boorstation een ongekende precisie. Omdat er voor het nieuwe boorstation van MAFELL ook nog eens hoogwaardige materialen worden toegepast, is een lange levensduur verzekerd: typisch MAFELL.

Technische gegevens

	BST 460 S	BST 650 S
Max. diameter bij 0°	130 mm	130 mm
Max. diameter bij 45°	100 mm	100 mm
Max. boorlengte	460 mm	650 mm
Max. boordiepte	265 mm	455 mm
Bereik boorgeleiding	8 – 30 mm	8 – 30 mm
Schuinverstelling, naar 2 zijden	45°	45°
Diameter hals	43 mm	43 mm
Gewicht	5,0 kg	5,4 kg

Leveringsomvang

Boorstation BST 320	961215
Boorstation BST 460	961216





De S-uitvoering is naar 2 kanten 45° verstelbaar.



Voor serie- en patroonboringen kan de inlegplaat voor een kopieerhulpstuk vervangen worden. Ideaal voor het werken met boorsjablonen.



Met de aftekenmarkeringen kan de boor uiterst precies gepositioneerd worden. Ook onder een hoek geven deze markeringen de juiste positie aan.



De parallelaanslag bijv. voor kopboringen, is in combinatie met de zijaanslag de ideale oplossing voor seriewerk.

Accessoires en toebehoren

Afbeelding	Omschrijving	Bestelnr.:
	Parallelaanslag met zij-aanslag	204407
	Machine opname Ø 57 mm	204476
	Kopieerinzet 24,8/18 mm	204290
	Sjabloonboor Ø 25 mm, totale lengte 320 mm, voor het maken van boorsjablonen	090276
	Slangenboren Lewis met zeskantschacht voor BST 650 S, BST 460 S, totale lengte 320 mm	
	Ø 6 mm	090279
	Ø 7 mm	090280
	Ø 8 mm	090263
	Ø 9 mm	090264
	Ø 10 mm	090265
	Ø 12 mm	090266
	Ø 14 mm	090267
	Ø 16 mm	090268
	Ø 18 mm	090269
	Ø 20 mm	090270
	Ø 22 mm	090271
	Ø 24 mm	090272
	Ø 26 mm	090273
	Ø 28 mm	090274
	Ø 30 mm	090275
	Slangenboren Lewis met zeskantschacht voor BST 650 S totale lengte 460 mm	
	Ø 8 mm	090251
	Ø 10 mm	090252
	Ø 12 mm	090253
	Ø 14 mm	090254
	Ø 16 mm	090255
	Ø 18 mm	090256
	Ø 20 mm	090257
	Ø 22 mm	090258
	Ø 24 mm	090259
	Ø 26 mm	090260
	Ø 28 mm	090261
	Ø 30 mm	090262

Afbeelding	Omschrijving	Bestelnr.:
	Slangenboren Lewis met zeskantschacht voor BST 650 S totale lengte 650 mm	
	Ø 10 mm	090240
	Ø 12 mm	090241
	Ø 14 mm	090242
	Ø 16 mm	090243
	Ø 18 mm	090244
	Ø 20 mm	090245
	Ø 22 mm	090246
	Ø 24 mm	090247
	Ø 26 mm	090248
	Ø 28 mm	090249
	Ø 30 mm	090250
	Boorcassette 320 6 stuks slangenboren Lewis Ø 8, 10, 12, 14, 16, 18 mm	093290
	Boorcassette 460 6 stuks slangenboren Lewis Ø 8, 10, 12, 14, 16, 18 mm	093291
	Boorcassette 650 5 stuks slangenboren Lewis Ø 12, 14, 16, 18, 20 mm	093292

Voor alle hier vermelde slangenboren: Garantie op het breken van de boorpunt!
Overeenkomstig de algemeen geldende garantievoorwaarden.

Timmermans-boormachine

ZB 100 ES

Krachtige motor en hoge kwaliteitsstandaard - garandeert U: lange levensduur.

Snelblokkering - voor een eenvoudige en snelle boorwisseling.

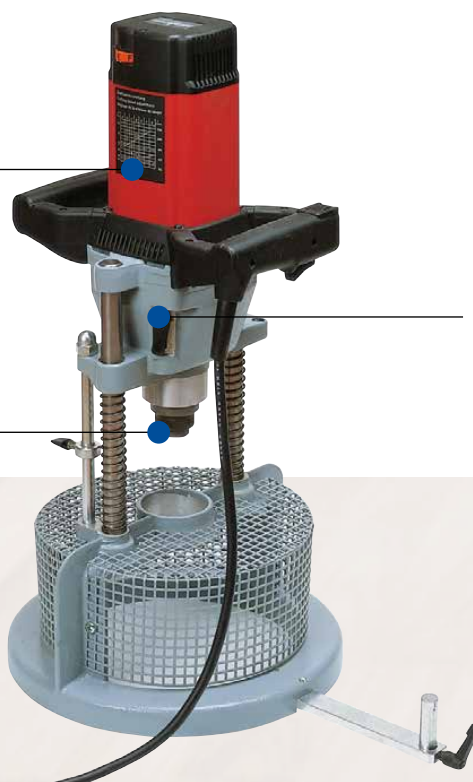

Universeelmachine – voor Ring, Ringwig en GEKA-Deuvels.

Kenmerken

- **Uiterst robuust**
- **Rechts-links draaiend**

Toepassingen

- Ring-deuvel boringen
- Ring-wig boringen
- GEKA-verbindingen
- Verzinkfrezen
- Materialen zoals: massief hout, gelamineerd hout

Omschrijving

Met de ZB 100 ES is het mogelijk, absoluut precieze uitfrezingen voor alle gangbare deuvels tot 160 mm uit te voeren.

Het toerental laat zich afhankelijk van de freesdiameter traploos van 340 – 1450 t/min instellen.

De speciale boorstandaard van de ZB 100 ES biedt daarbij de grootst mogelijke veiligheid.

Voor het optimale gebruik vindt U bij ons vanzelfsprekend het juiste gereedschap: b.v. verzinkfrezen, GEKA-boorgereedschap enz...

Technische gegevens

Boordiepte	100 mm
Toerental onbelast	340 – 1450 1/min
Opgenomen vermogen	1200 W
Gewicht	9 kg
Universele-Motor	230 V / 50 Hz

ZB 100 ES

Leveringsomvang

Timmermans-boormachine ZB 100 ES	923601
---	---------------

Geleverd met

1 Speciale boorstandaard voor ringdeuvel-boorgereedschap zonder aanslag	039160
1 Opnameschacht voor ringdeuvel-boorgereedschap	039192
1 Aansluitkabel 10 m	087612

PG B
Prijzlijst pagina 17



Accessoires en toebehoren

Afbeelding	Omschrijving	Bestelnr.:	Afbeelding	Omschrijving	Bestelnr.:
	Boorstandaard tot 350 mm boordiepte (zonder boorgeleider)	039155		Zeskant aansluiting voor kopfrees voor boormachines met een boorhouder	204174
	Boorstandaard tot 475 mm boordiepte (zonder boorgeleider)	039195		Voorsnijder keerbaar (4 stuks nodig) Hartmetall 14 x 14 x 2 mm	034907
	Extra handgreep	039203		HSS-Keermessen Ø 50 mm, 20,6 x 15,5 x 2 mm	039026
	Boorhulpstuk voor ringverbindingen voor 54-160 mm ringdiameter	091804		Ø 60 mm, 25,4 x 15,5 x 2 mm	039027
	Binnensnijder	020779		Ø 70 mm, 30,2 x 15,5 x 2 mm	039028
	Buitensnijder	020711		Ø 80 mm, 35,2 x 15,5 x 2 mm	039029
	Ruimer	020710		Ø 100 mm, 45,2 x 15,5 x 2 mm	039030
	Montagedelen voor de messer enkel (3 stuks nodig)	038786		Aanslag en beschermring voor kopfrees Ø 50 – 70 mm	090181
	Boorhulpstuk voor wigvormige ringverbindingen	091807		Aanslag en beschermring voor kopfrees Ø 80 – 100 mm	090183
	Binnensnijder	020781		Geleidepen voor kopfrees	
	Buitensnijder	020783		Ø 11,5 mm 035570	
	Ruimer	020780		Ø 12,5 mm 035571	
	Montagedelen voor de messen enkel (3 stuks nodig)	038786		Ø 13,5 mm 039387	
	Boorhulpstuk GEKA	091809		Ø 14,5 mm 035572	
	Binnensnijder	021136		Ø 15,5 mm 035573	
	Buitensnijder	021137		Ø 16,5 mm 035574	
	Ruimer	021138		Adapter MK 2 voor het gebruik van slangenboren bij timmermansboormachine K	039139
	Montagedelen voor de messen enkel (3 stuks nodig)	038785		Ø 17,5 mm 035575	
	Geleidepen met dieptestelling voor MAFELL-Boorhulpstuk			Uitdrijfspie voor MK 2	093001
	Ø 11,5 mm	021303			
	Ø 12,5 mm	035892			
	Ø 13,5 mm	035893			
	Ø 15,5 mm	035894			
	Ø 17,5 mm	035895			
	Ø 19,5 mm	035896			
	Ø 21,5 mm	035897			
	Ø 23,5 mm	035898			
	Ø 25 mm	035899			
	Kopfreese Ø 50 mm	090151			
	Ø 60 mm	090161			
	Ø 70 mm	090175			
	Ø 80 mm	090176			
	Ø 100 mm	090177			
	(zonder aanslag en beschermring, zonder geleidepen)				

Timmermans-boormachine

ZB 400 E / ZB 600 E



Snelblokkering - voor eenvoudige en snelle boorwisseling.

Hoge kwaliteitsstandaard - Dit betekent voor U: langere levensduur.

Wegdraaibare boorgeleider - voor eenvoudige boorwisseling.

Kenmerken

- Zeer krachtige motor
- Rechts- en linksdraaiend

Toepassingen

- Enkelzijdig verstelbaar tot 45°
- Precisie- en serie boringen
- Onder een hoek boren
- Materialen zoals: massief hout, gelamineerd hout

Omschrijving

De ZB 400 E / ZB 600 E is voorzien van een uniek snel wisselsysteem met blokkering voor de booropname.

Tevens uitgerust met elektronische toerentalregeling, rechts-linksdraaiend, 2 standen mechanische aandrijving, 63 mm spanhals en centreerstiften.

Goed uitgebalanceerde handgrepen voor het uit de vrije hand en boven het hoofd werken. De toerental instelling passend bij de boordiameter en de aparte aanslagstangen voor het instellen van de boordiepte-, zijn de verdere voordelen van de ZB 400 E / ZB 600 E. Dat alles maakt deze boormachine onontbeerlijk voor moeilijke boringen in de hardste houtsoorten..

Technische gegevens

	ZB 400 E	ZB 600 E
Boordiepte	350 mm	475 mm
Verstebereik	0 – 45 °	0 – 45 °
Toerental onbelast	340 – 1450 1/min	340 – 1450 1/min
Opgenomen vermogen	1200 W	1200 W
Universele-Motor	230 V / 50 Hz	230 V / 50 Hz
Gewicht	16,5 kg	17,7 kg

Leveringsomvang

Timmermans-boormachine ZB 400 E met boorstandaard tot 350 mm boordiepte	922901
Timmermans-boormachine ZB 600 E met boorstandaard tot 475 mm boordiepte	923301







Geleverd met

1 Machine-slangenboor 18 mm Ø, boordiepte 350 mm voor ZB 400 E, totale lengte 650 mm	090205
1 Machine-slangenboor 18 mm Ø, boordiepte 475 mm voor ZB 600 E, totale lengte 820 mm	090215
1 Boorgeleider compleet voor boordiameter 10 - 28 mm	
1 Adapter voor boren met MK2 opname	
1 Aansluitkabel 10 m	087612

PG B
Prijzlijst pagina 18



Accessoires en toebehoren

Afbeelding	Omschrijving	Bestelnr.:	Afbeelding	Omschrijving	Bestelnr.:
	Speciale boorstandaard voor ringdeugel-boorgereedschap zonder aanslag	039160		Adapter MK 2 voor het gebruik van slangenboren bij timmermansboormachine K	039139
	Aanslag	039156		Uitdrijfspie voor MK 2	093001
	Slangenboor voor ZB 400 E totale lengte 650 mm Boordiepte 350 mm				
	Ø 10 mm	090201			
	Ø 12 mm	090202			
	Ø 13 mm	090222			
	Ø 14 mm	090203			
	Ø 15 mm	090223			
	Ø 16 mm	090204			
	Ø 17 mm	090224			
	Ø 18 mm	090205			
	Ø 20 mm	090206			
	Ø 21 mm	090225			
	Ø 22 mm	090207			
	Ø 24 mm	090208			
	Ø 25 mm	090226			
	Ø 26 mm	090209			
	Ø 28 mm	090210			
	Ø 30 mm	090211			
	Slangenboor voor ZB 600 E totale lengte 820 mm Boordiepte 475 mm				
	Ø 12 mm	090212			
	Ø 14 mm	090213			
	Ø 16 mm	090214			
	Ø 18 mm	090215			
	Ø 20 mm	090216			
	Ø 22 mm	090217			
	Ø 24 mm	090218			
	Ø 26 mm	090219			
	Ø 28 mm	090220			
	Ø 30 mm	090221			

Schuren



Alle schuurmachines van MAFELL zijn uitgerust met krachtige motoren. MAFELL weet wat professioneel handwerk vereist en hoe schuurmachines gemaakt moeten worden die aan die eisen voldoen. Dat maakt de schuurmachines van MAFELL onovertroffen.



Vlakschuurmachine

UVA 115 E

De UFB-1 is gemaakt van een zeer sterk en antistatisch PP-materiaal. De hoge lucht-doorlatendheid reduceert de reststof tot bijna 3%.

Rondom schoon. Door de afzuigkanalen aan de zijkant van de schuurvoet wordt het stof effectief afgezogen. Dit ondersteunt de afzuiging aan de onderzijde van de schuurvoet.



De trillingsdemper ontkoppelt het handvat zodat de trillingen niet op de gebruiker overgedragen worden. Daarmee beschermt U Uw gezondheid en kunt U aangenaam werken.

Kenmerken

- Met vibratiedemper
- Zeer effectieve stof afname zonder stafzuiger
- Met Delta schuurfunctie
- In T-MAX

Toepassingen

- Grof schuren
- Lak tussenschuren
- Fijn schuren
- Gebogen of vlakke oppervlakken
- Materialen zoals: massief hout, lak

Omschrijving

Als er ook kunststof of gelakte oppervlakken behandeld moeten worden, kan het toerental elektronisch aangepast worden. Hierdoor wordt hitte en de daarmee ontstane verkleving van het schuurpapier voorkomen.

De MAFELL motor is voorzien van een nieuw anker, dat samen met de nieuw ontwikkelde schuurzool, speciaal voor de hoge eisen aan de UVA 115 E geproduceert werd. De stofafdichting van de vlakschuurmachine is uiterst effectief en bevordert een zeer lange levensduur van de machine.

De softgrip componenten verbeteren de hanteerbaarheid van de UVA 115 E. Ze verminderen de vermoeidheid bij het werken en verhogen de veiligheid.

De UVA 115 E is voorzien van een standaard aansluiting van 35 mm voor een stofafzuiger.

Technische gegevens

Schuurvlak	115 x 230 mm
Schuurbeweging	2,6 mm
Toerental onbelast	2000 – 12000 1/min
Opgenomen vermogen	450 W
Afzuigaansluiting Ø	35 mm
Gewicht	2,7 kg
Trillingsemissie	< 2,5 m/s ²
Universele-Motor	230 V/50 Hz

UVA 115 E

Leveringsomvang

Vlakschuurmachine UVA 115 E in T-MAX 917401

Geleverd met

- 1 Universele stofzak UFB-1
- 1 Schuurzool Delta 105 met klittenband
- 1 Set schuurpapier Abranet®:
 - 1 x P 60/P 80/P 100/P 120/P 150/P 180/P 240/P 320
 - 1 Schuurpapier Abranet® Delta 105, P 120
 - 1 Bescherm laag UVA-SA 10 (10 gaten), 115 x 230 mm
 - 1 Bescherm laag UVA-SA Delta 105
- 1 Zeskantstiftsleutel 5 mm
- 1 Aansluitkabel 4 m

087323

PG A
Prijzlijst pagina 19





Of het nu in hoeken, randen, of lastig te bereiken plaatsen gaat: Als er uiterst nauwkeurig gewerkt moet worden, zorgt de Delta schuurvoet voor een perfect resultaat.



De gladste oppervlakken of de hoogste afname - in combinatie met het juiste Abranet® schuurpapier is de UVA 115 E zeer veelzijdig.



Gemakkelijk schuurpapier wisselen. In de T-MAX is een uitsparing aangebracht waar de machine op zijn kop in gezet kan worden.



Mechanische klemming voor het gebruik van schuurpapier op een rol. Deze spant het schuurpapier nauwkeurig en strak over de schuurvoet.

Accessoires en toebehoren

Afbeelding	Omschrijving	Bestelnr.:
	Schuurpapier Abranet®* klittenband hechting, 115 x 230 mm met een bescherm-tussenlaag per verpakking	
	HD P 60, 20 stuks	093410
	P 80, 35 stuks	093411
	P 100, 40 stuks	093412
	P 120, 40 stuks	093413
	P 150, 40 stuks	093414
	P 180, 40 stuks	093415
	P 240, 40 stuks	093416
	P 320, 40 stuks	093417
	Bescherm laag UVA-SA 10 (10 gaten) 115 x 230 mm	093420
	Schuurpapier Abranet® Set Delta 105 3 x P 80 / 3 x P 120 / 3 x P 180	093418
	Bescherm laag UVA-SA D Delta 105	093421
	Universele stofzak UFB-1 5 stuks	205570

*Abranet® zet de nieuwe standaard voor de schuurtechniek en maakt nagenoeg stofvrij schuren mogelijk. Het schuurpapier heeft ca. 16.000 gaatjes en garandeert daardoor een optimale stofafzuiging. Dit resulteert in een langere levensduur van het schuurpapier en een schonere werkomgeving. Het gezondheidseffect van een stofvrije werkomgeving is ook van groot belang.

Excenterschuurmachine

EVA 150 E

De trillingsdemper ontkoppelt het handvat zodat de trillingen niet op de gebruiker overgedragen worden. Daarmee beschermt u uw gezondheid en kunt u aangenaam werken.

Dankzij het ergonomisch gevormde extra handvat laat de EVA 150 E zich ook met twee handen optimaal geleiden. Is het extra handvat niet nodig, dan is het in een handomdraai te verwijderen.

De instelbare kantenbescherming verhindert zowel beschadigingen aan het werkstuk als slijtage van de rand van de schuurzool.

Dankzij de krachtige zelfafzuiging en het stofdoorlatende schuurpapier kunt U stofvrij en veilig werken. Het schuurpapier loopt minder snel vol, U verbruikt minder schuurpapier en Uw productiviteit neemt toe.



Kenmerken

- Met vibratiedemper
- Met Delta schuurfunctie
- In T-MAX

Toepassingen

- Grof schuren
- Lak tussenschuren
- Fijn schuren
- Gebogen en gekromde oppervlakken
- Materialen als: plaatmateriaal, massief hout, lak, stucwerk en gefineerde oppervlakken

Omschrijving

De EVA 150 E is de excenterschuurmachine voor grote schuurafname, schoon werken en de beste resultaten. Hiermee bereikt U op alle houtsoorten en plaatmaterialen maar ook op lak, verf en stucwerk een perfecte oppervlaktekwaliteit.

Hij levert een toerental dat 20 procent hoger ligt dan bij andere excenterschuurmachines. Dat merkt U meteen aan de afname. Uw voordeel: bij een gelijk oppervlakte resultaat bent U 20% sneller klaar. Dat tikt merkbaar aan.

De nieuwe excenterschuurmachine van MAFELL is ook zeer geschikt voor langdurige inzet. De trillingsemisatie van de EVA 150 E ligt onder de 2,5 m/s² waardoor U zonder tijdslimiet kunt schuren. De softgrips zorgen bij elke werkhouding voor optimale controle en voor een aangenaam en veilig gripgevoel.

Technische gegevens

	EVA 150 E/3	EVA 150 E/5
Schuurvlak	Ø 150 mm	Ø 150 mm
Schuurbeweging	3 mm	5 mm
Toerental onbelast	6000 – 12000 1/min	6000 – 12000 1/min
Opgenomen vermogen	350 W	350 W
Afzuigaansluiting Ø	35 mm	35 mm
Gewicht	2,1 kg	2,1 kg
Trillingsemisatie	< 2,5 m/s ²	< 2,5 m/s ²
Universele-Motor	230 V/50 Hz	230 V/50 Hz

Leveringsomvang

Excenterschuurmachine EVA 150 E/3 in T-MAX	917701
Excenterschuurmachine EVA 150 E/5 in T-MAX	917710

Geleverd met

- 1 Universele filter zak UFB-1
- 1 Set Abranet® schuurnet:
1 x HD P 60 / P 80 / P 100 / P 120 / P 150 / P 180 / P 240 / P 320
- 1 Schuurzool zacht
- 1 Bescherm tussenlaag EVA-SA
- 1 Extra handvat
- 1 Kantenbescherming
- 1 Zeskantstiftsleutel 5 mm
- 1 Aansluitkabel 4 m

087323

PG A
Prijzlijst pagina 19





De EVA 150 E/5 is de juiste keuze voor grof schuren. De schuuruitslag van 5mm en de 12.000 toeren per minuut maken het voor U mogelijk om topprestaties te leveren.



Met zijn schuuruitslag van 3 mm is de EVA 150 E/3 bijzonder geschikt voor fijn schuren en lak tussenschuren.









Dankzij de zachte tussenlaag, die ongelijkheden uitvlakt, kunt u ook op concave en convexe vlakken de beste, gelijkmatige schuurresultaten behalen.

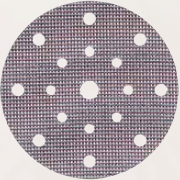

Abranet® zet de nieuwe standaard. De ca. 24.000 gaatjes in de schuurpapier maken een optimale stofafzuiging mogelijk. En dat vergroot ook de standtijd van de schuurpapier.

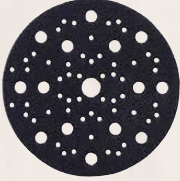
Accessoires en toebehoren

Afbeelding	Omschrijving	Bestelnr.:	Afbeelding	Omschrijving	Bestelnr.:
	Schuurpapier Abranet® HD P 60 klittenband hechting, Ø 150 mm, met een bescherm-tussenlaag per verpakking 20 stuks	093447		Schuurzool EVA-ST-H hard	093455
	Schuurpapier Abranet®* klittenband hechting, Ø 150 mm met een bescherm-tussenlaag per verpakking P 80, 35 stuks P 100, 40 stuks P 120, 40 stuks P 150, 40 stuks P 180, 40 stuks P 240, 40 stuks P 320, 40 stuks	093448 093449 093450 093451 093452 093453 093454		Schuurzool EVA-ST-S zacht	093457
	Bescherm tussenlaag EVA-SA Ø 150 mm	093446		Universele filter zak UFB-1 5 stuks	205570
	Zachte tussenlaag SAL-1 klittenband hechting, voor gekromde oppervlakken	093459	*Abranet® zet de nieuwe standaard voor de schuurtechniek en maakt nagenoeg stofvrij schuren mogelijk. Het schuurpapier heeft ca. 16.000 gaatjes en garandeert daardoor een optimale stofafzuiging. Dit resulteert in een langere levensduur van het schuurpapier en een schonere werkomgeving. Het gezondheidseffect van een stofvrije werkomgeving is ook van groot belang.		

Schaven



Kanten schaven, deuren passend maken, sponningen schaven, bij montage of in de werkplaats: daarvoor gebruikt de professional machines waarop U kunt vertrouwen. Zeker bij het werk op locatie komt het op professionele resultaten aan. De schaven van MAFELL zijn ontwikkeld om aan die hoge verwachtingen te voldoen.



Randen

Stofzuigers

Frezen

Schaven

Schuren

Boren

Zagen

MAFELL

Handschaaf MHU 82

Sterke motor – voor probleemloos permanent gebruik.

Handgreep optimaal gepositioneerd – licht in gebruik en uitstekend hanteerbaar.

Zuivere, gladde werkstukken – door de 12.000 toeren van de schaafas.



Kenmerken

- **Sterke motor**
- **Geïntegreerde afzuiging**
- **Leverbaar met stationaire inrichting**

Toepassingen

- Sponningschaven
- Schaafbreedte tot 82 mm
- Materialen zoals: massief hout

Omschrijving

De handschaaf voor professionals! Met 12.000 omwentelingen per minuut geeft hij Uw werkstuk een schitterend en zuiver oppervlakte beeld.

De gegevens van de MHU 82 mogen gezien worden: 82 mm schaafbreedte, 22 mm sponningdiepte en een spaanafname 3 mm. Wat wilt U nog meer?

Ook bij de MHU 82: Een 800 Watt „MAFELL-made-motor“, door MAFELL ontwikkeld, geproduceerd en gemonteerd. Deze geeft de schaaf het juiste vermogen.

Met de MHU 82-Set kunt U zelfs stationair werken!

Technische gegevens

Schaafbreedte	82 mm
Spaanafname	0 – 3 mm
Sponningdiepte	22 mm
Schaafas diameter Ø	59,5 mm
Toerental onbelast	12000 1/min
Opgenomen vermogen	800 W
Afzuigaansluiting Ø	35 mm
Gewicht	3,4 kg
Universele-motor	230 V / 50 Hz

MHU 82

Leveringsomvang

Handschaaf MHU 82	912701
Handschaaf MHU 82 in T-MAX	912710

Geleverd met

1 Zuigmond voor spaanafzuiging	033679
binnen-Ø 38 mm	
1 Keermessen	091696
Paar HM-keermessen	
1 Steeksleutel 8 mm	093258
1 Aansluitkabel 4 m	087323



Accessoires en toebehoren

Afbeelding	Omschrijving	Bestelnr.:
	Keermessen 1 Paar, hardmetaal	091696
	Keermessen 3 Paar, hardmetaal	091697
	Spanstuk 1 stuk, voor 091696 en 091697	035101
	Spaanzak	033707
	Zuigmond voor spaanafzuiging binnen-Ø 38 mm	033679

Timmermans-schaaf

ZH 205 Ec / ZH 245 Ec

Hoge kwaliteitsstandaard – dit betekent voor U: geringe machinekosten en langere levensduur.

Praktische plaatsing van de handgreep en gering gewicht – voor een optimaal gebruik.



Een aanlooprol – voor het maximaal benutten van de schaafbreedte.

Wegwerp omkeermessen – dit betekent voor U: het tijdrovende afstellen van de schaafmessen is verleden tijd.

Kenmerken

- Met CUprex, de hoog rendement motor
- Unieke spaanafname
- Optimale spaanafvoer
- Praktische plaatsing van de handgrepen

Toepassingen

- Schaafbreedte tot 208 mm (ZH 205 Ec)
- Schaafbreedte tot 248 mm (ZH 245 Ec)
- Materialen zoals: massief hout

Omschrijving

Met een unieke en traploze spaanafname van 0 - 4 mm.

De nieuwe spaanuitworp, met een uitzonderlijke spaanafvoer door de versterkte luchtstroom en de unieke luchtgeleiding, staat garant voor snel en veilig werken, ook bij nat hout.

Door de consequente lichte bouwwijze weegt deze solide gegoten constructie slechts 13,2 kg / 12,5 kg.

De sterke MAFELL-wisselstroommotor heeft voldoende capaciteitsreserve. Schaven wordt een plezier!

Zoals bij de meeste MAFELL machines waakt ook hier de intelligente besturings-elektronica op de achtergrond. Deze zorgt voor een rustige aanloop en een constant toerental bij belasting, voor het ontzien van de machine tijdens stationair draaien en beveiliging tegen overbelasting.

Technische gegevens

	ZH 205 Ec	ZH 245 Ec
Schaafbreedte	208 mm	248 mm
Spaanafname	0 – 4 mm	0 – 4 mm
Schaafas diameter Ø	74 mm	74 mm
Toerental onbelast	8500 1/min	8500 1/min
Opgenomen vermogen	2300 W	2500 W
Gewicht	12,5 kg	13,2 kg
Universele-motor	230 V/50 Hz	230 V/50 Hz

Leveringsomvang

Timmermans-schaaf ZH 205 Ec	925201
Timmermans-schaaf ZH 245 Ec	925101

Geleverd met

1 Schaafmessen	091897
1 Paar, HL-staal tot ZH 205 Ec	
1 Schaafmessen	091896
3 Paar, HL-staal tot ZH 245 Ec	
1 Steeksleutel 8 mm	093258
1 Aansluitkabel 10 m	087378

PG B
Prijzlijst pagina 20





Met geleiderol voor het maximaal benutten van de schaafbreedte.



De enorme hoeveelheid spanen wordt afgevoerd met behulp van een versterkte luchtstroom en unieke luchtgeleiding.



Het krachtpakket met 245 mm schaafbreedte en van 0 – 4 mm spaanafname.



Het gereedschap voor het messenwisselen bevindt zich op de machine.

Accessoires en toebehoren

Afbeelding	Omschrijving	Bestelnr.:	Afbeelding	Omschrijving	Bestelnr.:
	ZH 205 Ec:			ZH 245 Ec:	
	Omkeer-schaafmessen 1 Paar, HL-staal	091897		Omkeer-schaafmessen 1 Paar, HL-staal	091895
	Omkeer-schaafmessen 3 Paar, HL-staal	091898		Omkeer-schaafmessen 3 Paar, HL-staal	091896
	Opspanstuk 1 Stuks voor 091897, 091898	203325		Opspanstuk 1 Stuks voor 091895, 091896	203319
	Schaafmesdrager 1 Paar voor 091897, 091898	091797		Schaafmesdrager 1 Paar voor 091895, 091896	091796

Timmermans-schaaf ZH 320 Ec

Hoge kwaliteitsstandaard – dit betekent voor U: geringe machinekosten en langere levensduur.

Praktische plaatsing van de handgreep en gering gewicht – voor een optimaal gebruik.



Met een aanlooprol – voor het maximaal benutten van de schaafbreedte.

Wegwerp omkeermessen – dit betekent voor U: het tijdrovende afstellen van de schaafmessen is verledentijd.

Kenmerken

- Met **CUprex**, de hoog rendement motor
- **Uitstekende spaanuitworp**
- **Praktische plaatsing van de handgrepen**

Toepassingen

- Schaafbreedte tot 320 mm
- Materialen zoals: massief hout

Omschrijving

De nieuwe spaanuitworp met uitzonderlijke spaanafvoer voorkomt verstoppingen, ook bij natte houtspaanders!

Door de ontwikkeling van de 2700 Watt-motor kan een schaafbreedte van 320 mm met een wisselstroommotor gerealiseerd worden.

Door de consequente bouwwijze weegt deze solide gegoten constructie slechts 14 kg. U wilt tenslotte schaven en geen gewicht heffen.

Zoals bij de meeste MAFELL machines waakt ook hier de intelligente besturings-elektronica op de achtergrond. Deze zorgt voor een rustige aanloop en een constant toerental bij belasting, voor het ontzien van de machine tijdens stationair draaien en beveiliging bij overbelasting.

De zeer effectief werkende schaaflrem stopt de schaafas na het uitschakelen in enkele seconden. Een detail, maar zeer belangrijk voor Uw veiligheid, ook na het schaven.

Technische gegevens

ZH 320 Ec

Schaafbreedte	320 mm
Spaanafname	0 – 3 mm
Schaafas diameter Ø	74 mm
Toerental onbelast	8500 1/min
Opgenomen vermogen	2700 W
Gewicht	14 kg
Universele-motor	230 V / 50 Hz

Leveringsomvang

Timmermans-schaaf ZH 320 Ec	924401
------------------------------------	---------------

Geleverd met

1 Omkeer-schaafmessen	091791
1 Paar, HL-staal	
1 Steeksleutel 8 mm	093258
1 Aansluitkabel 10 m	087378

PG B
Prijzlijst pagina 20



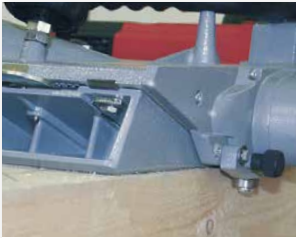

Met geleiderol voor het maximaal benutten van de schaafbreedte.



Nieuwe Spaanuitworp met afzuigmogelijkheid voor 75/80 mm zuigslang.



Lichter werken dankzij de ergonomisch geplaatste handgrepen



De enorme hoeveelheid spaan wordt afgevoerd met behulp van een versterkte luchtstroom en unieke luchtgeleiding.

Accessoires en toebehoren

Afbeelding	Omschrijving	Bestelnr.:
	Omkeer-schaafmessen 1 Paar, HL-staal	091791
	Omkeer-schaafmessen 3 Paar, HL-staal	091889
	Opspanstuk 1 Stuk voor 091791, 091889	202295
	Schaafmesdrager 1 Paar voor 091791, 091889	091790

Frezen



Wat U ook wilt doen, met een frees van MAFELL bent U er klaar voor. Onze frezen worden op basis van jarenlange ervaring samengesteld uit de meest hoogwaardige componenten. Ontworpen voor langdurige inzet en voor een lang leven. De combinatie van extreem hoge prestaties, optimaal gebruikskomfort en veelzijdigheid maken de frezen van MAFELL tot betrouwbare partners voor de moderne houtbouw.



Bovenfrees LO 55

NIEUW

Gemakkelijker en sneller gaat niet: Om de frees te vervangen, zet u gewoon de spanhendel los, vervangt u de frees en klapt u de hendel terug in.

De afzuiging is geïntegreerd in de grondplaat. Daardoor worden vrijgekomen spanen optimaal afgezogen.



De freesdiepte is permanent geklemt. Als u de Permafrix- knop indrukt, lost de klemming zich en kan u de freesdiepte comfortabel instellen.

De breed gerangschikte leds zorgen bij alle lichtomstandigheden voor een optimale verlichting van het werkkoppervlakte.

Met beide vleugelbouten in de grondplaat zet u de parallelle aanslag en de inzetelementen vast.

Kenmerken

- **Freeswissel zonder gereedschap**
- **Met Permafrix voor comfortabele instelling van de freesdiepte**
- **Met Deboost-functie voor gereduceerd toerental**
- **Met revolveraanslag voor de freesdiepte**

Toepassingen

- Groeffrezen met parallelle aanslag
- Uitfrezingen
- Bewerking van randen
- Gatenrijen
- Groeffrezen
- Materialen zoals: massief hout, plaatmateriaal

Omschrijving

Bent u op zoek naar een nieuwe dimensie van veelzijdigheid? Maak dan zeker kennis met de LO 55. Dankzij de uitstekende hantering is ze perfect voor alle werkzaamheden op de werk- en montageplaats. Overtuig uzelf van de talrijke toepassingsmogelijkheden en laat uw creativiteit de vrije loop.

Bij ons Ergo-Balanceconcept sta jij als gebruiker centraal. Zo is de LO 55 bijvoorbeeld optimaal uitgebalanceerd. Vibraties of trillingsoverdrachten zijn er niet.

Standenaanslag met hogteklemming voor terugkerende werkdiepten Bij zwaluwstaarttoepassingen kan u de freesdiepte extra vastzetten.

In combinatie met de bovenfreesadapter LO-FA en de geleidingsrail F-LR boort u veilig en nauwkeurig rijenboringen. Voor een snelle voortgang van het werk deactiveert u gewoon de Permafrix- klemming.

Technische gegevens

LO 55

Freesdiepte	0 – 55 mm
Spantangdiameter	8 mm
Toerental onbelast	10000 – 24000 1/min
Opgenomen vermogen	1100 W
Afzuigaansluiting Ø	29 mm
Gewicht	3,1 kg
Universele-motor	230 V / 50 Hz

Leveringsomvang

Bovenfrees LO 55 in MAX3

91A901

Geleverd met

- 1 Parallelgeleider met fijninstelling
- 1 Spaanafleider
- 1 Kopieerring 20 mm
- 1 Kopieerring 30 mm
- 1 Kopieerring 40 mm
- 1 Adapter kopieerring
- 1 Afzuigadapter
- 1 Afzuigadapter voor rail
- 1 Aansluitleiding 4 m

PG A





Helemaal nieuw en alleen bij MAFELL: Met de innovatieve freeswissel bent u in geen tijd klaar voor het werk. Spanhendel loszetten, frees vervangen, hendel inklappen – klaar. Helemaal zonder gereedschap!



De Deboost-functie voor een gereduceerd toerental zorgt voor snelle en zuivere stappen bij werken met kopshout.





Snelle en precieze werkstappen met gereedschapsloze freeswissel en fijn instelling aan de parallelle aanslag.



MAFELL IPC is de nieuw ontwikkelde digitale elektronica. Met regeltechniek voor de herstartbeveiliging, overbelastingsbeveiliging en constant toerental onder belasting. Kleuren leds informeren over functies en operationele statussen.

Accessoires en toebehoren

Afbeelding	Omschrijving	Bestelnr.:	Afbeelding	Omschrijving	Bestelnr.:
	Reductiehuls Ø 8 mm / Ø 6 mm Ø 8 mm / Ø 1/4"	207946 207947		Hechtprofiel F-HP 6,8M 6,8 m lang	204376
	Kopieerring Ø 17 mm Ø 24 mm	209851 209850		Anti-splinterstrip F-SS 3,4M 3,4 m lang	204375
	Bovenfrees-adapter LO-FA 207200 2 Geleidestangen 1 Hoogte instelling incl. 2 fixeerschroeven 1 Parallelaanslag met 2 aanslagnokken 2 Terugslagstops 1 Afdekking geleiderail-moer			Eenhandklem F-SZ 180MM 207770 2 stuks, voor het vastklemmen van de lijnaal op het werkstuk.	
	Geleidelijnaal LR F 80-LR , 0,8 m lang 207600 F 160-LR , 1,6 m lang 207601			Freeset LO-FS8 6T 090283 1 FF-45°, 45° x D31 x NL9.5 x S8 1 AF-R4.8, R4.8 x D22.2 x NL13.2 x S8 1 AF-R2, R2 x D16.7 x NL12.7 x S8 1 BF-D12.7, D12.7 x NL25.7 x S8 1 NF-D10, D10 x NL25.4 x S8 1 NF-D16 Z2+1, D16 x NL45 x S8	
	Geleidelijnaal F 80 , 0,8 m lang 204380 F 110 , 1,1 m lang 204381 F 160 , 1,6 m lang 204365 F 210 , 2,1 m lang 204382 F 310 , 3,1 m lang 204383				
	Verbindingsstuk F-VS 204363 oor het onderling verbinden van twee geleidelinialen				
	Versteekaanslag F-WA 205357				
	Tas voor geleidelinialen F 160 204626 voor linialen tot lengte 1,6 m				
	Geleidelinialentas-set: 204805 2 x F 160 + F-VS + 2 x F-SZ 180 MM + Tas				
	Geleidelinialentas-set: 204749 F 80 + F 160 + F-WA + F-VS + 2 x F-SZ 180 MM + Tas				
	Eindkap F-EK 205400 2 stuks				

Bovenfrees

LO 65 Ec

Door de nullast schakelaar is het niet mogelijk de machine, na een stroomonderbreking, ongecontroleerd in te schakelen.

Tijdbesparen - door de krachtige 2600 Watt CUprex hoog rendement motor.

2-voudig geleide parallelaanslag voor een uiterst precieze geleiding.

Individuele instelmogelijkheid van toerental, freesdiepte en geleiding - voor een grote en veelzijdige inzetbaarheid.

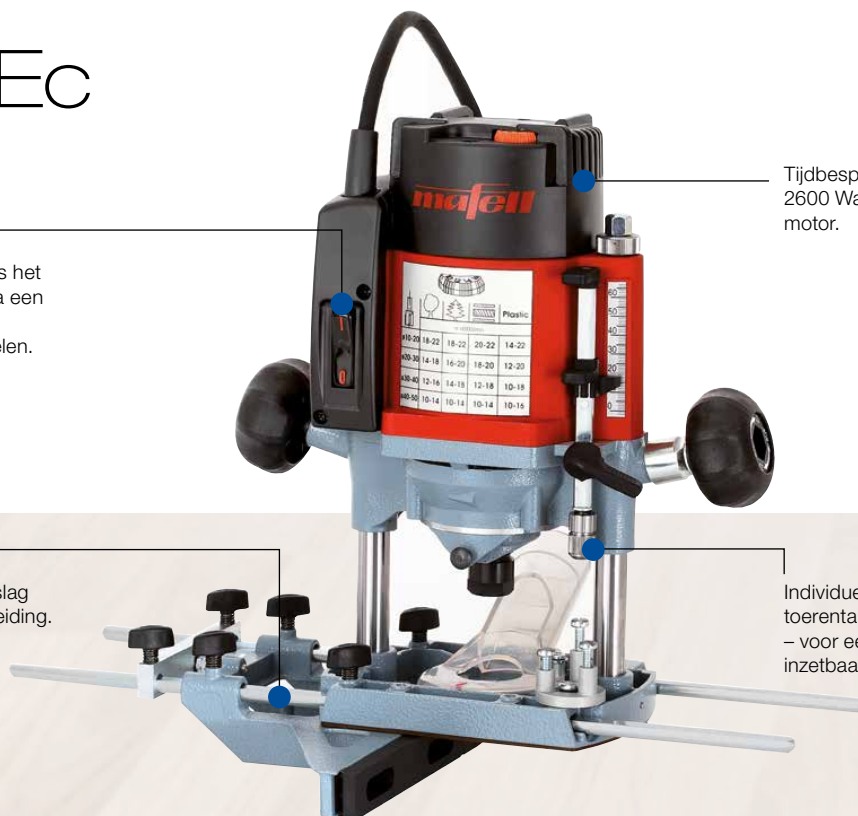

Kenmerken

- Met CUprex hoog rendement motor
- 65 mm freesdiepte
- Met revolveraanslag voor de freesdiepte

Toepassingen

- Profielen - en groeven frezen
- Beslag infrezen
- Zwaluwstaart verbindingen (Lignatool, Arunda)
- Uitsparingen frezen (trappenbouw)
- Materialen zoals: massief hout, plaatmateriaal

Omschrijving

Nu hebben samengebalde kracht en een hoog draaimoment een naam: CUprex. Deze nieuwe power-motor met digitale elektronica en nieuw ontwikkelde stuurtechniek geeft een optimaal rendement. Daar komt nog bij dat het toerental traploos aangepast kan worden aan alle materialen en toepassingen.

De op elkaar afgestemde en geoptimaliseerde componenten maken het mogelijk, de machine voor precisiewerk in te zetten, dat absolute nauwkeurigheid verlangt.

De sleuf in de grondplaat maakt het vlakfrezen van b.v. fineerranden mogelijk zonder hulpmiddelen.

Voor het verwisselen van de frezen zet u de LO 65 Ec eenvoudig op zijn kop en u kunt de frezen praktisch en snel wisselen. Een spindelblokkering is natuurlijk standaard.

Technische gegevens

Freesdiepte	0 – 65 mm
Spantangdiameter	1/2" / 6 – 12 mm
Toerental onbelast	10000 – 22000 1/min
Opgenomen vermogen	2600 W
Afzuigaansluiting Ø	35 mm
Gewicht	6,9 kg
Universele-motor	230 V / 50 Hz

LO 65 Ec

Leveringsomvang

Bovenfrees LO 65 Ec MaxiMAX in T-MAX	91C701
Bovenfrees LO 65 Ec MidiMAX in T-MAX	91C702

Geleverd met

1 Parallelgeleider met fijninstelling (MaxiMAX)	204310
1 Kopieerring Ø 30 mm	038971
1 Spantang (MaxiMAX) 8 mm	093256
1 Adapter voor frezen met binnendraad M 12 x 1	201575
1 Afzuigkap	204325
1 Revolveraanslag (MaxiMAX)	
1 Steeksleutel 22 mm	093012
1 Aansluitkabel 4 m	087885





De LO 65 Ec in het dagelijks gebruik.



Instelling van de freesdiepte door middel van 3-voudigerevolveraanslag.



De krachtige CUprex motor met digitale electronica kan traploos aan de verschillende materialen en frezen aangepast worden.



De Mafell bovenfrees-adaptor LO-FA kann gebruikt worden om rechthoekige uitsparingen uit te frezen, als geleiderail adaptor, als parallel aanslag of om cirkels en of afrondingen te frezen.

Accessoires en toebehoren

Afbeelding	Omschrijving	Bestelnr.:	Afbeelding	Omschrijving	Bestelnr.:
	Kopieerhuls Ø 27 mm Ø 30 mm Ø 40 mm	038988 038971 038989		Terugslagstop F-RS	202867
	Spantange 6 mm 8 mm 10 mm 12 mm 1/2" 1/4"	093257 093256 093255 093254 093276 093279		Eenhandklem F-SZ 180MM 2 stuks, voor het vastklemmen van de liniaal op het werkstuk.	207770
	Adapter voor frees met binnendraad M 10	039363			
	Adapter voor frees met binnendraad M 12 x 1	201575			
	Bovenfrees-adaptor LO-FA 2 Geleidestangen 1 Hoogte instelling incl. 2 fixeerschroeven 1 Parallelaanslag met 2 aanslagnokken 2 Terugslagstops 1 Afdekking geleiderail-moer	207200			
	Geleideliniaal F 80 , 0,8 m lang F 110 , 1,1 m lang F 160 , 1,6 m lang F 210 , 2,1 m lang F 310 , 3,1 m lang	204380 204381 204365 204382 204383			
	Eindkap F-EK 2 stuks	205400			
	Verbindingsstuk F-VS oor het onderling verbinden van twee geleidelinialen	204363			
	Hechtprofiel F-HP 6,8M 6,8 m lang	204376			
	Anti-splinterstrip F-SS 3,4M 3,4 m lang	204375			

Arunda Serie B

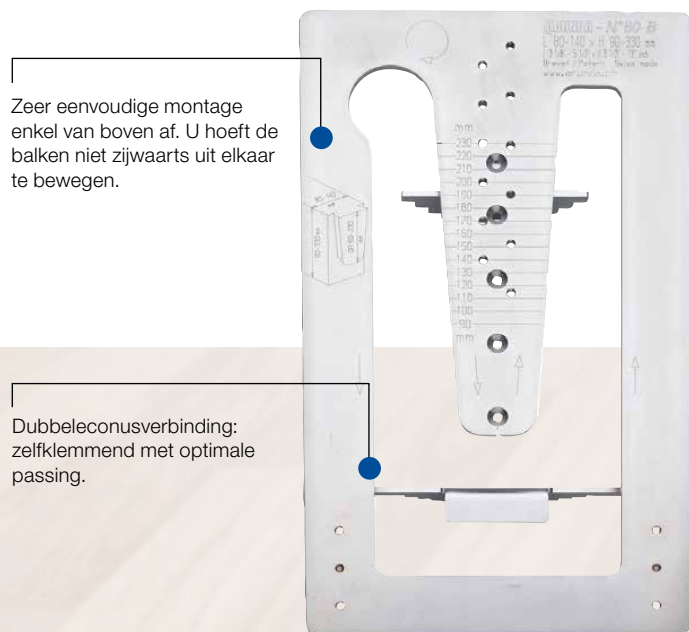

Zeer eenvoudige montage enkel van boven af. U hoeft de balken niet zijwaarts uit elkaar te bewegen.

Dubbeleconusverbinding: zelfklemmend met optimale passing.



Met een instelling voor de freesdiepte freest U zowel de pen als het gat.

Kenmerken

- „B“ serie met vaste 90° aanslagen
- Tot 2100 kg
- Houtbreedtes van 40 tot 300 mm

Toepassingen

- Hout-in-hout zwaluwstaartverbinding
- Rechte of schuine verbinding met draagbalken of spanten.
- Inzetbaar zowel in de werkplaats als op de bouwplaats.

Omschrijving

Met het Arunda systeem kunt U uit de hand zwaluwstaartverbindingen maken voor het verbinden van balken.

Wat U daarvoor nodig heeft is een Arunda freessjabloon voor de pen, de bijbehorende Arunda freessjabloon voor het gat en de Mafell bovenfrees LO 65 met de Arunda toebehoren.

Er zijn vier maten freessjablonen. Met één maat van de freessjablonen kunt U een bepaald bereik aan balkbreedtes en -hoogtes bewerken. U kiest de maat die past bij het bereik aan balkafmetingen waar U mee werkt. Hoe groter de balkafmetingen, hoe groter het draagvermogen van de verbinding.

Technische gegevens

Voor pennen uit houtbreedtes (Nr. 160)

Houthoogte (Nr. 160)

Doorsnede (Nr. 160)

Voor pennen uit houtbreedtes (Nr. 120)

Houthoogte (Nr. 120)

Doorsnede (Nr. 120)

Voor pennen uit houtbreedtes (Nr. 80)

Houthoogte (Nr. 80)

Doorsnede (Nr. 80)

Voor pennen uit houtbreedtes (Nr. 60-1)

Houthoogte (Nr. 60-1)

Doorsnede (Nr. 60-1)

Voor pennen uit houtbreedtes (Nr. 50)

Houthoogte (Nr. 50)

Doorsnede (Nr. 50)

Arunda

150 – 300 mm

90 – 400 mm

150x90 – 300x400 mm

120 – 200 mm

90 – 380 mm

120x90 – 200x380 mm

80 – 140 mm

90 – 330 mm

80x90 – 140x330 mm

60 – 120 mm

max. 600 mm

max. 120x600 mm

40(45) – 100 mm

90 – 330 mm

40x90 – 100x330 mm

Leveringsomvang

Arunda 50B Maxi	91A701
Arunda 50B Midi	91A711
Arunda 80B Maxi	91A702
Arunda 80B Midi	91A712
Arunda 120B Maxi	91A703
Arunda 120B Midi	91A713
Arunda 160B Maxi	91A704
Arunda 160B Midi	91A714
Arunda 60-1B Maxi	91A705
Arunda 60-1B Midi	91A715

Geleverd met

	Midi	Maxi
1 Set sjablonen	x	x
1 Zwaluwstaartfrees		x
1 Kopieerring		x
1 Verbredingsplaat		x
1 Instel-hulpstuk		x
2 Sets keermessen		x
1 Houten kist	x	x



Voor
zwalwstaartverbindingen
aan draagbalken en
dakspanten.



Rechte of schuine verbinding
met draagbalken of spanten.



Snelheid 8 tot 18
verbindingen per uur (pen
+ gat)



Het Arunda systeem wordt
geleverd in een praktische
houten kist.

Accessoires en toebehoren

Afbeelding	Omschrijving	Bestelnr.:
	Adapter voor frees M12x1	208279
	Arunda zwaluwstaartfrees Standaard - 26 met omdraaibare wisselmesjes	091430
	Arunda wisselmesjes Standaard- 26 5 paar	091431
	Kopieerring Standaard - 26 voor Mafell LO 65 Ec incl 2 schroeven	093781
	Verbredingsplaat met schroeven Ø 240, voor sjabloon 50B, 50N,	093782
	80B, 80N, GTD	093783
	Ø 280, voor sjabloon 120B, 120N Ø 290, voor sjabloon 60-1B, 160B	093784
	Freesdiepte-instelhulpstuk Standaard 26 Trio	093785
	ARUNDA snelspanklem 40x14 cm	093786
	Instelbare hoekaanslag vrou- welijke sjabloon	093774
	50B	093775
	80B	093776
	120B	093777
	160B	093778
	50N	093779
	80N	093780
120N		

Arunda Serie N

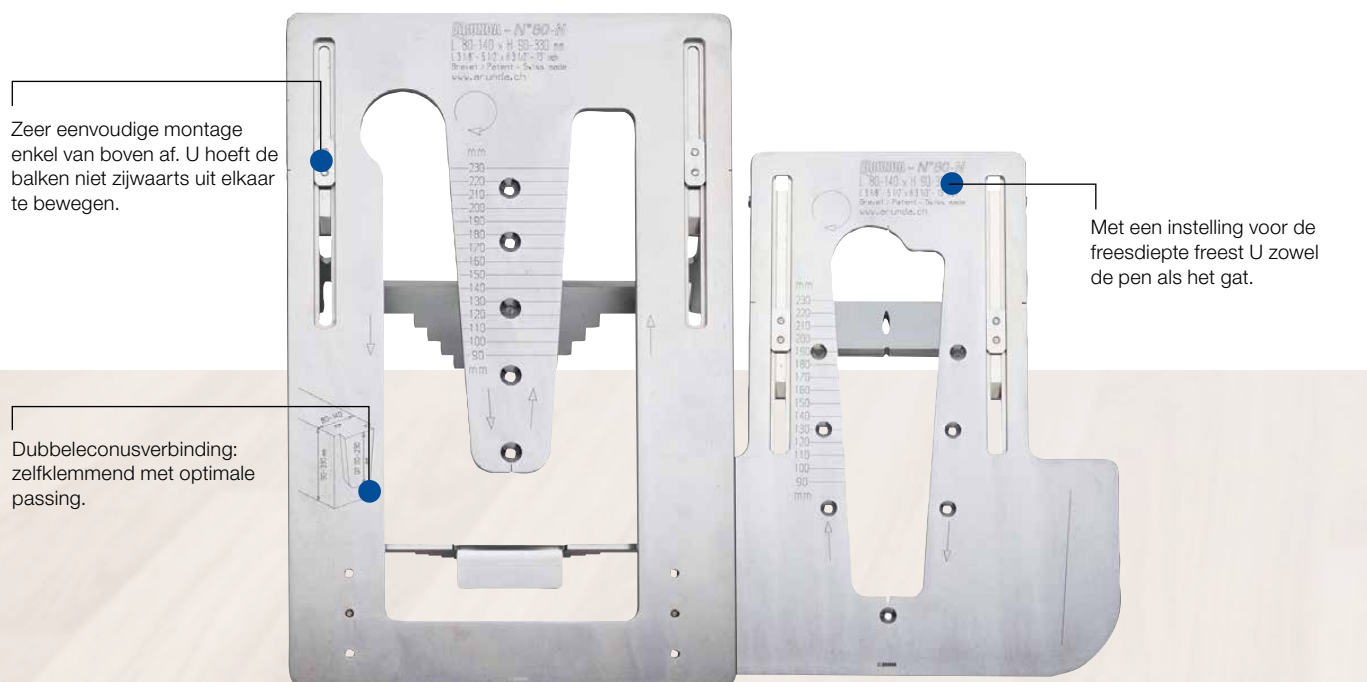

Zeer eenvoudige montage enkel van boven af. U hoeft de balken niet zijwaarts uit elkaar te bewegen.

Dubbeleconusverbinding: zelfklemmend met optimale passing.

Met een instelling voor de freesdiepte freest U zowel de pen als het gat.

Kenmerken

- „N“ serie met verstelbare aanslagen (+50°/90°/-50°)
- Tot 2100 kg
- Houtbreedtes van 40 tot 300 mm

Toepassingen

- Hout-in-hout zwaluwstaartverbinding
- Rechte of schuine verbinding met draagbalken of spanten.
- Inzetbaar zowel in de werkplaats als op de bouwplaats.

Omschrijving

Met het Arunda systeem kunt U uit de hand zwaluwstaartverbindingen maken voor het verbinden van balken.

Wat u daarvoor nodig heeft is een Arunda freessjabloon voor de pen, de bijbehorende Arunda freessjabloon voor het gat en de Mafell bovenfrees LO 65 met de Arunda toebehoren.

Er zijn vier maten freessjablonen. Met één maat van de freessjablonen kunt U een bepaald bereik aan balkbreedtes en -hoogtes bewerken. U kiest de maat die past bij het bereik aan balkafmetingen waar U mee werkt. Hoe groter de balkafmetingen, hoe groter het draagvermogen van de verbinding.

Technische gegevens

Voor pennen uit houtbreedtes (Nr. 120)
 Houthoogte (Nr. 120)
 Doorsnede (Nr. 120)

Voor pennen uit houtbreedtes (Nr. 80)
 Houthoogte (Nr. 80)
 Doorsnede (Nr. 80)

Voor pennen uit houtbreedtes (Nr. 50)
 Houthoogte (Nr. 50)
 Doorsnede (Nr. 50)

Arunda

120 – 200 mm
 90 – 380 mm
 120x90 – 200x380 mm

80 – 140 mm
 90 – 330 mm
 80x90 – 140x330 mm

40(45) – 100 mm
 90 – 330 mm
 40x90 – 100x330 mm

Leveringsomvang

Arunda 50N Maxi	91A706
Arunda 50N Midi	91A716
Arunda 80N Maxi	91A707
Arunda 80N Midi	91A717
Arunda 120N Maxi	91A708
Arunda 120N Midi	91A718

Geleverd met

	Midi	Maxi
1 Set sjablonen	x	x
1 Zwaluwstaartfrees		x
1 Kopererring		x
1 Verbredingsplaat		x
1 Instel-hulpstuk		x
2 Sets keermessen		x
1 Houten kist	x	x



Voor
zwalwstaartverbindingen
aan draagbalken en
dakspanten.



Rechte of schuine verbinding
met draagbalken of spanten.



Snelheid 8 tot 18
verbindingen per uur (pen
+ gat)



Het Arunda systeem wordt
geleverd in een praktische
houten kist.

Accessoires en toebehoren

Afbeelding	Omschrijving	Bestelnr.:
	Adapter voor freesM12x1	208279
	Arunda zwaluwstaartfrees Standaard - 26 met omdraaibare wisselmesjes	091430
	Arunda wisselmesjes Standaard- 26 5 paar	091431
	Kopieerring Standaard - 26 voor Mafell LO 65 Ec incl 2 schroeven	093781
	Verbredingsplaat met schroeven Ø 240, voor sjabloon 50B, 50N, 80B, 80N, GTD Ø 280, voor sjabloon 120B, 120N Ø 290, voor sjabloon 60-1B, 160B	093782 093783 093784
	Freesdiepte-instelhulpstuk Standaard 26 Trio	093785
	ARUNDA snelspanklem 40x14 cm	093786
	Instelbare hoekaanslag vrou- welijke sjabloon 50B 80B 120B 160B 50N 80N 120N	093774 093775 093776 093777 093778 093779 093780

Sleuvenfrees

NFU 50

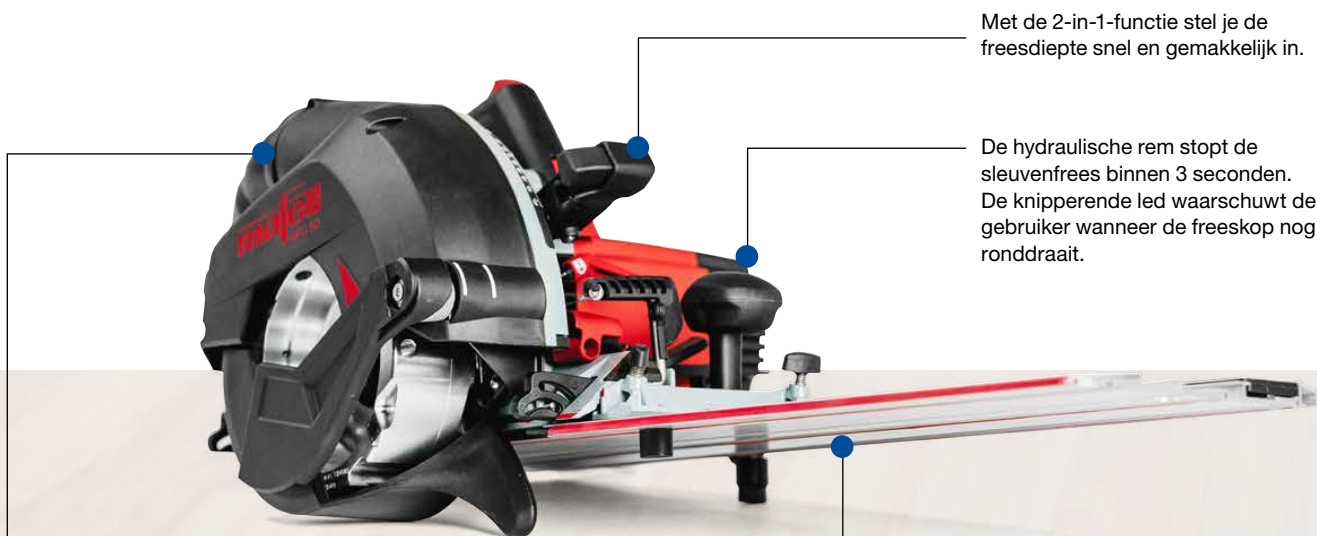

De draaibare 58mm-afzuigopening voor grote hoeveelheden spanen kan met een grendelfunctie vast geïmponeerd worden.

Met de 2-in-1-functie stel je de freesdiepte snel en gemakkelijk in.

De hydraulische rem stopt de sleuvenfrees binnen 3 seconden. De knipperende led waarschuwt de gebruiker wanneer de freeskop nog ronddraait.

Met een enkele druk op de knop maakt U de NFU van de geleiderail los en gebruikt U haar met de vrije hand of op een afkort-liniaal.

Kenmerken

- Met **CUprex**, de hoog rendement motor
- Voor het frezen van groeven
- Inzetbaar op de geleidelinialen van **Systeem F**

Toepassingen

- Langsgleuven, dwarsgleuven
- Vakverdeling (met geleideliniaal)
- Sponningen en groeven voor vakwerk of houtbouw
- Kepenfrees tot 45°
- Pennen
- Materialen zoals: massief hout, plaatmaterialen

Omschrijving

De sleuvenfrees NFU 50 is flexibel en een echte allrounder voor verschillende freestoepassingen in de houtindustrie. Het uitgebreide assortiment toebehoren biedt extra mogelijkheden bij de uitvoering van de dagelijkse werkzaamheden.

De bouwwijze van de NFU 50 imponeert door de heel robuuste, hoogwaardige en nauwkeurig vervaardigde onderdelen zoals de behuizing van spuitgietmagnesium of de stootvaste, glasvezelversterkte kunststofelementen. Bovendien bieden verfijnde detailoplossingen hulp tijdens het zware werk.

Technische gegevens

Accuspanning	230 V
Opgenomen vermogen	2300 W
Freesdiepte met liniaal verstekhoek 0°	0 - 44 mm
Freesdiepte zonder liniaal verstekhoek 0°	0 - 50 mm
Verstekbereik	0 - 45°
Toerental onbelast	5900 1/min
Gewicht met liniaal	9,4 kg
Afmetingen (BxLxH) met geleiderail L	370 x 810 x 280 mm
Freeslengte met geleiderail L	370 mm

NFU 50

Leveringsomvang

Sleuvenfrees NFU 50 **918701**

Geleverd met

1 Freeskop diameter	091901
Ø 163 x 60 mm	
1 Positie-indicator NFU-PA	207467
1 Zijaanslag SA 625	207183
1 Parallelaanslag	207468
1 Afkort-liniaal L	208171
2 Herhaalaanslagen	206026
1 Schroevendraaier SW 6	207496
1 Schroevendraaier Torx T15	093274
1 Aansluitkabel 10 m	

PG A
Prijislijst pagina 21





Dankzij de gebalde kracht en het sterke koppel van de NFU 50 kunnen sleuven met een breedte van 60 mm en een diepte van 50 mm gefreesd worden.



Met de als toebehoren verkrijgbare verstelbare groevenfreeskop freest U-groeven van 22 - 40 mm.



De NFU 50 kan ingezet worden als kervenrees.



Pennen frees je moeiteloos met de NFU 50 en de geleiderail L.

Accessoires en toebehoren

Afbeelding	Omschrijving	Bestelnr.:	Afbeelding	Omschrijving	Bestelnr.:
	Geleideliniaal F 80, 0,8 m lang F 110, 1,1 m lang F 160, 1,6 m lang F 210, 2,1 m lang F 310, 3,1 m lang	204380 204381 204365 204382 204383		Adapterpaar Voor parallelaanslag	037195
	Verbindingsstuk F-VS oor het onderling verbinden van twee geleidelinialen	204363		Parallelaanslag K 85-PA	205323
	Versteekaanslag F-WA	205357		Aanslag voor de onderzijde K 85-UA	205166
	Geleidelinialentas F 160 voor linialen tot 1,6 m lang	204626		Universele afkortverstekgeleider (Verstekzagen)	202069
	Geleidingslinialentas-set: 2 x F 160 + F-VS + 2 x F-SZ 180 MM + Geleidelinialentas	204805		Machinestandaard S200-MH	207164
	Geleidingslinialentas-set: F 80 + F 160 + F-WA + F-VS + 2 x F-SZ 180 MM + Geleidelinialentas	204749		Afzuigslang 5 m Diameter 49 mm met houder 58 mm, diameter 66 mm bajonet, statisch	093730
	Eindkap F-EK 2 stuks	205400		Zijaanslag SA 625	207183
	Hechtprofiel F-HP 6,8M 6,8 m lang	204376		Sleuvenfreeskop Ø 163 x 60 mm	091901
	Anti-splinterstrip F-SS 3,4M 3,4 m lang	204375		Omkeerbaar freesmes 14 x 14 x 2 mm (Voor de freeskop zijn 12 omkeerbare freesmessen nodig.)	201927
	Eenhandklem F-SZ 180MM 2 stuks, voor het vastklemmen van de liniaal op het werkstuk.	207770		Verstelbare groevenfrees Ø 163 x 22 - 40 mm	091899
	Afkort-liniaal 3 m lang (2-delig + verb.element)	037037		Afkort-liniaal M Zaaglengte tot 400 mm	208170
	Afkort-liniaal 3 m lang (1-delig)	200672			
	Afkort-liniaalverlenging 1,5 m lang	036553			

Multi-platenfrees

MF 26 cc

De freesdiepte kan met behulp van een speciale stelschroef en de maatverdeling tot 1/10 mm nauwkeurig afgesteld worden.



Met een enkele handbeweging kan de beschermkap geopend worden. Daarbij worden tegelijkertijd de inschakelblokkering en de spindelstop geactiveerd.

Met of zonder geleideliniaal – door eenvoudigweg de freesdiepteaanwijzer een halve slag te draaien kan de frees- of zaagdiepte in beide gevallen exact afgelezen worden.

Extra zekerheid voor precisie: de glijder glijdt over het oppervlak van het werkstuk en verhindert zijwaarts kantelen van de MF 26 cc, ook wanneer vanaf een geleideliniaal van de F serie wordt gewerkt.

Kenmerken

- Met **CUprex hoog rendement motor**
- **26 mm freesdiepte**
- **Inzetbaar op de geleidelinialen van Systeem F**
- **Sneller zaagblad wisselen door de openklapbare beschermkap**

Toepassingen

- Lengte- en dwarsgroeven
- V-groeven
- Vouw- en buigtechniek voor gipskartonplaten
- Frees- en vouwtechniek voor aluminiumsandwichplaten
- Materialen als: massief hout, MDF, gipskartonplaten, aluminiumsandwichplaten

Omschrijving

De MF 26 cc is degelijk en extreem robuust dankzij de hoogwaardige en precies vervaardigde onderdelen waaruit de machine is opgebouwd. Neem bijvoorbeeld de lichte behuizing uit magnesium persgietwerk en de onderdelen uit stootvast glasvezelversterkt kunststof.

De MF 26 cc kan ook als invalzaagmachine worden ingezet. Vanaf de geleideliniaal kunnen dan zaagsneden tot 26 mm diep gemaakt worden.

Wat voor het zagen geldt, geldt ook voor het frezen. Echte freesprecisie kunt U het beste bereiken door de MF 26 cc in te zetten op een geleideliniaal van de F serie.

De traploze toerentalinstelling tot 6250 1/min maakt het mogelijk om de MF 26 cc te gebruiken voor het zagen en frezen van de meest uiteenlopende materialen.

Technische gegevens

Freesdiepte	0 – 26 mm
Toerental onbelast	3600 – 6250 1/min
Opgenomen vermogen	1400 W
Afzuigaansluiting Ø	35 mm
Gewicht	4,9 kg (GF-MAX)/5,0 kg (AF-MAX)
Universele-motor	230 V/50 Hz

MF 26 cc

Leveringsomvang

Multi-platenfrees MF 26 cc GF-MAX in T-MAX	917802
Multi-platenfrees MF 26 cc AF-MAX in T-MAX	917801

Geleverd met

1 Parallelaanslag	206038
1 Aansluitkabel 4 m	087323

GF-MAX:	
1 Zaagblad-HM	092558

120 x 1,2/1,8 x 20 mm, Z 24, WZ
voor universeel gebruik in hout

1 Gipskartonplattenfrees MF-GF 90/15	206590
---	---------------

voor 90° V-groeven tot 15 mm freesdiepte
(incl. 2 positieaangevers)

AF-MAX:	
1 Zaagblad-HM	092559

120 x 1,2/1,8 x 20 mm, Z 40, FZ/TR
voor fijnzagen

1 Aluminiumsandwichplattenfrees MF-AF 90	206076
---	---------------

voor 90° V-groeven tot 8 mm freesdiepte
(incl. 2 positieaangevers en 1 spaankeerder)

PG A
Prijzlijst pagina 21





Met de verstelbare gleuvenfrees MF-VN 25 kunnen gleuven voor planken of leidingen snel en effectief gefreesd worden.



De MF-AF 90 frees is speciaal voor freeskanttechniek-toepassingen in aluminiumsandwichplaten voor bijvoorbeeld gevelbouw of reclameborden.



Met de MF-SE3 groevenfrees worden tegelijkertijd 3 groeven gefreesd. Platen kunnen hierdoor snel en eenvoudig worden gebogen.



Met de gipskartonplaatfrees MF-GF 90/15 kunnen stofarm 90° V-groeven gefreesd worden, waardoor stabiele hoekafwerkingen gemaakt kunnen worden.

Accessoires en toebehoren

Afbeelding	Omschrijving	Bestelnr.:	Afbeelding	Omschrijving	Bestelnr.:
	Geleideliniaal F 80, lengte 0,8 m F 110, lengte 1,1 m F 160, lengte 1,6 m F 210, lengte 2,1 m F 310, lengte 3,1 m	204380 204381 204365 204382 204383		Verstelbare gleuvenfrees freesbreedte 15.4 - 25 mm	206074
	Verbindingsstuk F-VS voor het onderling verbinden van twee geleidelinialen	204363		Hardmetalen-keermessen (4 stuks noodzakelijk)	206064
	Versteekaanslag F-WA	205357		Freesmesjes (4 stuks noodzakelijk)	201930
	Tas voor geleidelinialen F 160 voor linialen tot lengte 1,6 m	204626		Gipskartonplatenfrees MF-GF 45 om 45° V-gleuven tot 15 mm diep te frezen (incl. 2 positieaan-gevers)	205562
	Geleidelinialentas-set: 2 x F 160 + F-VS + 2 x F-SZ 100 MM + Tas	204805		Freesmesjes (6 stuks noodzakelijk)	201930
	Geleidelinialentas-set: F 80 + F 160 + F-WA + F-VS + 2 x F-SZ 100 MM + Tas	204749		Gipskartonplatenfrees MF-GF 90/15 om 90° V-gleuven tot 15 mm diep te frezen (incl. 2 positieaan-gevers)	206590
	Eindkap F-EK 2 stuks	205400		Hardmetalen-keermessen (2 stuks noodzakelijk)	206067
	Hechtprofiel F-HP 6,8M lengte 6,8 m	204376		Freesmesjes (4 stuks noodzakelijk)	201930
	Anti-splinterstrip F-SS 3,4M lengte 3,4 m	204375		Aluminiumsandwichplatenfrees tot 8 mm diep te frezen	
	Eenhandklem F-SZ 180MM 2 stuks, voor het vastklemmen van de liniaal op het werkstuk	207770		MF-AF 90° (om 90° V-gleuven) MF-AF 135° (om 135° V-gleuven)	206076 206600
	Afzuigslang LW 35 4 m antistatisch, voor het bewerken van massief hout	093717		(incl. 2 positieaan-gevers en 1 spaankeerder)	
	Terugslagstop F-RS	202867		Groevenfrees MF-SE 3 om tegelijkertijd 3 groeven tot 26mm diep te frezen voor geleideliniaal F	206072
	Onder-de-zool parallelaanslag	206073		Zaagblad HM 120 x 1,2/1,8 x 20 mm, Z 12, WZ, voor schulpen (zagen evenwijdig aan de nerf)	092558
				Zaagblad HM 120 x 1,2/1,8 x 20 mm, Z 24, WZ, universeel zaagblad voor hout	092560
				Zaagblad HM 120 x 1,2/1,8 x 20 mm, Z 40, TR, voor laminaat	092578
				Zaagblad HM 120 x 1,2/1,8 x 20 mm, Z 40, FZ/TR, voor fijne zaagsneden in hout	092559

Multi-platenfrees

MF 26 cc / 400

De freesdiepte kan met behulp van een speciale stelschroef en de maatverdeling tot 1/10 mm nauwkeurig afgesteld worden.



Met een enkele handbeweging kan de beschermkap geopend worden. Daarbij worden tegelijkertijd de inschakelblokkering en de spindelstop geactiveerd.

Met of zonder geleideliniaal – door eenvoudigweg de freesdiepteaanwijzer een halve slag te draaien kan de frees- of zaagdiepte in beide gevallen exact afgelezen worden.

De MF 26 cc / 400 is verbonden met de geleideliniaal M. Freesmachine en liniaal vormen zo een eenheid.

Kenmerken

- Met Afkort-liniaal 400
- Één machine - vijf verschillende toepassingen
- Inzetbaar op de geleidelinialen van Systeem F
- Sneller zaagblad wisselen door de openklapbare beschermkap

Toepassingen

- Lengte- en dwarsgroeven
- V-groeven
- Vouw- en buigtechniek voor gipskartonplaten
- Frees- en vouwtechniek voor aluminiumsandwichplaten
- Materialen als: massief hout, MDF, gipskartonplaten, aluminiumsandwichplaten

Omschrijving

De MF 26 cc is degelijk en extreem robuust dankzij de hoogwaardige en precies vervaardigde onderdelen waaruit de machine is opgebouwd. Neem bijvoorbeeld de lichte behuizing uit magnesium persgietwerk en de onderdelen uit stootvast glasvezelversterkt kunststof.

De MF 26 cc kan ook als invalzaagmachine worden ingezet. Vanaf de geleideliniaal kunnen dan zaagsneden tot 26 mm diep gemaakt worden.

Wat voor het zagen geldt, geldt ook voor het frezen. Echte freesprecisie kunt U het beste bereiken door de MF 26 cc in te zetten op een geleideliniaal van de F serie.

De traploze toerentalinstelling tot 6250 1/min maakt het mogelijk om de MF 26 cc te gebruiken voor het zagen en frezen van de meest uiteenlopende materialen.

Technische gegevens MF 26 cc/400

Freesdiepte	0 – 26 mm
Toerental onbelast	3600 – 6250 1/min
Opgenomen vermogen	1400 W
Afzuigaansluiting Ø	35 mm
Gewicht	6,3 kg
Universele-motor	230 V/50 Hz

Leveringsomvang

Multi-platenfrees MF 26 cc / 400 in transportkoffer 917804

Geleverd met

1 Zaagblad-HM	092558
120 x 1,2/1,8 x 20 mm, Z 24, WZ, voor universeel gebruik in hout	
1 Verstelbare gleuvenfrees MF-VN 25	206074
freesbreedte 15,4 - 25 mm	
1 Parallelaanslag	206038
1 Afkort-liniaal M	208170
Zaaglengte tot 400 mm	
1 Aansluitkabel 4 m	087323

PG A
Prijzlijst pagina 21





Voor dwarsgroeven is de geleideliniaal 400 bijzonder geschikt, bijvoorbeeld voor groeven voor planken of kasten.



Aan de onderkant van de liniaal zitten aanslagnokken. Met behulp van de schaalverdeling op de liniaal kunnen de nokken onder een verstekhoek worden ingesteld.



Na het frezen wordt de freesmachine automatisch in de uitgangspositie teruggetrokken.



Gleuven voor leidingen in zachtboardplaat kunnen snel en stofarm gefreesd worden met de verstelbare gleuvenfrees MF-VN 25.

Accessoires en toebehoren

Afbeelding	Omschrijving	Bestelnr.:	Afbeelding	Omschrijving	Bestelnr.:
	Geleideliniaal F 80, lengte 0,8 m F 110, lengte 1,1 m F 160, lengte 1,6 m F 210, lengte 2,1 m F 310, lengte 3,1 m	204380 204381 204365 204382 204383		Verstelbare gleuvenfrees freesbreedte 15,4 - 25 mm	206074
	Verbindingsstuk F-VS voor het onderling verbinden van twee geleidelinialen	204363		Hardmetalen-keermessen (4 stuks noodzakelijk)	206064
	Versteekaanslag F-WA	205357		Freesmesjes (4 stuks noodzakelijk)	201930
	Tas voor geleidelinialen F 160 voor linialen tot lengte 1,6 m	204626		Gipskartonplattenfrees MF-GF 45 om 45° V gleuven tot 15 mm diep te frezen (incl. 2 positieaan-gevers)	205562
	Geleidelinialentas-set: 2 x F 160 + F-VS + 2 x F-SZ 100 MM + Tas	204805		Freesmesjes (6 stuks noodzakelijk)	201930
	Geleidelinialentas-set: F 80 + F 160 + F-WA + F-VS + 2 x F-SZ 100 MM + Tas	204749		Gipskartonplattenfrees MF-GF 90/15 om 90° V gleuven tot 15 mm diep te frezen (incl. 2 positieaan-gevers)	206590
	Eindkap F-EK 2 stuks	205400		Hardmetalen-keermessen (2 stuks noodzakelijk)	206067
	Hechtprofiel F-HP 6,8M lengte 6,8 m	204376		Freesmesjes (4 stuks noodzakelijk)	201930
	Anti-splinterstrip F-SS 3,4M lengte 3,4 m	204375		Aluminiumsandwichplattenfrees tot 8 mm diep te frezen	
	Eenhandklem F-SZ 180MM 2 stuks, voor het vastklemmen van de liniaal op het werkstuk	207770		MF-AF 90° (om 90° V gleuven) MF-AF 135° (om 135° V gleuven)	206076 206600
	Afzuigslang LW 35 4 m antistatisch, voor het bewerken van massief hout	093717		(incl. 2 positieaan-gevers en 1 spaankeerder)	
	Terugslagstop F-RS	202867		Groevenfrees MF-SE 3 om tegelijkertijd 3 groeven tot 26mm diep te frezen voor geleideliniaal F	206072
	Onder-de-zool parallelaanslag	206073		Zaagblad HM 120 x 1,2/1,8 x 20 mm, Z 12, WZ, voor schulpen (zagen evenwijdig aan de nerf)	092558
	Afkort-liniaal M Zaaglengte tot 400 mm	208170		Zaagblad HM 120 x 1,2/1,8 x 20 mm, Z 24, WZ, universeel zaagblad voor hout	092560
	Afkort-liniaal ML Zaaglengte tot 770 mm	204378		Zaagblad HM 120 x 1,2/1,8 x 20 mm, Z 40, TR, voor laminaat	092578
				Zaagblad HM 120 x 1,2/1,8 x 20 mm, Z 40, FZ/TR, voor fijne zaagsneden in hout	092559

Slotkastenfrees SKS 130

Twee elkaar tegenlopende speciale freeskettingen – voor splintervrij werken.

Twee duidelijke aanslagsystemen – voor stompe- of opdekdeuren.



Handzame, ergonomische en compacte machine – voor het ter plaatse werken aan reeds ingebouwde deuren.

Kenmerken

- **Zuiver en snel zonder splinters**
- **Voor gebruik in de werkplek of op locatie.**

Toepassingen

- Uitsteken van slotkasten (Inbouw van veiligheidssloten)
- Materialen zoals: deuren gemaakt van hout en houtproducten, massief hout

Omschrijving

De SKS 130 is de absolute wereldprimeur op het gebied van mobiele machines voor het steken van slotkasten.

De veiligheidseisen van huiseigenaren en bewoners zijn de laatste jaren aanzienlijk gestegen. Daarom worden steeds meer veiligheidssloten ingebouwd.

Met een vermogen van 1600 Watt, freest de SKS 130 slotkasten van iedere gewenste afmeting – volledig splintervrij!

Met een groot en stabiel klemvlak wordt de SKS 130 op de deur geklemd. Door de pertinax en rubber bekleding van de kleminrichting blijft het deuropervlak onbeschadigd. Geschikt voor het gebruik ter plaatse of in de werkplaats.

Technische gegevens

Steekdiepte	145 (130) mm
Steekbreedte	14, 16, 18 mm
Steeklengte	78 mm
Slag	175 mm
Toerental onbelast	5770 1/min
Opgenomen vermogen	1600 W
Afzuigaansluiting Ø	35 mm
Gewicht	10,6 kg
Universele-motor	230 V / 50 Hz

SKS 130

Leveringsomvang

Slotkastenfrees SKS 130 in transportkoffer met 14 mm kettinggarnituur	915502
Slotkastenfrees SKS 130 in transportkoffer met 16 mm kettinggarnituur	915501
Slotkastenfrees SKS 130 in transportkoffer met 18 mm kettinggarnituur	915503

Geleverd met

2 Geleidelinialen	091000
2 Freeskettingen	
2 Kettingwielen	091002
1 Zeskantstiftsleutel 5 mm	093278
1 Aansluitkabel 4 m	087323

PG A
Prijislijst pagina 22



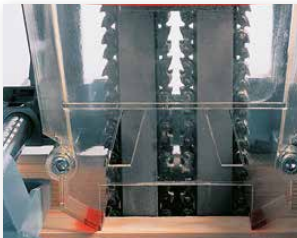

De freesgeleiders zijn onderhoudsvrij en behoeven niet ingevet te worden.



Met een enkele steek kunnen sleuven van 78 x 18mm gestoken worden. Ook bredere of langere sleuven kunnen met de SKS 130 tot op de millimeter nauwkeurig gemaakt worden.



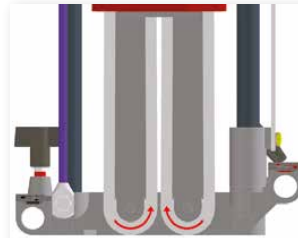

Nu geen probleem meer: ook aan een reeds geplaatste deur is het infrezen van slotkasten snel en nauwkeurig mogelijk.



Twee elkaar tegenlopende speciale freeskettingen zorgen voor splintervrij werken en een optimale spanenstroom.

Accessoires en toebehoren

Afbeelding	Omschrijving	Bestelnr.:
	Geleiderail 14 – 18 mm	091000
	Kettingwiel 14 – 18 mm	091002
	Freesketting 14 x 38 x 150 mm 16 x 38 x 150 mm 18 x 38 x 150 mm	091003 091001 091004
	Reserve schakels en pennen 14 mm 16 mm 18 mm	091005 091006 091007

Steekdiepte

Steekdiepte A: 130 mm
Steekdiepte B: 145 mm

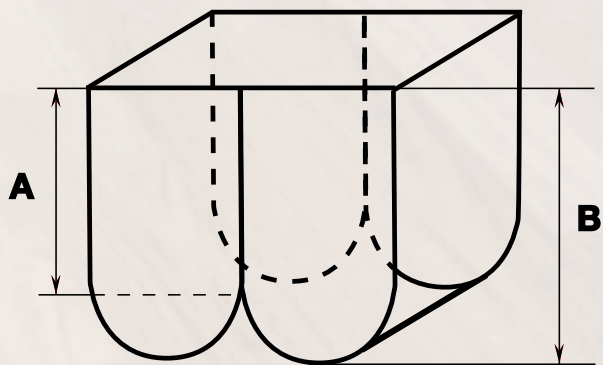

Kantenfrees

KF 1000



Kenmerken

- Extreem stil met een geluidsdruk van maar 71 dB (A)
- Spindelstop voor eenvoudig verwisselen van frezen
- Made in Germany

Toepassingen

- Ideaal geschikt voor gladde en geprofileerde kantenafwerking
- Voor massief hout, kunststoffen en fineer

Omschrijving

De digitale elektronica is uitgerust met een zachte aanloop, een constant belast toerental, beperkt vrijlooptoerental en een bescherming tegen overbelasting.

De labyrint afdichting beschermt het spindel en het lager duurzaam tegen de kleinste deeltjes, stof en spanen.

Technische gegevens

Universele motor	230 V / 50 Hz
Opgenomen vermogen	1000 W
Spanhals	43 mm
Spantang	8 mm
Afmetingen L x H x B	103 x 226 x 328 mm
Toerental onbelast	4.000 – 25.000 1/min
Gewicht	2,1 kg
Geluidsdrukniveau db (A)	71 dB

Leveringsomvang

Kantenfrees KF 1000	91C501
---------------------	--------

Geleverd met

1 Wartelmoer	093729
1 Spantang OZ 8 mm	093734
1 Steunplaat voor 43 mm spanhals	
1 Afzuigslangadapter	
1 Steeksleutel 17 mm	
1 Anschlussleitung 4 m	





Dankzij het grote steunvlak kunnen ook schuine kanten trefzeker bewerkt worden



Voor het bewerken van hoeken biedt de insteekbare extra aanslag zekere geleiding



Voor het bewerken van gevoelige materialen voorkomt de rem op de kogellager-aanloopring lelijke sporen op het werkstuk



Met algemeen gangbare frezen kunnen ook randen aan massief hout bewerkt worden

Accessoires en toebehoren

Afbeelding	Omschrijving	Bestelnr.:
	Vlakfrees Ø 19 mm	090282
	Wartelmoer OZ	093729
	Spantang OZ 3 mm	093731
	Spantang OZ 4 mm	093732
	Spantang OZ 6 mm	093733
	Spantang OZ 8 mm	093734
	Spantang OZ 3,175 mm (1/8")	093735
	Spantang OZ 6,35 mm (1/4")	093736
	Spantang-Set OZ 3 mm *(bestaande uit een spantang en een wartelmoer)	093737
	Spantang-Set OZ 3,175 mm (1/8") *(bestaande uit een spantang en een wartelmoer)	093738

Freesmotor

FM 800 / FM 1000

Maximale excentriciteit door filigrane afstemming van alle onderdelen zoals de dubbel gelagerde spindel voor de opname van axiale krachten en het innovatieve, gereedschapsloze snelspansysteem.



De FM 800 / FM 1000 heeft een geluidsniveau van slechts 71 dB (A) en is dus erg stil.



De freesmotoren van MAFELL worden in Oberndorf am Neckar geproduceerd en aan strenge kwaliteitscontroles onderworpen. Voor de levering wordt elke freesmotor in de testcabine 'ingelopen'. Dat zorgt voor een langere gebruiks- en levensduur.

Kenmerken

- Extreem stil
- Spindelstop
- Made in Germany
- Overbelastingsindicator met led-statusindicatie

Toepassingen

- Modelbouw, vormbouw, reclametechniek, gravures, juwelen, elektronica, steenhoudindustrie
- Ideaal voor portaalfreesmachines, snijtafels, slijpinrichtingen en flexibele assen
- Voor hout, metaal, kunststof, schuimstof, piepschuim, steen

Omschrijving

Met de FM 800 / FM 1000 heeft MAFELL een nieuwe freesmotor ontwikkeld met het label „Made in Germany“. De hoge kwaliteitsstandaard en doordachte details maken de MAFELL-freesmotor tot beste partner binnen zijn vermogensklasse.

Het toerental kan traploos in functie van elke toepassing ingesteld worden. Bovendien is de digitale elektronica uitgerust met zachte start, constant belast toerental, toerentalverlaging bij nullast en overbelastingsbeveiliging.

De labyrintafdichting van de FM 800 / FM 1000 beschermt spindel en lager permanent tegen kleine deeltjes, stof en spanen.

Technische gegevens FM 800 FM1000

Opgenomen vermogen	800 W	1.000 W
Universele-motor	230 V / 50 Hz	230 V / 50 Hz
Toerental onbelast	7.000 – 25.000 1/min	4.000 – 25.000 1/min
Spanhals / spantang	43 mm / 6 mm	43 mm / 8 mm
Afmetingen L x B x H	254 x 79 x 73 mm	254 x 79 x 73 mm
Geluidsdruk niveau db (A)	71 dB (A)	71 dB (A)
Gewicht	1,60 kg	1,65 kg

Leveringsomvang

Freesmotor FM 800	9M0010
Freesmotor FM 1000	9M0001

Geleverd met

FM 800
1 Spantang OZ 6 mm
1 Steeksleutel
1 Wartelmoer
1 Aansluitkabel 1 m

FM 1000
1 Spantang OZ 8 mm
1 Steeksleutel
1 Wartelmoer
1 Aansluitkabel 4 m

PG A
Prijzlijst pagina 22





Voor een eenvoudig en comfortabel wisselen van frezen kan de spindel met een druk op de knop vastgezet worden.



Het anker en de spindel van de motor zijn uit een enkel stuk metaal gefreesd en zorgvuldig gebalanceerd. De onderdelen van de motor zijn nauwkeurig op elkaar afgestemd. Het resultaat is buitengewone precisie.



De spindel en het lager zijn met een labyrint-afdichting duurzaam beschermd tegen de kleinste deeltjes, stof en spanen.



Het toerental is traploos instelbaar voor uiteenlopende toepassingen. Digitale elektronica verzorgt een zachte aanloop, vrijloop-toerentalbeperking, een constant belast toerental en een bescherming tegen overbelasting.

Accessoires en toebehoren

Afbeelding	Omschrijving	Bestelnr.:
	Wartelmoer OZ	093729
	Spantang OZ 3 mm	093731
	Spantang OZ 4 mm	093732
	Spantang OZ 6 mm	093733
	Spantang OZ 8 mm	093734
	Spantang OZ 3,175 mm (1/8")	093735
	Spantang OZ 6,35 mm (1/4")	093736
	Spantangenset OZ 3 mm <small>*(bestaand uit spantang + wartelmoer)</small>	093737
	Spantangenset OZ 3,175 mm (1/8") <small>*(bestaand uit spantang + wartelmoer)</small>	093738

Freesmotor

FM 1000 PV

Maximale excentriciteit door filigrane afstemming van alle onderdelen en het feit dat verankeringen en spindels in een stuk geproduceerd en uitgebalanceerd zijn



De FM 1000 PV heeft een geluidsniveau van slechts 71 dB (A) en is dus erg stil.



De freesmotoren van MAFELL worden in Oberndorf am Neckar geproduceerd en aan strenge kwaliteitscontroles onderworpen. Voor de levering wordt elke freesmotor in de testcabine 'ingelopen'. Dat zorgt voor een langere gebruiks- en levensduur.

Kenmerken

- Extreem stil
- Spindelvergrendeling
- Externe portaalinterface
- Overbelastingsindicator met led-statusindicatie
- Made in Germany

Toepassingen

- Modelbouw, vormbouw, reclametechniek, gravures, juwelen, elektronica, steenhouwindustrie
- Ideaal voor portaal-freesmachines, snijtafels, slijpinrichtingen en flexibele assen
- Voor hout, metaal, kunststof, schuimstof, piepschuim, steen

Omschrijving

Met de FM 1000 PV heeft MAFELL een nieuwe freesmotor ontwikkeld met het label „Made in Germany“. De hoge kwaliteitsstandaard en doordachte details maken de MAFELL-freesmotor tot beste partner binnen zijn vermogensklasse.

Het toerental kan traploos in functie van elke toepassing ingesteld worden. Bovendien is de digitale elektronica uitgerust met zachte start, constant belast toerental, toerentalverlaging bij nullast en overbelastingsbeveiliging.

De labyrintafdichting van de FM 1000 PV beschermt spindel en lager permanent tegen kleine deeltjes, stof en spanen.

Technische gegevens

FM 1000 PV

Opgenomen vermogen	1.000 W
Universele motor	230 V / 50 Hz
Toerental onbelast	4.000 – 25.000 1/min
PV-Aansluiting	M8 / 4-pol.
Spanningsvoorziening in PV-bedrijf	8 - 56 V
Externe aansturing	0 - 10 V
Klemhals/spantang	43 mm / 8 mm
Afmetingen B x L x H	254 x 79 x 73 mm
Geluidsniveau dB	71 dB (A)
Gewicht	1,65 kg

Leveringsomvang

Freesmotor FM 1000 PV

9M0201

Geleverd met

- 1 Spantang OZ 8 mm
- 1 Steeksleutel
- 1 Wartelmoer
- 1 Aansluitkabel 0,75 + 4 m

PG A
Prijzlijst pagina 22





Het toerental is traploos instelbaar voor uiteenlopende toepassingen. Digitale elektronica verzorgt een zachte aanloop, vrijloop-toerentalbeperking, een constant belast toerental en een bescherming tegen overbelasting.



Het anker en de spindel van de motor zijn uit een enkel stuk metaal gefreesd en zorgvuldig gebalanceerd. De onderdelen van de motor zijn nauwkeurig op elkaar afgestemd. Het resultaat is buitengewone precisie.



Duo-In: Het toerental kan manueel of via de portaalinterface traploos voor elke toepassing ingesteld worden. Extra statusindicatie led.



Met de Rapidfix-kabel kan in het portaal.

Accessoires en toebehoren

Afbeelding	Omschrijving	Bestelnr.:
	Wartelmoer OZ	093729
	Spantang OZ 3 mm	093731
	Spantang OZ 4 mm	093732
	Spantang OZ 6 mm	093733
	Spantang OZ 8 mm	093734
	Spantang OZ 3,175 mm (1/8")	093735
	Spantang OZ 6,35 mm (1/4")	093736
	Spantangenset OZ 3 mm (bestaand uit spantang + wartelmoer)	093737
	Spantangenset OZ 3,175 mm (1/8") (bestaand uit spantang + wartelmoer)	093738
	PV-Stuurkabel M8/4-pol 5m	208311

Freemotor

FM 1000 PV-WS



De FM 1000 PV-WS heeft een geluidsniveau van slechts 71 dB (A) en is daarmee heel erg stil.



De freemotoren van MAFELL worden in Oberndorf am Neckar geproduceerd en aan strenge kwaliteitscontroles onderworpen. Voor de levering wordt elke freemotor in de testcabine 'ingelopen'. Dat zorgt voor een langere gebruiks- en levensduur.



Maximale excentriciteit door filigrane afstemming van alle onderdelen zoals de dubbel gelagerde spindel voor de opname van axiale krachten en het innovatieve, gereedschapsloze snelspansysteem.



Dankzij het 'voor octrooi aangemelde', gereedschapsloze snelspansysteem kunnen frezen comfortabel en snel gewisseld worden.

Kenmerken

- Extreem stil
- Gereedschapsloos snelspansysteem
- Overbelastingsindicator met led-statusindicatie
- Externe portaalinterface
- Made in Germany

Toepassingen

- Modelbouw, vormbouw, reclametechniek, gravures, juwelen, elektronica, steenhouwindustrie
- Ideaal voor portaalfreemachines, snijtafels, slijpinrichtingen en flexibele assen
- Voor hout, metaal, kunststof, schuimstof, piepschuim, steen

Omschrijving

Met de FM 1000 PV-WS heeft MAFELL een nieuwe freemotor ontwikkeld met het label „Made in Germany“. De hoge kwaliteitsstandaard en door-dachte details maken de MAFELL-freemotor tot beste partner binnen zijn vermogensklasse

Het toerental is traploos instelbaar voor uiteenlopende toepassingen. (handmatig of via de PV-interface)

Digitale elektronica verzorgt een zachte aanloop, vrijloop-toerentalbeperking, een constant belast toerental en een bescherming tegen overbelasting.

Technische gegevens FM 1000 PV-WS

Opgenomen vermogen	1.000 W
Universele-motor	230 V / 50 Hz
Toerental onbelast	4.000 – 25.000 1/min
PV-Aansluiting	M8 / 4-pol.
Spanningsvoorziening in PV-bedrijf	8 - 56 V
Externe aansturing	0 - 10 V
Portaalbevestiging (boorgat)	6 x M6
Afmetingen (L x B x H)	280 x 92 x 85 mm
Zaagas Ø	8 mm
Geluidsdrukniveau db (A)	71 dB (A)
Gewicht	2,8 kg

Leveringsomvang

Freemotor FM 1000 PV-WS	9M0301
-------------------------	--------

Geleverd met

1 Aansluitkabel 0,75 + 4 m

PG A
Prijzlijst pagina 22





Het toerental is traploos instelbaar voor uiteenlopende toepassingen. Digitale elektronica verzorgt een zachte aanloop, vrijloop-toerentalbeperking, een constant belast toerental en een bescherming tegen overbelasting.



Maximale excentriciteit door filigrane afstemming van alle onderdelen zoals de dubbel gelagerde spindel voor de opname van axiale krachten en het innovatieve, gereedschapsloze snelspansysteem.



Duo-In: Het toerental kan manueel of via de portaal-interface traploos voor elke toepassing ingesteld worden. Extra statusindicatie led.



Met de Rapidfix-kabel kan in het portaal.

Accessoires en toebehoren

Afbeelding	Omschrijving	Bestelnr.:
	Reductiehuls (geslepen) 3 mm	207944
	Reductiehuls (geslepen) 1/8" (3,175 mm)	207945
	Reductiehuls (geslepen) 4 mm	207949
	Reductiehuls (geslepen) 6 mm	207946
	Spantangadapter OZ incl. wartelmoer OZ n[max] = 16.000 1/min	207943
	Spantangadapter ER 16 incl. wartelmoer ER 16 n[max] = 16.000 1/min	208109
	PV-stuurkabel M8 / 4-pol, 5 m	208311

Freesmotor

FM 1000 PV-ER

Maximale excentriciteit door filigrane afstemming van alle onderdelen en het feit dat verankeringen en spindels in een stuk geproduceerd en uitgebalanceerd zijn



De FM 1000 PV-ER heeft een geluidsniveau van slechts 71 dB (A) en is dus erg stil.



De freesmotoren van MAFELL worden in Oberndorf am Neckar geproduceerd en aan strenge kwaliteitscontroles onderworpen. Voor de levering wordt elke freesmotor in de testcabine 'ingelopen'. Dat zorgt voor een langere gebruiks- en levensduur.

Kenmerken

- Extreem stil
- Spindelvergrendeling
- Externe portaalinterface
- Overbelastingsindicator met led-statusindicatie
- Made in Germany

Toepassingen

- Modelbouw, vormbouw, reclametechniek, gravures, juwelen, elektronica, steenhouwindustrie
- Ideaal voor portaal-freesmachines, snijtafels, slijpinrichtingen en flexibele assen
- Voor hout, metaal, kunststof, schuimstof, piepschuim, steen

Omschrijving

Met de FM 1000 PV-ER heeft MAFELL een nieuwe freesmotor ontwikkeld met het label „Made in Germany“. De hoge kwaliteitsstandaard en doordachte details maken de MAFELL-freesmotor tot beste partner binnen zijn vermogensklasse.

Het toerental kan traploos in functie van elke toepassing ingesteld worden. Bovendien is de digitale elektronica uitgerust met zachte start, constant belast toerental, toerentalverlaging bij nullast en overbelastingsbeveiliging.

De labyrintafdichting van de FM 1000 PV-ER beschermt spindel en lager permanent tegen kleine deeltjes, stof en spanen.

Technische gegevens FM 1000 PV-ER

Opgenomen vermogen	1.000 W
Universele motor	230 V / 50 Hz
Toerental onbelast	4.000 – 25.000 1/min
PV-Aansluiting	M8 / 4-pol.
Spanningsvoorziening in PV-bedrijf	8 - 56 V
Externe aansturing	0 - 10 V
Klemhals/spantang	43 mm / 8 mm
Afmetingen B x L x H	254 x 79 x 73 mm
Geluidsniveau dB	71 dB (A)
Gewicht	1,65 kg

Leveringsomvang

Freesmotor FM 1000 PV-ER **9M0401**

Geleverd met

- 1 Spantang ER 16, 8 mm
- 1 Gaffelsleutel ER 16M
- 1 Kabel 0,75 + 4 m

PG A
Prijislijst pagina 22





Het toerental is traploos instelbaar voor uiteenlopende toepassingen. Digitale elektronica verzorgt een zachte aanloop, vrijloop-toerentalbeperking, een constant belast toerental en een bescherming tegen overbelasting.



Het anker en de spindel van de motor zijn uit een enkel stuk metaal gefreesd en zorgvuldig gebalanceerd. De onderdelen van de motor zijn nauwkeurig op elkaar afgestemd. Het resultaat is buitengewone precisie.



Duo-In: Het toerental kan manueel of via de portaalinterface traploos voor elke toepassing ingesteld worden. Extra statusindicatie led.



Met de Rapidfix-kabel kan in het portaal.

Accessoires en toebehoren

Afbeelding	Omschrijving	Bestelnr.:
	Wartelmoer ER 16M	093758
	Spantang ER 16, 3 mm	093753
	Spantang ER 16, 4 mm	093754
	Spantang ER 16, 6 mm	093755
	Spantang ER 16, 8 mm	093756
	Spantang ER 16, 3,175 mm (1/8")	093757
	PV-Stuurkabel M8/4-pol 5m	208311

Voegenfrees

KFU 1000 E

Met drie looprollen - daardoor geen omkantelen op oneffen vloeren.

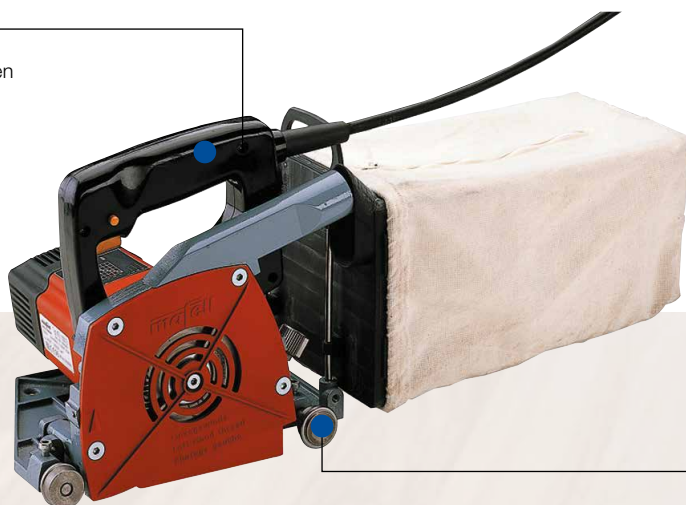

Met hoogte compensatie - voor een gelijkblijvende freesdiepte.

Kenmerken

- **Freesblad blokkering**
- **Sterke motor**
- **Grote stofzak**

Toepassingen

- Frezen van voegen en naden
- Materialen zoals: kunststof vloerbedekking

Omschrijving

Voor elastische vloerbedekking worden sleuvenfreesen gebruikt. De vorm en de afmetingen van de groef- en lasdraden worden gekozen op basis van de ervaring van de vakman of op basis van de aanbevelingen van de producent. Juist dan zijn speciale machines nodig, want alleen daarmee kan aan deze specifieke eisen worden voldaan.

Uniek bij de KFU 1000 E is de ingebouwde freesbladblokkering voor een snelle freeswissel.

Met een gewicht van 3,8 kg. en de 10 m. lange aansluitkabel is, de KFU 1000 E licht hanteerbaar en heeft hij een groot bereik. Met de 1100 Watt. sterke wisselstroommotor kan een toerental van 8000 - 15000 t/min ingesteld worden.

Hierdoor krijgt U een mooi freesbeeld. Door de traploos regelbare elektronica kunt U de machine voor ieder materiaalsoort gebruiken; eenvoudig het toerental instellen, frezen en klaar!

De kleinst mogelijke afstand tot de wand is maar 11,5 mm.

Als U er de voorkeur aan geeft staand te werken, bieden wij U een hulp-handgreep aan als toebehoren.

Technische gegevens

KFU 1000 E

Freesdiepte	0 – 4,5 mm
Diameter freesblad Ø	120 mm
Toerental onbelast	8000 – 15000 1/min
Opgenomen vermogen	900 W
Gewicht	3,8 kg
Universele-motor	230 V/50 Hz

Leveringsomvang

Voegenfrees KFU 1000 E in transportkist	951101
--	---------------

Geleverd met

1 Groevenfreesblad	091794
ellipsvormig, hardmetaal, 120 x 3,6 x 20 mm, 12 tanden	
1 Zeskantstiftsleutel 5 mm	093074
1 Aansluitkabel 10 m	087604

PG E
Prijzlijst pagina 23



Traploos regelbare freesdiepte instelling van 0 - 4,5 mm. Voor alle diktes vloerbedekking. Door de automatische klemming, geen ongewenste verstelling van freesdiepte mogelijk.

Door de hoogte compensatie absoluut gelijkmatige freesdiepte. Ook bij oneffen vloeren. Het oppervlak wordt direct door het freesblad afgetast. Daardoor wordt de freesdiepte automatisch gecorrigeerd.

Perfekte groeven door de nauwkeurige geleiding van de machine doormiddel van drie gelagerde looprollen. De machine kantelt niet op oneffen vloeren.

Grote veiligheid door het volledig afgedekte freesblad. De goed werkende afzuiging voorkomt dat stof de looprollen hindert.

Accessoires en toebehoren

Afbeelding	Omschrijving	Bestelnr.:
	Groeffreesblad ellipsvormig, Hardmetaal, 120 x 3,6 x 20 mm, 12 tanden	091794
	Groeffreesblad ellipsvormig, Hardmetaal, 120 x 4,2 x 20 mm, 12 tanden	091795
	Geleiderol R 1,5	202274
	Handvoegschaaf half rond, met 5 reserve messen	091460
	Reserve-messen half rond, voor handvoegschaaf	091467
	Handgreepverlenging lang	202545

Sleuvenfrees

ZK 115 Ec

Speciale machine - voor alle voorkomende sleuf- en vlakfreeswerkzaamheden.



Snelle en precieze instelmogelijkheden – proeffrezen niet noodzakelijk – waardoor u duidelijk tijd bespaart.

Meedraaiende afdekkap - voor optimale bescherming van de gebruiker.

Kenmerken

- Met **CUprex** hoog rendement motor
- **Lichtgewicht met 21,1 kg**
- **Gesynchroniseerde hoogte-instelling**

Toepassingen

- Sleuf- en vlakfrees werkzaamheden
- Materialen zoals: massief hout, gelamineerd hout

Omschrijving

De ZK 115 Ec - Krachtig met comfortabele bediening, gereedschapsrem en Elektronica voor:

- Rustig aanlopen van de motor
- Constant toerental bij belasting
- Overbelastingbeveiliging
- Verlaging van het toerental wanneer de machine niet belast wordt
- Lager geluidsniveau

De compleet nieuw ontwikkelde freeskop 150 x 115 mm voor de ZK 115 Ec geeft met zijn 13 hardmetalen-keermessen (9 freesmessen, 4 voorsnijders), bij een extreem verspaning, een optimale afvoer van de spanen en tevens een veel hogere standtijd.

Gemakkelijk en duidelijk de juiste maten instellen en er kan gewerkt worden. Eenvoudiger kan het niet.

De geleidelinialen, die als toebehoren verkrijgbaar zijn, kunnen voor deze machine gebruikt worden.

Technische gegevens

Freesdiepte verstekhoek 0°	0 – 70 mm
Verstekbereik	0 – 60°
Toerental onbelast	4050 1/min
Opgenomen vermogen	3000 W
Gewicht (met standaard freeskop)	21,1 kg
Universele-motor	230 V/50 Hz

ZK 115 E

Leveringsomvang

Sleuvenfrees ZK 115 Ec	925001
-------------------------------	---------------

Geleverd met

1 Sleuvenfreeskop compleet, Ø 150 x 115 mm	203657
1 Parallelaanslag	203683
1 Zeskantstiftsleutel 10mm	093164
1 Schroevendraaier Torx T 15	093274
1 Aansluitkabel 10 m	087612

PG B
Prijzlijst pagina 21





De ZK 115 Ec met de geleideliniaal.

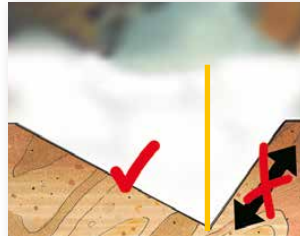

Onovertroffen precisie – nauwkeurige haakse hoogteverstelling. De maat van de sleuven is, ook bij toleranties in het hout, altijd constant.



De machine kan eenvoudig gepositioneerd worden.



De nieuwe freeskop met hardmetalenkeermessen voor extreem verspanen met een optimale spaanafvoer.

Accessoires en toebehoren

Afbeelding	Omschrijving	Bestelnr.:
	Geleideliniaal lengte 3 m (2-delig met verbindingstuk)	037037
	Geleideliniaal lengte 3 m (eendelig)	200672
	Geleideliniaal verlenging lengte 1,5 m	036553
	Adapterpaar voor paralleelaanslag	037195
	Sleuvenfreeskop compleet, Ø 150 x 115 mm (incl. hardmetalen keermessen)	203657
	Hardmetalen-keermessen (13 stuks noodzakelijk)	201927
	Freeskop compleet, Ø 236 x 50 mm (incl. hardmetalen keermessen)	203659
	Hardmetalen-keermessen (16 stuks noodzakelijk)	201927
	Freeskop compleet, Ø 190 x 81 mm (incl. hardmetalen keermessen)	091417
	Voorsnijder keerbaar (6 stuks noodzakelijk)	034907
	Keermessen 80 mm (3 stuks noodzakelijk)	035090
	Freeskop compleet, Ø 150 x 60 mm (incl. hardmetalen keermessen)	091415
	Voorsnijder keerbaar (6 stuks noodzakelijk)	034907
	Keermessen 60 mm (3 stuks noodzakelijk)	035089

Freesdiepte tafel

A: Uitsparing



Art. Nr.	203657				
Freeskop	150 x 115 mm				
„α“ (°)	0°	15°	30°	45°	60°
Diepte „T“ (mm)	27	29,7	57,5	77,9	75
Breedte „B“ (mm)	115				
„X“ (mm)	115		115	110	86,5
„Y“ (mm)	30,8		66,4	110	150

B: Vlakfreen

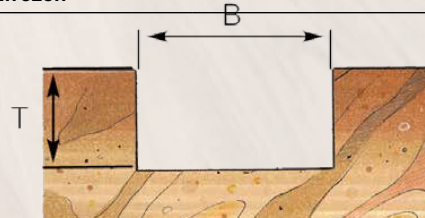

Art. Nr.	203659	091417	091415
Freeskop (mm)	236 x 50	190 x 81	150 x 60
„α“ (°)	0	0	0
Diepte „T“ (mm)	70	47	27
Breedte „B“ (mm)	50	81	60

Kettingsteekmachine

LS 103 Ec

Ergonomische handgreep en schakelaar plaatsing – voor veilig en krachtbesparend werken.

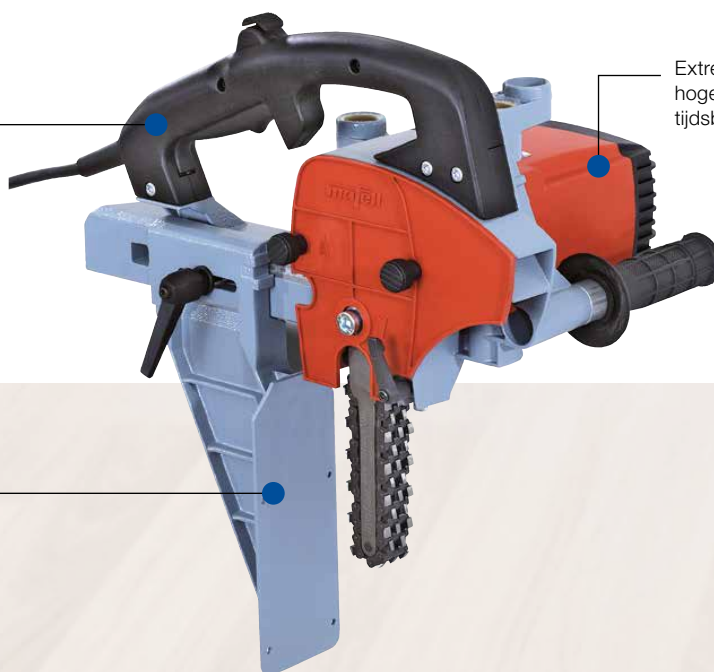

Extreem sterke motor – voor hoge efficiëntie en aanzienlijke tijdsbesparing.

Gering machinegewicht – ideaal voor gebruik op de bouw.

Kenmerken

- Met **CUprex**, de nieuwe power-motor
- **Super licht en veilig**
- **Snelle kettingwissel**
- **Ergonomisch gebouwd**

Toepassingen

- Gaten steken
- Materialen zoals: massief hout, gelamineerd hout

Omschrijving

Unieke lichtgewicht met 8,7 kg. Steken en niet slepen.

De lange dwarsaanslag met groot instelbereik maakt werken in groot en zwaar hout mogelijk.

Het spansysteem bij de LS 103 Ec maakt een snelle kettingwisseling mogelijk. Zelfs het naspannen van de freesketting bij gemonteerde kettingbescherming is geen probleem.

Als toebehoren: de geleidingsstandaard de FG 150, ideaal voor nauwkeurig werken. Bij het gebruik van kettinggarnituren van 150 mm is deze absoluut noodzakelijk.

Met de LS 103 Ec kan men samen met het sleuvenfrees hulpstuk SG 230, SG 400 of de SG 500, infrezingen tot 500 mm uitvoeren! Dit is met geen enkele andere machine op de markt mogelijk!

Technische gegevens

Steekdiepte	100/150 mm
Toerental onbelast	4050 1/min
Opgenomen vermogen	2500 W
Gewicht	8,7 kg
Universele-motor	230 V/50 Hz

LS 103 Ec

Leveringsomvang

Kettingsteekmachine LS 103/40 Ec compleet met kettinggarnituur, 28 x 40 x 100 mm	924201
Kettingsteekmachine LS 103/35 Ec compleet met kettinggarnituur 28 x 35 x 100 mm	924202
Kettingsteekmachine LS 103/40 Ec compleet met kettinggarnituur, 28 x 40 x 150 mm	924203
Kettingsteekmachine LS 103/35 Ec compleet met kettinggarnituur, 28 x 35 x 150 mm	924204

Geleverd met

1 Dwarsaanslag	200954
1 Zeskantstiftsleutel 4 mm	093074
1 Zeskantstiftsleutel 8 mm	093070
1 Aansluitkabel 10 m	087612

Verdere informatie:

Let op: Bij het gebruik van de LS 103 Ec met 150-mm. garnituur is het gebruik van de geleidingsstandaard - FG 150 - noodzakelijk. Bestelnr. 200980





Pengaten met de LS 103 Ec in verschillende afmetingen tot 100 mm.



De LS 103 Ec horizontaal gebruikt.





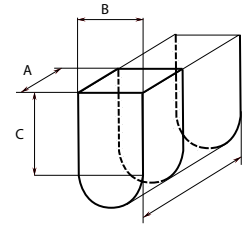



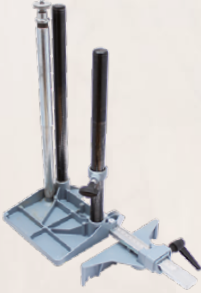

De LS 103 Ec met het Sleuvenfreeshulpstuk FG 150 voor een steekdiepte tot 140 mm.

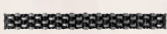
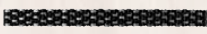

Afmeting van freesketting: b.v 28 x 40 x 100, kettingbreedte 28 mm, gatbreedte 40 mm, steekdiepte 100 mm

Accessoires en toebehoren

Afbeelding	Omschrijving	Bestelnr.:	Afbeelding	Omschrijving	Bestelnr.:
	Sleuvenfreeshulpstuk FG 150 Steekdiepte 140 mm	200980		Zak reserve-schakels en klinknagels 1 zakje, voor 28 mm kettingbreedte, grote verdeling	091279
	Geleiderail 28 x 40 x 100 mm	091010			
	Geleiderail 28 x 40 x 150 mm	091011			
	Geleiderail 28 x 35 x 100 mm	091012			
	Geleiderail 28 x 35 x 150 mm	091013			
	Freesketting verdeling 22,6, 28 x 35/40 x 100 mm	091230			
	Freesketting verdeling 22,6, 28 x 35/40 x 150 mm	091234			
	Kettingwiel verdeling 22,6, 4 tanden, voor garnituur 28 x 35/40 x 100 mm/150 mm	091683			

Sleuvenfreeshulpstuk

SG 230

Sleufbreedte van 6 – 21 mm – voor veelzijdige inzetmogelijkheden.

Laag totaalgewicht – voor handzaam gebruik ook in lastige werkposities.

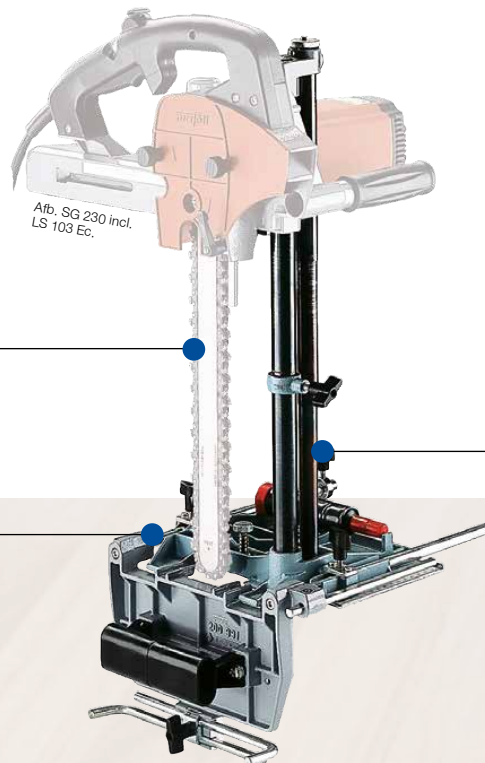

Robuust en stabiel sleuvenfrees-hulpstuk – voor passende sleuven.

Kenmerken

- **Passende sleuven**
- **Uitzonderlijk laag totaalgewicht**

Toepassingen

- Sleuven voor verbindingen
- Materialen zoals: massief hout, balken en spanten

Omschrijving

De SG 230 is een van de drie opties voor de LS 103 Ec, om sleuven in draagbalken en verlijmd binten te frezen.

Of het nu gaat om doorvoerleidingen, sleuven in stijlen of frezingen voor verdeckte balkverbindingen: Met de SG 230 brengt u snel en nauwkeurig in iedere houtsoort sleuven tot een diepte van 285 mm aan! Bij een werkdiepte tot 230 mm zorgt de geveerde ophanging ervoor dat de SG 230 licht een eenvoudig weer in de uitgangspositie terugkeert.

Door het lage gewicht van slechts 16,7 kg kunt u ook sleuven in reeds bestaande constructies aanbrengen.

Ook bij dit hulpstuk is het de perfecte combinatie van machine en hulpstuk, die de sleuf van begin tot aan het einde 100% passend maakt.

Technische gegevens

SG 230

Sleufdiepte verticaal / horizontaal	230/285 mm
Sleufbreedte	6 – 21 mm
Sleuflengte	50 mm
Gewicht	7,7 kg

Leveringsomvang

Sleuvenfreeshulpstuk SG 230	200990
-----------------------------	--------

Geleverd met

1 Vetpers	076158
-----------	--------

Verdere informatie:

De LS 103 Ec is niet bij de levering inbegrepen.

Sleuvenfreeshulpstukken worden standaard zonder freesgarnituren geleverd. Kies het juiste garnituur voor Uw werkzaamheden uit ons aanbod.

Het sleuvenfreeshulpstuk kan alleen in combinatie met een freesketting-garnituur geleverd worden.





Universeel inzetbaar voor Steunvoeten, integraal-verbindingen en verbindingssplaten.



Freesrichting met de SG 230 – vertikaal en horizontaal.





De aanslag kan voor serie werk traploos ingesteld worden.

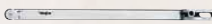
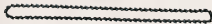

Precies instelbaar door een goed afleesbare schaalverdeling.

Accessoires en toebehoren

Afbeelding	Omschrijving	Bestelnr.:
	Liniaal voor sleufdikte	
	6 – 7 mm	091383
	8 – 9 mm	091381
	10 – 11 mm	091382
	12 – 17 mm	091384
	18 – 21 mm	091385
	Ketting (43 Dubbele schakels) voor sleufdikte	
	6 mm	091377
	7 mm	091378
	8 mm	091379
	9 mm	091375
	10 mm	091347
	11 mm	091376
	12 mm	091348
	13 mm	091349
	14 mm	091350
	15 mm	091351
	16 mm	091352
	17 mm	091353
	18 mm	091354
	19 mm	091355
	20 mm	091356
	21 mm	091357
	Kettingwiel voor sleufdikte	
	6 – 7 mm	091686
	8 – 9 mm	091687
	10 – 11 mm	091688
	12 – 17 mm	091689
	18 – 21 mm	091690
	Dubbele schakels 5 stuks	
	voor 091377	091393
	voor 091378	091394
	voor 091379	091395
	voor 091375	091391
	voor 091347	091366
	voor 091376	091392
	voor 091348	091367
	voor 091349	091368
	voor 091350	091369
	voor 091351	091335
	voor 091352	091336
	voor 091353	091337
	voor 091354	091338
	voor 091355	091339
	voor 091356	091340
	voor 091357	091332
	1 Set = 5 dubbele schakels	

Sleuvenfreeshulpstuk

SG 400



Robuust en stabiel sleuvenfrees-hulpstuk – voor nauwkeurig passende sleuven.

Sleufbreedte van 6, 10 t/m 17 mm – voor veelzijdige inzetmogelijkheden.

Kenmerken

- **Passende sleuven**
- **45° verstelbaar**

Toepassingen

- Materialen zoals: massief hout, balken en spanten

Omschrijving

In combinatie met de LS 103 Ec is de SG 400 het ideale hulpstuk om b.v. grote verlijmde binten te bewerken en verbindingstukken in te frezen.

De enorme sleufdiepte tot 400 mm wordt door de exacte afstelling van het sleuvenhulpstuk met de basis-machine gewaarborgd.

De speciale kettinggeleider en de freesdiepte aanslag garanderen, dat de maat van de frezing van het begin tot aan het einde gelijk blijft.

Het complete apparaat kan natuurlijk ook tot 45° gekanteld worden!

Technische gegevens

SG 400

Sleufdiepte verticaal / horizontaal	300/400 mm
Sleufbreedte met 300 mm-garnitur	6 – 17 mm
Sleufbreedte met 400 mm-garnitur	10 – 17 mm
Sleuflengte	50 mm
Gewicht	24,8 kg

Leveringsomvang

Sleuvenfreeshulpstuk SG 400	201000
------------------------------------	---------------

Geleverd met

1 Vetpers	076158
------------------	---------------

Verdere informatie:

De LS 103 Ec is niet bij de levering inbegrepen.

Sleuvenfreeshulpstukken worden standaard zonder freesgarnituren geleverd. Kies het juiste garnituur voor Uw werkzaamheden uit ons aanbod.

Het sleuvenfreeshulpstuk kan alleen in combinatie met een freesketting-garnituur geleverd worden.





De freesdiepte kan exact ingesteld worden.



De gewenste maat kan met de schaalindeling precies ingesteld worden.







Het freeshelpstuk kan naar twee zijden 45° verstellend worden.

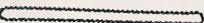

Zeer nauwkeurig frees werk. Ideaal voor de houtbouw.

Accessoires en toebehoren

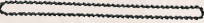
Afbeelding	Omschrijving	Bestelnr.:	Afbeelding	Omschrijving	Bestelnr.:
	Opspanrichting voor freesdiepte 300 mm (Afgb.opspanrichting aan de SG 400 gemonteerd)	039602		Freesketting-garnituren voor freesdiepte 300 / 400 mm	
				Kettingwiel voor sleufdikte	
				6 – 7 mm	091686
				8 – 9 mm	091687
				10 – 11 mm	091688
				12 – 17 mm	091689
				Dubbele schakels voor deze freeskettingen, zie SG 230	
	Freesketting-garnituren voor freesdiepte 300 mm				
	Liniaal voor sleufdikte				
	6 – 7 mm	091606			
	8 – 9 mm	091607			
	10 – 11 mm	091608			
	12 – 17 mm	091609			
	Ketting (50 dubbele schakels) voor sleufdikte				
	6 mm	091614			
	7 mm	091616			
	8 mm	091617			
	9 mm	091619			
	10 mm	091621			
	11 mm	091623			
	12 mm	091624			
	13 mm	091626			
	14 mm	091627			
	15 mm	091628			
	16 mm	091629			
	17 mm	091631			
	Freesketting-garnituren voor freesdiepte 400 mm				
	Liniaal voor sleufdikte				
	10 – 11 mm	091613			
	12 – 17 mm	091611			
	Ketting (59 dubbele schakels) voor sleufdikte				
	10 mm	091632			
	11 mm	091633			
	12 mm	091634			
	13 mm	091636			
	14 mm	091637			
	15 mm	091638			
	16 mm	091639			
	17 mm	091641			

Sleuvenfreeshulpstuk

SG 500

500 mm sleufdiepte – voor grote en zware werkstukken.

45° schuinverstelling – voor veelzijdige inzetmogelijkheden.

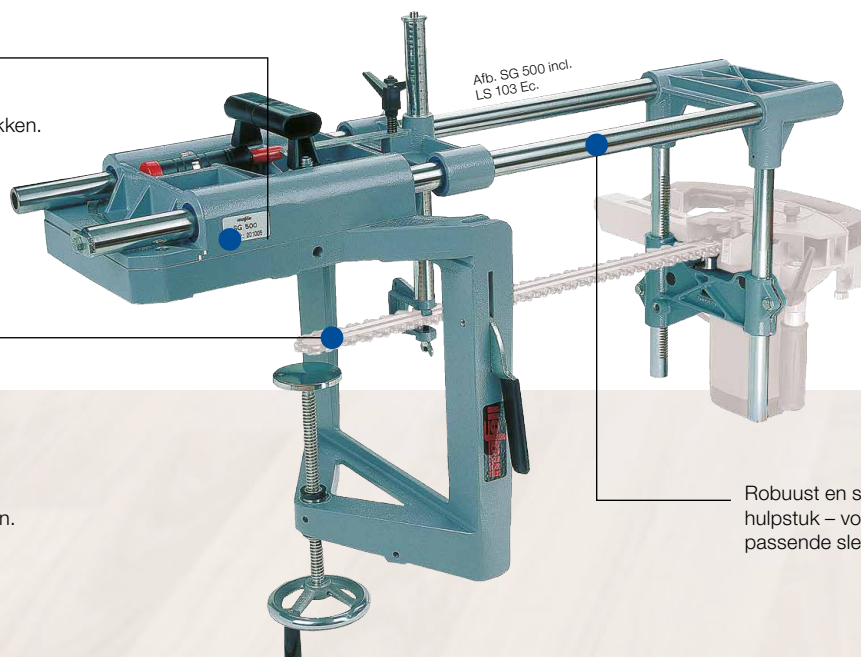

Robuust en stabiel sleuvenfrees-hulpstuk – voor nauwkeurig passende sleuven.

Kenmerken

- 500 mm sleufdiepte
- Passende sleuven
- 45° verstelbaar

Toepassingen

- Materialen zoals: massief hout, balken en spanten

Omschrijving

Met 500 mm sleufdiepte en 50 mm sleufbreedte bij iedere afzonderlijke insteek, een combinatie van formaat.

De geleidingshoek laat zich naar beide zijden tot 45 graden instellen.

Meegeleverd worden: 3 geleidingsstukken (3, 5 en 7 mm), die in het neusstuk van de geleidingslijnaal gestoken kunnen worden. Daarmee is het mogelijk, met een tweede insteek de sleuf te verbreden. Het ingestoken geleidingsstuk voorkomt daarbij het verlopen in de bestaande sleuf.

Meer details worden in de tabel op de volgende bladzijde vermeld.

Technische gegevens

Sleufdiepte verticaal / horizontaal	500 mm
Sleufbreedte	10 – 17 mm
Sleuflengte	50 mm
Gewicht	31,4 kg

SG 500

Leveringsomvang

Sleuvenfreeshulpstuk SG 500	201005
-----------------------------	--------

Geleverd met

3 Geleidingsstukken 3, 5, 7 mm	
1 Opspaninrichting max. freesdiepte 300 mm	039602
1 Vetpers	076158

Verdere informatie:

De LS 103 Ec is niet bij de levering inbegrepen.

Sleuvenfreeshulpstukken worden standaard zonder freesgarnituren geleverd. Kies het juiste garnituur voor Uw werkzaamheden uit ons aanbod.

Het sleuvenfreeshulpstuk kan alleen in combinatie met een freesketting-garnituur geleverd worden.





Het freeshulpstuk in de dagelijkse werkzaamheden.



Voor het insteken onder een hoek - verstelling van 45° in beide richtingen.

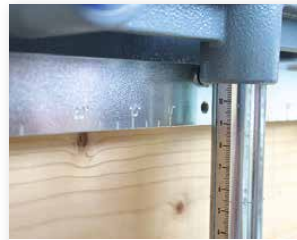





De gewenste maat kan met de schaalindeling precies ingesteld worden.

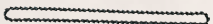

Het freeshulpstuk kan naar twee zijden 45° versteld worden.

Accessoires en toebehoren

Afbeelding	Omschrijving	Bestelnr.:	Afbeelding	Omschrijving	Bestelnr.:
	Liniaal voor sleufdikte			Kettingwiel voor sleufdikte	
	10 mm	091642		10 – 11 mm	091688
	11 mm	091643		12 – 17 mm	091689
	12 mm	091644			
	13 mm	091646			
	14 mm	091647			
	15 mm	091648			
	16 mm	091649			
	17 mm	091659			
	Ketting voor sleufdikte			Geleidingsstuk	
	10 mm	091651		3 mm	202815
	11 mm	091652		5 mm	202816
	12 mm	091653		7 mm	202817
	13 mm	091654		8 mm	202818
	14 mm	091655		9 mm	202819
	15 mm	091656		10 mm	202820
	16 mm	091657		12 mm	202821
	17 mm	091658		13 mm	202822
				14 mm	202823
				Dubbele schakels voor deze freeskettingen, zie SG 230	

Gewenste sleufbreedte	Geleideliniaal 10 x 50 x 500 mm + Geleidingsstuk	Geleideliniaal 11 x 50 x 500 mm + Geleidingsstuk	Geleideliniaal 12 x 50 x 500 mm + Geleidingsstuk	Geleideliniaal 13 x 50 x 500 mm + Geleidingsstuk	Geleideliniaal 14 x 50 x 500 mm + Geleidingsstuk	Geleideliniaal 15 x 50 x 500 mm + Geleidingsstuk	Geleideliniaal 16 x 50 x 500 mm + Geleidingsstuk	Geleideliniaal 17 x 50 x 500 mm + Geleidingsstuk
12 mm	3 mm							
12,5 mm		3 mm						
14 mm	5 mm							
14,5 mm		5 mm	3 mm					
15 mm				3 mm				
15,5 mm					3 mm			
16 mm	7 mm					3 mm		
16,5 mm		7 mm	5 mm				3 mm	
17 mm	8 mm			5 mm				
17,5 mm		8 mm			5 mm			
18 mm	9 mm					5 mm		
18,5 mm		9 mm	7 mm				5 mm	
19 mm	10 mm			7 mm				5 mm
19,5 mm		10 mm	8 mm		7 mm			
20 mm				8 mm		7 mm		
20,5 mm			9 mm		8 mm		7 mm	
21 mm				9 mm		8 mm		7 mm
21,5 mm			10 mm		9 mm		8 mm	
22 mm				10 mm		9 mm		8 mm
22,5 mm					10 mm		9 mm	
23 mm						10 mm		9 mm
23,5 mm			12 mm				10 mm	
24 mm				12 mm				10 mm
24,5 mm					12 mm			
25 mm				13 mm		12 mm		
25,5 mm					13 mm		12 mm	
26 mm						13 mm		12 mm
26,5 mm					14 mm		13 mm	
27 mm						14 mm		13 mm
27,5 mm							14 mm	
28 mm								14 mm

Pennenfreesbank

ZAF 250 Vario

Enorme tijdsbesparing – door eenvoudige en snelle instelling van de lengte, hoek en penafmeting.



Beperkt ruimtebeslag – door de draaibare kop kan het werkstuk steeds op dezelfde plek blijven.

Maximale houtafmetingen
500 x 250 mm bij 0° en
220 x 250 mm bij 60°.

Geen afvalstukken –
volledig afzuigbaar.

Kenmerken

- **Freesunit tot 60° verstelbaar**
- **Laserpositionering**
- **Speciaal-freesgereedschap**

Toepassingen

- Pennen en verbindingen tot 60°
- Materialen zoals: massief hout, balken en spanten

Omschrijving

Met de ZAF 250 Vario zijn alle penvormen snel en exact, doelmatig en haarzuiver te maken.

Rechte - en schuine pennen, hoek- en nokverbindingen, met de compacte ZAF 250 Vario heeft U de juiste machine.

Een nauwkeurige lengtemaat is met de aanslag instelbaar.

Het, speciaal voor de ZAF 250 Vario ontwikkeld freesgereedschap, laat zich bliksemsnel voor de verschillende penlengten en infrezingen instellen.

De ZAF beschikt over precieze instelmogelijkheden en een duidelijk schakelpaneel. Een ingebouwde laser ondersteunt U bij de nauwkeurige positionering van het hout.

Resultaat: Millimeternauwkeurige frezingen in iedere houtsoort! Na de instelling van de penafmetingen, tast de freeskop automatisch de penvorm af en levert U de gewenste pen, inclusief afschuiningen, tappen en afkantingen.

Rondvliegende spanen kunnen natuurlijk afgezogen worden. Voor hardhout bewerking adviseren wij de ZAF 250 Vario met instelbare snelheid.

Meer details worden in de tabel op de volgende bladzijde vermeld.

Technische gegevens ZAF 250 Vario

Maximale houtafmeting (B x H) rechthoekig	500 x 250 mm
Maximale houtafmeting (B x H) 60°	220 x 250 mm
Maximale houtafmeting	3000 mm
Aanvoersnelheid	0,9 – 2,2 m/min
Benodigd oppervlak	1,5 x 4 m
Toerental onbelast	6670 1/min
Opgenomen vermogen	6000 W
Gewicht	ca. 392,1 kg
Krachtstroom-motor	400 V / 50 Hz

Leveringsomvang

Pennenfreesbank ZAF 250 Vario	991201
--------------------------------------	---------------

Geleverd met

1 Freeskop	202105
compleet met keermessen	
1 Oplegtafel	205025

PG F
Prijzlijst pagina 25





Het 3 meter lange aanslagprofiel met mm.verdeling en de lengteaanslag maken precieze positionering van het werkstuk mogelijk.



De nieuwe lasertechniek geeft U de mogelijkheid, het werkstuk uiterst nauwkeurig volgens aftekening te positioneren.



Overzichtelijk en duidelijk geplaatste bedieningselementen van de ZAF 250 Vario voor automatische of handbediening.



Rechte- of schuine pennen, de besturing maakt een 4-zijdige bewerking in één bewerking mogelijk. Daardoor zijn alle pennen ook rondom afgeschuind.

Accessoires en toebehoren

Afbeelding	Omschrijving	Bestelnr.:
	Afzuigset	202320
	Keermessen 14 x 14 x 2 mm 18 stuks noodzakelijk	201927
	Keermessen 4 stuks noodzakelijk	201930

Verwerkingsvoorbeelden

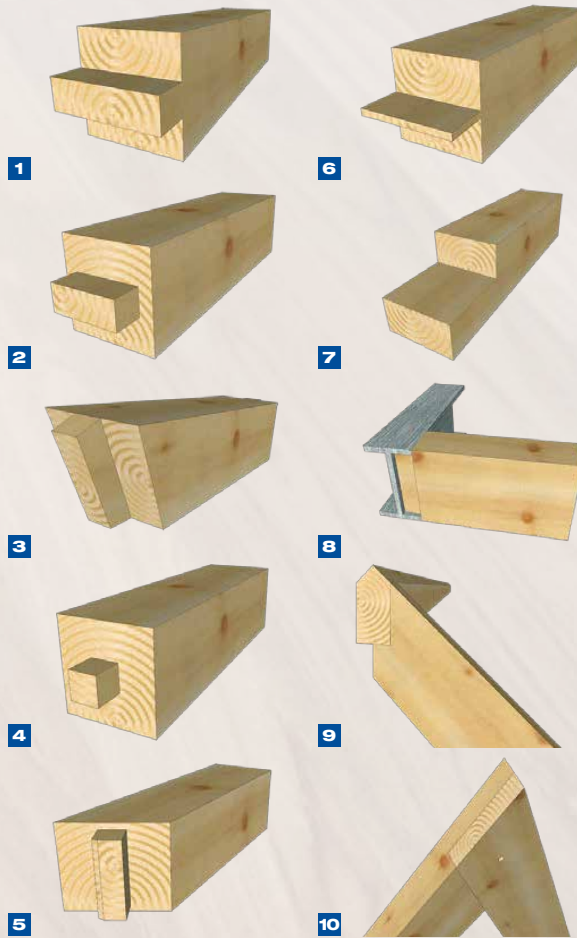

- 1 Pen** doorlopend
- 2 Pen** gestoken
- 3 Pen** schuin
- 4 Pen** variant
- 5 Pen** staand, scheef
- 6 Pen variant** extra dun
- 7 Stootverbinding**
- 8 Balkaansluiting**
- 9 Klauwverbinding**
- 10 Hoekverbinding**

Stofzuigers



Voor perfecte resultaten is een schone werkplek noodzakelijk. De stofzuigers van MAFELL maken dat mogelijk. Of het nu om boren gaat, het frezen van lasdozen of leidinggleuven of om het schuren van verf, met de innovatieve stofzuigers van MAFELL bespaart U zich op de bouwplaats of in de werkplaats kostbare tijd. Uw werk wordt daardoor niet alleen schoner maar ook gezonder.

Randen

Stofzuigers

Frezen

Schaven

Schuren

Boren

Zagen

MAFELL

Stofzuigers

S 25 M

Nieuwe hoogwaardige adapterplaat (MAX-houder) voor de opname van alle Sustainergeneraties en LBOXX.



Alle bedieningselementen, zoals de aan/uit schakelaar, de schakelaar voor filterreiniging en het aanpassen van de zuigkracht, bevinden zich overzichtelijk aan de voorzijde van de stofzuiger.

Snelsluiting met extra beveiliging.

Kenmerken

- **Stofklasse M**
- **Automatische filterreiniging**
- **Standaard een anti-statische afzuigslang**

Toepassingen

- Nat- en droogzuigen
- Afzuigen van werkplekken en machines
- Materialen zoals: stof, spanen, vloeistoffen

Omschrijving

De herwerkte S 25 M (lichter, krachtiger en functioneler) combineert een uitstekende zuigkwaliteit met een groot gebruikscomfort.

De microprocessor gestuurde elektronica zorgt ervoor dat alle aangesloten apparaten zeker en efficiënt werken. De in- en uitschakel electronica zorgt ervoor dat aangesloten apparaten gelijkmatig opstarten en dat bij het uitschakelen van dat apparaat de afzuigslang eerst leeg gezogen wordt voordat ook de stofzuiger wordt uitschakelt.

De stofafzuiger S 25 M is uit de stofklasse-M en mogen door de hoge filter capaciteit (99,9%) als standaard afzuiger in industrie en ambacht ingezet worden. Het efficiënte luchtkoelsysteem van de motor garandeert een zeer lange levensduur van de MAFELL stofafzuigers. Ideaal voor droog - en nat zuigen.

De stofafzuigers van MAFELL zijn dankzij hun hoogwaardige techniek geschikt voor het afzuigen van machines van alle merken. Ze zijn ook geschikt voor het afzuigen van vloeistoffen.

Technische gegevens

Inhoud reservoir	25 l
Inhoud met vloeistof	20 l
Aansluitmof	Ø 66/58 mm
Onderdruk	280 mbar
Afmetingen (B x L x H)	500 x 405 x 565 mm
Luchtstroom	270 m ³ /h
Opgenomen vermogen	1200 – max. 1400 W
Gewicht zonder Houder voor MAX	12,2 kg
Gewicht met Houder voor MAX	13,4 kg
Universele-motor	230 V/50 Hz

S 25 M

Leveringsomvang

Stofafzuiger S 25 M	91C301
----------------------------	---------------

Geleverd met

1 Afzuigslang 4 m	093684
Ø 27 mm met aansluitmof, 35 mm, anti-knik	
Ø 66 mm bajonetaansluiting, antistatisch	
1 Filterpatroon	093674
1 paar, polyester (8600 cm ²)	
1 Houder voor MAX	
1 Vlies-filterstofzak	
21 l nuttige inhoud	
1 Aansluitkabel 8 m	176030



De bevestigde T-MAX kan als ondersteuning van kleinere werkstukken gebruikt worden.



Het nieuwe effectieve filtersysteem werd speciaal ontwikkeld voor het werken met elektrisch gereedschap.



Dankzij de nieuwe draai-schuif aan de uitlaatopening is in de toekomst ook gebruik van PE-afvalzakken mogelijk.



Extra nieuwe functie: eenvoudigere en veiligere slangopwikkeling door geïntegreerde kabelhaak met stekkervergrendeling op de adapterplaat.

Accessoires en toebehoren

Afbeelding	Omschrijving	Bestelnr.:
	Afzuigslang 4 m Ø 27 mm met aansluitmof 35 mm, anti-knik, Ø 66 mm bajonetaansluiting, antistatisch	093684
	Afzuigslang 5 m Ø 35 mm met aansluitmof 35 mm, anti-knik, Ø 66 mm bajonetaansluiting, antistatisch	093681
	Afzuigslang 5 m Ø 49 mm met conus 58 mm, anti-knik, Ø 66 mm bajonetaansluiting, statisch	093730
	Afzuigset D 35 2 Buisdelen 1 Vloerzuigmondstuk 1 Handstuk 1 Slang D 35, 2,5 m	093718
	T-MAX Maat 4	095204
	Filterpatroon 1 paar, polyester (8600 cm ²)	093674
	Vlies-filterstofzak V-FB 25/35 5 stuks, Inhoud: 21 liter	093719
	PE afvalzak FB 35 5 stuks, Inhoud: 21 liter	093721
	Verloopstuk 58/35 mm	203602

Aanbevolen afzuigslangen

Welke slangen zijn het meest geschikt voor welke machine?

Machine	21 mm	27 mm	35 mm	49 mm
P1 cc	•	•		
KSS 300	•	•		
KSS 40 18 M bl	•	•		
KSS 50 cc		•		
KSS 50 18M bl		•		
KSS 60 cc		•		
KSS 60 18M bl		•		
KSS 80 Ec / 370		•		
PSS 3100 SE			•	
MT 55 cc		•		
MT 55 18M bl		•		
MS 55		•		
KSP 40 Flexistem	•	•		
K 55 cc		•		
K 55 18M bl		•		
K 65 cc		•		
K 65 18M bl		•		
K 85 Ec		•		
MKS 130 Ec				•
MKS 145 / 165 Ec				•
MKS 185 Ec				•
Z 5 Ec		•		
DSS 300 cc			•	
ERIKA 60		• ¹⁾	• ¹⁾	•
ERIKA 70		• ²⁾	• ²⁾	•
ERIKA 85		• ²⁾	• ²⁾	•
DD40	•	•		
UVA 115 E	•	•		
EVA 150 E	•	•		
MHU 82		•	•	
LO 65 Ec		•		•
NFU 32				•
NFU 50				• ⁴⁾
MF 26 cc		•	• ³⁾	
SKS 130		•		

¹⁾ Verloopstuk noodzakelijk

²⁾ Verloopstuk noodzakelijk, of afzuiging is alleen aan de onderzijde mogelijk.

³⁾ Afzuigslang LW 35

⁴⁾ Afzuigslang 5m (Bestelnr.: 093730)

Stofzuigers

S 25 L



Bij het opzuigen van vloeistoffen stopt de stofzuiger zogauw de maximale vulcapaciteit is bereikt.

Alle bedieningselementen, zoals de aan/uit schakelaar, de schakelaar voor filterreiniging en het aanpassen van de zuigkracht, bevinden zich overzichtelijk aan de voorzijde van de stofzuiger.

Snelsluiting met extra beveiliging.

Kenmerken

- **Stofklasse L**
- **Automatische filterreiniging**
- **Standaard een anti-statische afzuigslang**

Toepassingen

- Nat- en droogzuigen
- Afzuigen van werkplekken en machines
- Materialen zoals: stof, spanen, vloeistoffen

Omschrijving

Of het nu om zagen, boren of schuren gaat: met de innovatieve stofzuigers van MAFELL bent u altijd aan de schone kant.

De microprocessor gestuurde elektronica zorgt ervoor dat alle aangesloten apparaten zeker en efficiënt werken. De in- en uitschakel electronica zorgt ervoor dat aangesloten apparaten gelijkmatig opstarten en dat bij het uitschakelen van dat apparaat de afzuigslang eerst leeg gezogen wordt voordat ook de stofzuiger wordt uitschakelt.

De stofzuiger S 25 L is getest en goedgekeurd voor stofklasse L. Dankzij het grote stofafvangvermogen (99%) kan deze stofzuiger als standaard industrie- en handelsstofzuiger ingezet worden.

Het efficiënte luchtkoelsysteem van de motor garandeert een zeer lange levensduur van de MAFELL stofzuigers. Ideaal voor droog - en nat zuigen.

De stofzuigers van MAFELL zijn dankzij hun hoogwaardige techniek geschikt voor het afzuigen van machines van alle merken. Ze zijn ook geschikt voor het opzuigen van vloeistoffen.

Technische gegevens

S 25 L

Inhoud reservoir	25 l
Inhoud met vloeistof	20 l
Aansluitmof	Ø 66/58 mm
Onderdruk	280 mbar
Afmetingen (B x L x H)	425 x 380 x 570 mm
Luchtstroom	270 m ³ /h
Opgenomen vermogen	1200 – max. 1400 W
Gewicht	12,2 kg
Universele-motor	230 V / 50 Hz

Leveringsomvang

Stofzuiger S 25 L	919715
--------------------------	---------------

Geleverd met

1 Afzuigslang 4 m	093684
Ø 27 mm met aansluitmof, 35 mm, anti-knik Ø 66 mm bajonetaansluiting, antistatisch	
1 Filterpatroon	093674
1 paar, polyester (8600 cm ²)	
1 Vlies-filterstofzak	
21 l nuttige inhoud	
1 Aansluitkabel 8 m	078207



Het nieuwe effectieve filtersysteem werd speciaal ontwikkeld voor het werken met elektrisch gereedschap.



Dankzij de nieuwe draaischuif aan de uitlaatopening is in de toekomst ook gebruik van PE-afvalzakken mogelijk.



De afzuigslang is anti-statico. U wordt daardoor behoed voor elektrostatische oplaading en ontladingsschokken.

Accessoires en toebehoren

Afbeelding	Omschrijving	Bestelnr.:
	Afzuigslang 4 m Ø 27 mm met aansluitmof 35 mm, anti-knik, Ø 66 mm bajonetaansluiting, antistatisch	093684
	Afzuigslang 5 m Ø 35 mm met aansluitmof 35 mm, anti-knik, Ø 66 mm bajonetaansluiting, antistatisch	093681
	Afzuigslang 5 m Ø 49 mm met conus 58 mm, anti-knik, Ø 66 mm bajonetaansluiting, statisch	093730
	Afzuigset D 35 2 Buisdelen 1 Vloerzuigmondstuk 1 Handstuk 1 Slang D 35, 2,5 m	093718
	Filterpatroon 1 paar, polyester (8600 cm ²)	093674
	Vliet-filterstofzak V-FB 25/35 5 stuks, Inhoud: 21 liter	093719
	PE afvalzak FB 35 5 stuks, Inhoud: 21 liter	093721
	Verloopstuk 58/35 mm	203602

Aanbevolen afzuigslangen

Welke slangen zijn het meest geschikt voor welke machine?

Machine	21 mm	27 mm	35 mm	49 mm
P1 cc	•	•		
KSS 300	•	•		
KSS 40 18 M bl	•	•		
KSS 50 cc		•		
KSS 50 18M bl		•		
KSS 60 cc		•		
KSS 60 18M bl		•		
KSS 80 Ec / 370		•		
PSS 3100 SE			•	
MT 55 cc		•		
MT 55 18M bl		•		
MS 55		•		
KSP 40 Flexistem	•	•		
K 55 cc		•		
K 55 18M bl		•		
K 65 cc		•		
K 65 18M bl		•		
K 85 Ec		•		
MKS 130 Ec				•
MKS 145 / 165 Ec				•
MKS 185 Ec				•
Z 5 Ec		•		
DSS 300 cc			•	
ERIKA 60		• ¹⁾	• ¹⁾	•
ERIKA 70		• ²⁾	• ²⁾	•
ERIKA 85		• ²⁾	• ²⁾	•
DD40	•	•		
UVA 115 E	•	•		
EVA 150 E	•	•		
MHU 82		•	•	
LO 65 Ec		•		•
NFU 32				•
NFU 50				• ⁴⁾
MF 26 cc		•	• ³⁾	
SKS 130		•		

¹⁾ Verloopstuk noodzakelijk

²⁾ Verloopstuk noodzakelijk, of afzuiging is alleen aan de onderzijde mogelijk.

³⁾ Afzuigslang LW 35

⁴⁾ Afzuigslang 5m (Bestelnr.: 093730)

Stofzuigers

S 35 M

Nieuwe hoogwaardige adapterplaat (MAX-houder) voor de opname van alle Systainergeneraties en LBOXX.

Langdurig werken zonder onderbrekingen: dankzij de nieuwste filterreinigingstechniek staat U voordurend een hoge afzuigcapaciteit ter beschikking.



Alle bedieningselementen, zoals de aan/uit schakelaar, de schakelaar voor filterreiniging en het aanpassen van de zuigkracht, bevinden zich overzichtelijk aan de voorzijde van de stofzuiger.

Dankzij een speciale laag op het filter loopt het filter nog minder snel dicht. In combinatie met het uiterst effectieve filterreinigingssysteem kunnen zelfs grote hoeveelheden fijnstof langdurig en probleemloos afgezogen worden.

Kenmerken

- **Stofklasse M**
- **Permanent Clean voor langdurig werken zonder onderbrekingen**
- **iPulse sensortechniek waakt over de vervuilingsgraad van het filter**
- **Anti-statische uitvoering standaard**

Toepassingen

- Nat- en droogzuigen
- Afzuigen van werkplekken en machines
- Materialen zoals: stof, spanen, vloeistoffen

Omschrijving

De herwerkte S 35 M (lichter, krachtiger en functioneler) combineert een uitstekende zuigkwaliteit met een groot gebruikscomfort. Dankzij Permanent Clean, de nanodeeltjeslaag op het hoofdfilter en de intelligente sensortechniek iPulse kunnen probleemloos alle stofsoorten van de stofklasse M langdurig en betrouwbaar afgezogen worden.

De speciale sensortechniek houdt de vervuilingsgraad van het hoofdfilter in de gaten. Het voordeel hiervan is dat het filter alleen dan gereinigd wordt wanneer dat werkelijk nodig is en niet bijvoorbeeld na een vast tijdsinterval of wanneer de afzuigslang verstopt of geknikt is.

De MAFELL stofzuigers zijn dankzij hun aan/uitschakelautomaat geschikt voor het afzuigen van stof bij machines van alle merken. Alle MAFELL stofzuigers kunnen ook vloeistoffen opzuigen.

Technische gegevens

S 35 M

Inhoud reservoir	35 l
Inhoud met vloeistof	22 l
Aansluitmof	Ø 66/58 mm
Onderdruk	280 mbar
Afmetingen (B x L x H)	500 x 405 x 570 mm
Luchtstroom	270 m³/h
Opgenomen vermogen	1200 – max. 1400 W
Gewicht zonder Houder voor MAX	15,6 kg
Gewicht met Houder voor MAX	16,8 kg
Universele-motor	230 V/50 Hz

Leveringsomvang

Stofafzuiger S 35 M	91C401
----------------------------	---------------

Geleverd met

1 Afzuigslang 4 m	093684
Ø 27 mm met aansluitmof, 35 mm, anti-knik	
Ø 66 mm bajonetaansluiting, antistatisch	
1 Filterpatroon	093720
1 paar, Polyester met nanodeeltjeslaag (6000 cm²)	
1 Houder voor MAX	
1 PE afvalzak FB 35	
1 Aansluitkabel 8 m	176030



Dankzij de nieuwe draaischuif aan de uitlaatopening is in de toekomst ook gebruik van PE-afvalzakken mogelijk.



Extra nieuwe functie: eenvoudigere en veiligere slangopwikkeling door geïntegreerde kabelhaak met stekkervergrendeling op de adapterplaat.



De afzuigslang is anti-statico. U wordt daardoor behoed voor elektrostatische oplaading en ontladingsschokken.

Accessoires en toebehoren

Afbeelding	Omschrijving	Bestelnr.:
	Afzuigslang 4 m Ø 27 mm met aansluitmof 35 mm, anti-knik, Ø 66 mm bajonetaansluiting, antistatisch	093684
	Afzuigslang 5 m Ø 35 mm met aansluitmof 35 mm, anti-knik, Ø 66 mm bajonetaansluiting, antistatisch	093681
	Afzuigslang 5 m Ø 49 mm met conus 58 mm, anti-knik, Ø 66 mm bajonetaansluiting, statisch	093730
	Afzuigset D 35 2 Buisdelen 1 Vloerzuigmondstuk 1 Handstuk 1 Slang D 35, 2,5 m	093718
	Filterpatroon 1 paar, polyester (8600 cm ²)	093674
	Filterpatroon 1 paar, polyeseter met nanodeeltjeslaag (6000 cm ²)	093720
	Vliet-filterstofzak V-FB 25/35 5 stuks, Inhoud: 21 liter	093719
	PE afvalzak FB 35 5 stuks, Inhoud: 21 liter	093721
	Verloopstuk 58/35 mm	203602
	Machinestandaard S200-MH	207164
	Spaanderzak S 200 2 stuks	093791
	Volumezuiger S 200 1 stuks incl. stofzuigerbevestiging, knikbescherming en 2 stuks spaanderzak S 200	206869

Aanbevolen afzuigslangen

Welke slangen zijn het meest geschikt voor welke machine?

Machine	21 mm	27 mm	35 mm	49 mm
P1 cc	•	•		
KSS 300	•	•		
KSS 40 18 M bl	•	•		
KSS 50 cc		•		
KSS 50 18M bl		•		
KSS 60 cc		•		
KSS 60 18M bl		•		
KSS 80 Ec / 370		•		
PSS 3100 SE			•	
MT 55 cc		•		
MT 55 18M bl		•		
MS 55		•		
KSP 40 Flexistem	•	•		
K 55 cc		•		
K 55 18M bl		•		
K 65 cc		•		
K 65 18M bl		•		
K 85 Ec		•		
MKS 130 Ec				•
MKS 145 / 165 Ec				•
MKS 185 Ec				•
Z 5 Ec		•		
DSS 300 cc			•	
ERIKA 60		• ¹⁾	• ¹⁾	•
ERIKA 70		• ²⁾	• ²⁾	•
ERIKA 85		• ²⁾	• ²⁾	•
DD40	•	•		
UVA 115 E	•	•		
EVA 150 E	•	•		
MHU 82		•	•	
LO 65 Ec		•		•
NFU 32				•
NFU 50				• ⁴⁾
MF 26 cc		•	• ³⁾	
SKS 130		•		

¹⁾ Verloopstuk noodzakelijk

²⁾ Verloopstuk noodzakelijk, of afzuiging is alleen aan de onderzijde mogelijk.

³⁾ Afzuigslang LW 35

⁴⁾ Afzuigslang 5m (Bestelnr.: 093730)

Volumezuiger

S 200



Het vat van de volumezuiger is 200 l groot. De spaanders en het stof worden in een herbruikbare zak opgevangen. De zak heeft een venster en een vullingsgraad-indicator.

De bajonetaansluiting en de knikbeveiliging zorgen voor een stevig aangesloten afzuigslang die tijdens het gebruik niet bij de aansluiting knikt.

Handvat - de handvaten maken het eenvoudiger om de volumezuiger te verplaatsen en op te hijsen.

Kenmerken

- **Permanent Clean voor langdurig werken zonder onderbrekingen**
- **Inhoud stofvat 200l**
- **iPulse sensortechniek waakt over de vervuilingsgraad van het filter**

Toepassingen

- Nat- en droogzuigen
- Afzuigen van werkplekken en machines
- Materialen zoals: stof, spanen, vloeistoffen
- Optimaal voor het extraheren van grote hoeveelheden fijn stof (200l bij max. 70 kg)
- Voor gebruik met de S 35 M

Omschrijving

Met de juiste toebehoren zijn de mogelijkheden om isolatiematerialen te zagen nagenoeg onbegrensd. De compacte en extreem flexibel inzetbare zaagtafel maakt de hoogste precisie mogelijk, ook bij lange zaagsneden. De krachtige volumezuiger maakt het werken aangenamer, opgeruimder en daardoor efficiënt en effectief.

Een 35-liter container is inbegrepen in de leveringsomvang van de S 200...

Technische gegevens

S 200

Inhoud reservoir	200 l
Afzuigaansluiting Ø	66/58
Gewicht	42,6 kg

Leveringsomvang

Volumezuiger S 200	206869
--------------------	---------------

Geleverd met

1 S 200 Volumezuiger	206869
2 Spaanzak S 200	093791
1 Stofzuigerbevestiging	
1 Knikbescherming	



Bij het bewerken van hout-vezelisolatieplaten komen extreme hoeveelheden stof en spaanders vrij. De S 200 neemt moeiteloos 90% van het vrijgekomen volume op.



Met de machinestandaard S200-MH kan de DSS 300 cc opgehangen worden aan de volumezuiger of aan de stijger. Daarmee kunt U de DSS 300 cc altijd snel en zeker weglegen, ook op de stijger.



Aanslaghouder voor de parallelaanslag en/of de onder-de-zool-aanslag.

Accessoires en toebehoren

Afbeelding	Omschrijving	Bestelnr.:
	Machinestandaard S200-MH	207164
	Spaanzak S 200 2 stuks	093791
	Stofafzuiger S 35 M*	91C401

* Voor verdere accessoires voor stofzuiger S 35 M, zie pagina 158/159.

Randenafwerking



De HIT-M is het eerste en enige mobiele apparaat voor de realisatie van optisch naadloze voegen. Met de heteluchtinjectie kunnen alle op de markt verkrijgbare naadloze kantenbanden met aangebrachte verlijmingslaag verwerkt worden - zonder gebruik van extra lijm voor de voeg.



Naadloze kantenbandmachine

HIT-M 65

Voor schuine plaatranden kan de steunplaat tot 50° gezwenkt worden.

Automatische kantenband-intrek met kantherkenning als stopfunctie



Een duidelijke plaatsing van de bedieningselementen zorgt voor een gemakkelijke en intuïtieve bediening van de HIT-M.

Aansluitbus voor optioneel verkrijgbare voetschakelaar

Kenmerken

- Duurzame optisch naadloze voegen
- Geen lijmwissel nodig
- Schuine randen mogelijk
- Geen voorbereidingstijden

Toepassingen

- Optimaal bv. voor grotere vormdelen en voor gebruik op de bouwplaats
- Voor plaatmateriaal met een randhoogte tot 65 mm

Productbeschrijving

De HIT-M is het eerste en enige mobiele apparaat voor de realisatie van optisch naadloze voegen. Met de heteluchtinjectie kunnen alle op de markt verkrijgbare naadloze kantenbanden met aangebrachte verlijmingslaag verwerkt worden - zonder gebruik van extra lijm voor de voeg.

De HIT-M is flexibel en ideaal voor complexe werkstukken. Vooral bij vrije vormen of kleine radiussen zijn de voordelen groot. Bovendien kunnen perfect rechte, schuine en ronde plaatmaterialen verwerkt worden.

Er kunnen perfect rechte, schuine, gebogen en ronde plaatmaterialen en vormdelen verwerkt worden. Schuine snijvlakken tot 55° zijn gemakkelijk realiseerbaar.

De werktemperatuur wordt bereikt enkele seconden nadat het aggregaat werd ingeschakeld. Arbeidsintensief wisselen van verf en de reiniging van het lijmbekken zijn met de HIT-M niet nodig.

Technische gegevens

Netspanning	230 V
Opgenomen vermogen	3050 W
Randhoogte	10 – 65 mm
Verstebereik	0 – 50°
Kantenbanddikte	0,4 – 3,0 mm
Binnenradius min.	22 mm
Opwarmtijd	30 s
Werktemperatuur	max. 520° C
Traploze aanvoer	1 – 5,5 m/min
Gewicht	10,8 kg
Afmetingen (L x B x H)	220 x 160 x 360 mm
Aansluiting perslucht	6 – 10 bar

Leveringsomvang

HIT-M 65	9K0001
HIT-M 65 SA MAFELL-MAX	9K0002
HIT-M 65 SA T-MAX	9K0005

Geleverd met

	HIT-M 65	HIT-M 65 SA
1 zwenkbare aangedreven rol		x
1 Tanos Systainer formaat 5	x	x
1 steunplaat zwenkbaar	x	x
1 reinigingsborstel	x	x
2 borgpennen (kort en lang)	x	
1 zeskantstiftsleutel 3 mm	x	x
1 zeskantstiftsleutel 4 mm	x	x
1 zeskantstiftsleutel 5 mm	x	x
1 zeskantstiftsleutel 6 mm	x	x
1 aansluitset 5 m (spanning/perslucht)	x	x





Alle in de handel verkrijgbare kantenbanden van 0,4 – 3 mm dikte, met vooraf of achteraf aangebrachte verlijmingslaag, kunnen met de HIT-M bewerkt worden.



Voor schuine plaatranden kan de steunplaat tot 50° gezwenkt worden.



Dankzij de aangedreven aandrukrol van de HIT-M SA kunnen strak en moeiteloos binnen-radiussen vanaf 10mm van kantenband worden voorzien.



Een duidelijke plaatsing van de bedieningselementen zorgt voor een gemakkelijke en intuïtieve bediening van de HIT-M.

Accessoires en toebehoren

Afbeelding	Omschrijving	Bestelnr.:
	Bewerkingstafel BAT+ Bewerkingstafel BAT	9K0101 9K0102
	Informatie over de BAT vindt U op een van de volgende pagina's.	
	Voetschakelaar taster/raster	208469
	Aandrukrol met rol voor de geleiding van werkstukken op de BAT	208470
	Vacuümplaat D160 voor bewerkingstafel BAT	208471
	Vacuümplaat voor bewerkingstafel BAT	
	200 x 55 mm	208472
	255 x 55 mm	208473
	370 x 80 mm	208474
	Tafelverbreiding voor bewerkingstafel BAT je 600 x 490 mm	208475
	Kunststof kogelrollen voor bewerkingstafel BAT, 10 stuks	208477
	Houder strokenmagazijn voor bewerkingstafel BAT	208479

Naadloze kantenbandmachine

HIT-M 103 SA

Voor schuine plaatranden kan de steunplaat tot 50° gezwenkt worden.

Automatische kantenband-intrek met kantherkenning als stopfunctie



Een duidelijke plaatsing van de bedieningselementen zorgt voor een gemakkelijke en intuïtieve bediening van de HIT-M.

Aansluitbus voor optioneel verkrijgbare voetschakelaar

Kenmerken

- Duurzame optisch naadloze voegen
- Geen lijmwissel nodig
- Schuine randen mogelijk
- Geen voorbereidingstijden
- Voor grote randhoogten

Toepassingen

- Optimaal bv. voor grotere vormdelen en voor gebruik op de bouwplaats
- Voor plaatmateriaal met een randhoogte tot 103 mm

Productbeschrijving

De HIT-M is het eerste en enige mobiele apparaat voor de realisatie van optisch naadloze voegen. Met de heteluchtinjectie kunnen alle op de markt verkrijgbare naadloze kantenbanden met aangebrachte verlijmingslaag verwerkt worden - zonder gebruik van extra lijm voor de voeg.

De HIT-M is flexibel en ideaal voor complexe onderdelen. Vooral bij vrije vormen of kleine radiussen zijn de voordelen groot. Bovendien kunnen perfect rechte, schuine en ronde plaatmaterialen verwerkt worden.

Er kunnen perfect rechte, schuine, gebogen en ronde plaatmaterialen en vormdelen verwerkt worden. Schuine snijvlakken tot 55° zijn gemakkelijk realiseerbaar.

De werktemperatuur wordt bereikt enkele seconden nadat het aggregaat werd ingeschakeld. Arbeidsintensief wisselen van verf en de reiniging van het lijmbecken zijn met de HIT-M niet nodig.

Technische gegevens

Accuspanning	230 V
Opgenomen vermogen	3050 W
Randhoogte	10 – 103 mm
Verstebereik	0 – 50°
Kantenbanddikte	0,4 – 3,0 mm
Binnenradius min.	10 mm
Opwarmtijd	30 s
Werktemperatuur	max. 520° C
Traploze aanvoer	1 – 5,5 m/min
Gewicht	10,9 kg
Afmetingen (L x B x H)	220 x 160 x 400 mm
Aansluiting perslucht	6 – 10 bar

HIT-M

Leveringsomvang

HIT-M 103 SA

9K0004

Geleverd met

- 1 zwenkbare steunplaat
- 1 reinigingsborstel
- 2 borgpennen (kort en lang)
- 1 zeskantstiftsleutel 3 mm
- 1 zeskantstiftsleutel 4 mm
- 1 zeskantstiftsleutel 5 mm
- 1 zeskantstiftsleutel 6 mm
- 1 aansluitset 5 m (spanning/perslucht)

PG K
Prijzlijst pagina 27



Alle in de handel verkrijgbare randen van 0,4 – 3 mm dikte, met vooraf of achteraf aangebrachte verlijmingslaag, kunnen met de HIT-M bewerkt worden.



Voor schuine plaatranden kan de steunplaat tot 50° ge-zwenkt worden.



Dankzij de aangedreven aandrukrol van de HIT-M SA kunnen strak en moeiteloos binnen-radiussen vanaf 10mm van kantenband worden voorzien.



Een duidelijke plaatsing van de bedieningselementen zorgt voor een gemakkelijke en intuïtieve bediening van de HIT-M.

Accessoires en toebehoren

Afbeelding	Omschrijving	Bestelnr.:
	Bewerkingstafel BAT+ Bewerkingstafel BAT	9K0101 9K0102
	Informatie over de BAT vindt U op een van de volgende pagina's.	
	Voetschakelaar taster/raster	208469
	Aandrukrol met rol voor de geleiding van werkstukken op de BAT	208470
	Vacuümplaat D160 voor bewerkingstafel BAT	208471
	Vacuümplaat voor bewerkingstafel BAT	
	200 x 55 mm	208472
	255 x 55 mm	208473
	370 x 80 mm	208474
	Tafelverbreiding voor bewerkingstafel BAT je 600 x 490 mm	208475
	Kunststof kogelrollen voor bewerkingstafel BAT, 10 stuks	208477
	Houder strokenmagazijn voor bewerkingstafel BAT	208479

Bewerkingstafel

BAT+

Kogellagerrollen kunnen individueel aangebracht c.q. verplaatst worden. Ideaal voor variabele positionering



Hoeken van 0 - 55° kunnen vrij ingesteld worden.

Voor gemakkelijk transport en mobiliteit in de werkplaats.

Kenmerken

- Kogellagerrollen voor variabele positionering van het werkstuk
- Hoektafel vrij instelbaar van 0 - 55°
- Zwenkbare vacuümplaat voor een veilige nabewerking

Toepassingen

- Semi-stationair systeem bij gebruik met randbewerkingsmachine met nulvoeg HIT-M

Produktbeskrivning

In combinatie met de bewerkingstafel BAT wordt de mobiele randbewerkingsmachine met nulvoeg een semi-stationair systeem. Door de perfecte ondersteuning van het werkstuk met verplaatsbare kogelrollen zijn zo goed als alle randbewerkingsvarianten mogelijk.

Er kunnen perfect rechte, schuine, gebogen en ronde plaatmaterialen en vormdelen verwerkt worden. Schuine snijvlakken tot 55° zijn gemakkelijk realiseerbaar.

De bijbehorende 360°-kogelrollen zorgen voor de variabele positionering bij vormdelen en gesloten contouren. De hoektafel maakt een pneumatische hoekverstelling mogelijk voor het aanbrengen van randen op schuine snijvlakken tot 55° bij kleinere werkstukken. De pneumatische ontgrendeling en demping van de hoekinstelling vergemakkelijken de hantering.

Technische gegevens

Totale afmeting (L x B x H)	790 x 663 x 1000 mm
Afmeting tafelblad	780 x 490 mm
Werkhoogte	1000 mm
Verstebereik	0 - 55°
Elektrische aansluiting	230 V / 16A
Aansluiting perslucht	6 - 10 bar
Gewicht	55,8 kg

BAT+

Leveringsomvang

BAT+

9K0103

Geleverd met

- 42 kogelrollen
- 1 aansluitset 4m (spanning/perslucht)
- 1 hoektafel, pneumatisch instelbaar
- 1 vacuümsysteem
- Vacuümplaat rond D160 mm



Om de ondersteuning van de plaat op de kogelrollen van de bewerkings tafel BAT te optimaliseren, kan de drukrol optioneel ingesteld worden op de exacte plaat hoogte.



De BAT vereenvoudigt het aanbrengen van band op schuine randen aanzienlijk. Hoeken van 0 - 55° kunnen vrij ingesteld worden. Gangbare hoekinstellingen kunnen vergrendeld worden.



Individuele en complexe vrije vormen kunnen uitstekend met de HIT-M 65 SA incl. aangedreven transportrol en de bewerkings tafel BAT van kantenband voorzien worden.



Voor een veilige nabewerking van de rand kan het werkstuk met de vacuümplaat vastgezet worden. Een tastventiel schakelt deze in bij het contact met het werkstuk.

Accessoires en toebehoren

Afbeelding	Omschrijving	Bestelnr.:
	Voetschakelaar taster/raster	208469
	Aandrukrol met rol voor de geleiding van werkstukken op de BAT	208470
	Vacuümplaat D160 voor bewerkings tafel BAT	208471
	Vacuümplaat voor bewerkings tafel BAT	
	200 x 55 mm	208472
	255 x 55 mm	208473
	370 x 80 mm	208474
	Tafelverbreding voor bewerkings tafel BAT je 600 x 490 mm	208475
	Kunststof kogelrollen voor bewerkings tafel BAT, 10 stuks	208477
	Houder strokenmagazijn voor bewerkings tafel BAT	208479
	Strokenmagazijn	208956

Algemene Voorwaarden

1. Algemeen

Deze voorwaarden gelden voor elke opdracht in het kader van het zakelijk verkeer met bedrijven (§ 14 Duits burgerlijk wetboek - [BGB]). Individuele contractuele afspraken hebben voorrang. De inkoopvoorwaarden van de besteller worden hierbij uitdrukkelijk weersproken.

2. Offertes

2.1 Onze offertes en prijsopgaven zijn vrijblijvend en gelden pas als de bestelling schriftelijk door ons is bevestigd.

2.2 De bij de offerte behorende stukken, zoals afbeeldingen, tekeningen, gewichts- en maatgegevens zijn slechts bij benadering bepalend, tenzij ze uitdrukkelijk bindend zijn verklaard. Op prijsopgaven, tekeningen en andere stukken behouden we ons eigendoms- en auteursrecht voor; ze mogen niet voor derden toegankelijk worden gemaakt.

3. Levering

3.1 Voor de omvang van de levering is onze schriftelijke opdrachtbevestiging doorslaggevend. De tot de levering behorende onderdelen worden in onze verkoopdocumentatie of offertes aangegeven. Door modelwijzigingen veroorzaakte afwijkingen blijven voorbehouden.

3.2 Het retour zenden van zaken zonder terugnameverplichting onzerzijds mag uitsluitend met onze uitdrukkelijke toestemming gebeuren. Retourzendingen dienen in zoverre steeds franco te geschieden en hiervoor wordt EUR 20,- voor administratiekosten en opslag in rekening gebracht. Het blijft aan de besteller voorbehouden om geringere kosten aan te tonen. De teruggave van elektrische/elektronische onderdelen sluiten wij uit.

3.3 De door ons geleverde zaken mogen direct of indirect alleen met onze schriftelijke toestemming worden geëxporteerd. Bij een overtreding van deze bepaling hebben wij recht op een aanspraak op schadevergoeding.

4. Leveringstijd

4.1 Eventueel in onze offertes en/of opdrachtbevestigingen aangegeven leveringstermijnen zijn steeds vrijblijvend en beginnen op de dag van verzending van de opdrachtbevestiging, echter niet vóór het aanleveren van de door de besteller te verschaffen gegevens, vergunningen, vrijgaven en vóór ontvangst van een overeengekomen aanbetaling. Vorderingen tot schadevergoeding wegens overschrijding van vrijblijvende leveringstermijnen zijn uitgesloten. Dit geldt niet, indien wij in geschreven vorm een bindende, op de kalenderdag vastgelegde leveringsdatum bevestigen.

4.2 Als het niet nakomen van een vrijblijvend aangegeven leveringstermijn of een bindende leveringsdatum veroorzaakt wordt door overmacht, bijvoorbeeld mobilisering, oorlog, oproer of soortgelijke gebeurtenissen, bijvoorbeeld staking, uitsluiting etc., dan wordt de leveringstermijn of de leveringsdatum naar redelijkheid verlengd.

5. Risico-overgang

5.1 Het risico gaat bij de verzending door ons over op de besteller, ook als er deelleveringen plaatsvinden of als wij nog andere diensten, bijvoorbeeld de verzendkosten of aanvoer, voor onze rekening hebben genomen.

5.2 Vertraagt de verzending door omstandigheden, waarvoor de besteller verantwoordelijk is, dan gaat het risico vanaf de datum van verzenklaar zijn over op de besteller.

5.3 Deelleveringen zijn toegestaan.

6. Prijzen en betalingen

6.1 Van toepassing zijn onze op de dag van levering geldende prijzen exclusief de wettelijke btw.

6.2 Bij leveringen van geringe aantallen stuks en/of geringe waarde wordt, indien het geringe aantal stuks of de geringe waarde niet wordt veroorzaakt door een deellevering, een minimum bedrag van EUR 10,- exclusief btw in rekening gebracht. Daarom wordt aanbevolen om bestellingen te doen die ten minste dit bedrag te boven gaan.

6.3 De prijzen gelden in principe altijd af fabriek of verkoopmagazijn. Hiervan afwijkende prijsstellingen worden apart medegedeeld of uitdrukkelijk overeengekomen.

6.4 Worden betalingen opgeschort of later dan overeengekomen voldaan, dan kunnen wij voor de tussenliggende periode rente ad 4% boven de respectievelijke herfinancieringsrentevoet van de ECB in rekening brengen, zonder dat een ingebrekestelling noodzakelijk is. Het blijft aan de besteller voorbehouden om een geringere schade aan te tonen.

6.5 Het blijft aan ons voorbehouden om een levering onder rembours uit te voeren.

7. Betalingsvoorwaarden

7.1 Onze vorderingen dienen, tenzij anders vermeld, te worden voldaan in euro's en wel vanaf de datum factuur binnen 30 dagen netto. Facturen voor reparaties dienen onmiddellijk netto te worden voldaan. De betalingstermijn geldt als afgelopen als het geld bij een van onze banken voor ons beschikbaar is.

7.2 Het accepteren van wissels en cheques gebeurt uitsluitend ter nakoming van de verplichting; de kosten van de discontering en het innen ervan komen voor rekening van de besteller. Een betaling per wissel dient vooraf te worden overeengekomen. Bij betalingen via de check-wisselprocedure duurt het overeengekomen eigendomsvoorbehoud voort totdat de wissel is geïnd.

7.3 Bij een aanmerkelijke verslechtering van de financiële situatie van de besteller zijn alle bestaande vorderingen onmiddellijk voor betaling opeisbaar.

8. Eigendomsvoorbehoud

8.1 Wij behouden ons het eigendom voor op alle geleverde zaken tot aan de volledige afbetaling van alle vorderingen, waarop wij op basis van de relatie recht hebben en nog ontstaande vorderingen, om het even om welke rechtsgrond dan ook. Voor zover de waarde van alle ons toekomende zekerheidsrechten de hoogte van alle gedekte aanspraken met meer dan 20% boven gaat, zullen wij op verzoek van de besteller een overeenkomstig deel van de zekerheidsrechten naar redelijkheid vrijgeven.

8.2 De verbonden zaak mag door de besteller alleen opnieuw onder eigendomsvoorbehoud en in het kader van de normale bedrijfsuitoefening worden verkocht. Dit recht vervalt in het geval de besteller zijn betalingen staakt. De besteller draagt reeds nu alle hem als gevolg van de doorverkoop toekomende aanspraken met nevenrechten aan ons over. De overgedragen vorderingen dienen ter indekking van alle aanspraken volgens punt 8.1. De besteller is gerechtigd tot het incasseren van de overgedragen vorderingen, zolang wij deze machtiging niet herroepen. De besteller is niet gerechtigd om op een andere manier, bijvoorbeeld door overdracht, over de vordering te beschikken. De machtiging tot het incasseren van de vorderingen vervalt ook zonder uitdrukkelijke herroeping, indien de besteller zijn betalingen staakt. Bij herroeping of het vervallen van de machtiging tot incasseren van de vordering zijn wij gerechtigd om de vorderingen zelf te incasseren. De besteller verplicht zich om alle informatie te verstrekken die voor het incasseren van de overgedragen vordering noodzakelijk is. Verder verplicht hij zich om op zijn kosten officieel gewaarmerkte akten met betrekking tot de overdracht van de vorderingen aan ons ter hand te stellen.

8.3 Verpanding of eigendomsoverdracht tot zekerheid van de geleverde zaken zijn niet toegestaan. In geval van een beslag door derden dient de leverancier hiervan onmiddellijk op de hoogte te worden gesteld.

8.4 Bij verwijtbare overtreding door de besteller van essentiële contractuele verplichtingen, met name bij betalingsverzuim, zijn wij na een aanmaning gerechtigd tot terugname en is de besteller verplicht tot teruggave. De terugname of het doen gelden van het eigendomsvoorbehoud dan wel van het beslag van de verbonden zaak door ons impliceert geen tussentijdse beëindiging van de overeenkomst, tenzij wij dit uitdrukkelijk hebben verklaard.

9. Verrekening

9.1 De besteller kan onze betalingsaanspraken uitsluitend verrekenen met die vorderingen, welke onbetwist zijn of rechtsgeldig zijn vastgesteld. Pand- en retentierechten kan hij uitsluitend claimen, indien de eraan ten grondslag liggende vordering onbetwist is of rechtsgeldig is vastgesteld.

9.2 Wij zijn gerechtigd om eigen vorderingen te verrekenen met vorderingen waarop de besteller recht heeft.

10. Garantie en aansprakelijkheid voor gebreken van de levering of het ontbreken van toegezegde eigenschappen

10.1 Wij behouden het recht om gebrekkige leveringen door reparatie achteraf te verbeteren of te vervangen. De verjaringstermijn van aanspraken vanwege eventuele gebreken voor de levering van roerende zaken en/of aangenomen werk (uitgezonderd bouwwerken) bedraagt twaalf maanden vanaf het begin van de wettelijke verjaringstermijn (risico-overgang).

10.2 De besteller kan bij reclamaties betalingen ter hoogte van een redelijk bedrag uitsluitend achterhouden, indien een reclamatie wordt geclaimd, waarvan wij uitdrukkelijk erkennen dat deze gerechtigd is of waarbij over het gerechtigd zijn ervan geen twijfel kan bestaan.

10.3 Voor het verhelpen van gebreken dient ons een redelijke tijd en gelegenheid te worden gegeven. Wordt ons deze geweigerd, dan zijn wij in zoverre gevrijwaard van de garantie.

10.4 Indien wij een ons gestelde redelijke extra termijn laten verstrijken, zonder het gebrek te verhelpen, kan de besteller terugdraaien van de overeenkomst (ontbinding) of verlaging van de vergoeding (vermindering) verlangen.

10.5 De garantie strekt zich niet uit tot natuurlijke slijtage of schades, die na de risico overgang ten gevolge van een foutieve of nalatige behandeling, overmatige belasting of ongeschikte procesmiddelen ontstaan, dan wel op grond van bijzondere invloeden van buitenaf, die volgens de overeenkomst niet vooropgesteld zijn, en evenmin tot niet reproduceerbare softwarefouten. Als door de besteller of door derden veranderingen of onoordeelkundige reparatiewerkzaamheden worden uitgevoerd, dan is er voor deze en de daardoor ontstane gevolgen geen sprake van garantie.

10.6 Voor verbeteringen achteraf, vervangende leveringen of vervangende diensten geldt een nieuwe garantietermijn van twaalf maanden, die ten minste tot aan de afloop van de oorspronkelijke garantietermijn voor het geleverde geldt. Hij wordt voor die onderdelen, welke tijdens de onderbreking niet adequaat kunnen worden gebruikt, verlengd met de duur van de onderbreking van het gebruik, die door de verbetering achteraf, vervangende levering of vervangende dienst wordt veroorzaakt.

10.7 Mocht tijdens het uitvoeren van een vermeende nakoming achteraf blijken dat de schade niet onder onze garantie valt, dan dient de besteller de ontstane kosten te dragen.

10.8 Wij zijn tot het verhelpen van gebreken niet verplicht, indien de besteller niet aan zijn betalingsverplichtingen voldoet.

10.9 De in de punten 10.1 en 10.5 genoemde termijnen gelden niet, indien de wet volgens

§ 638 van het Duits burgerlijk wetboek (BGB) langere termijnen voorschrijft.

10.10 Verdere garantie-aanspraken van de besteller jegens ons en onze hulpverleners zijn uitgesloten; dit laat punt 11. Overige aansprakelijkheid echter onverlet.

11. Overige aansprakelijkheid

Schadevergoedingsaanspraken van de besteller, om het even om welke rechtsgrond, met name als de verplichting weliswaar wordt nagekomen, maar niet op correcte wijze ("positive Forderungsverletzung"), uit de schending van plichten bij contractuele onderhandelingen en uit onrechtmatige daad zijn uitgesloten. Dit geldt niet in geval van aansprakelijkheid volgens de wet op de productaansprakelijkheid, wegens opzet of grove nalatigheid, vanwege het ontbreken van toegezegde eigenschappen, wegens (dodelijk) lichamelijk letsel of schade aan de gezondheid of vanwege het schenden van contractuele verplichtingen, dat wil zeggen verplichtingen, waarbij het doel van de overeenkomst in gevaar wordt gebracht als ze worden geschonden. De schadevergoeding voor het schenden van essentiële contractuele verplichtingen, is echter beperkt tot de contracttypische, te voorziene schade, tenzij er sprake is van opzet of grove verwijtbaarheid. Een verandering van de bewijslast ten nadele van de besteller is met de bovengenoemde regelingen niet verbonden.

12. Ons recht op tussentijdse beëindiging

12.1 Geraakt de besteller in het kader van de relatie met ons met opeisbare betalingen in verzuim of wordt ons een aanmerkelijke verslechtering van zijn financiële situatie bekend (met name executoriale maatregelen tegen de besteller of het staken van de betalingen), dan zijn wij gerechtigd om vóór het uitvoeren van de overeenkomst het stellen van een zekerheid te verlangen. Voldoet de besteller niet aan een dergelijk verzoek, dan zijn wij gerechtigd om met verrekening van de door ons gemaakte kosten de overeenkomst tussentijds te beëindigen.

12.2 Ons komt verder het recht toe om geheel of gedeeltelijk met inachtneming van een redelijke aankondigingsstermijn de overeenkomst op te zeggen, indien onvoorziene gebeurtenissen als bedoeld in punt 4.1 van invloed zijn op ons of een toeleverancier en/of of de onmogelijkheid om de overeenkomst na te komen achteraf blijkt.

12.3 Schadevergoedingsaanspraken van de besteller wegens een dergelijke tussentijdse beëindiging bestaan niet.

13. Plaats van nakoming en forumkeuze

13.1 Plaats van nakoming is 78727 Oberndorf a.N.

13.2 Plaats van de bevoegde rechter is het Amtsgericht Oberndorf of het Landgericht Rottweil.

13.3 Voor de contractuele betrekkingen en de uitlegging ervan geldt uitsluitend Duits recht met uitsluiting van de collisionnormen en met uitsluiting van de regelingen inzake internationale koopovereenkomsten betreffende roerende zaken (CISG).

14. Slotbepaling

Mochten afzonderlijke bepalingen van de overeenkomst en/of deze Algemene Voorwaarden ongedig of onuitvoerbaar zijn, dan laat dit de geldigheid van de overeenkomst en de overige bepalingen onverlet. In dat geval dienen tussen ons en de besteller vervangende regelingen te worden getroffen die het belangrijkste oogmerk van de weggevallen bepaling zoveel mogelijk benaderen. Het laatste geldt dienovereenkomstig ook in geval van eventuele hiaten in de regelingen.



Om betere gereedschappen voor meubelmakers en timmerlui te kunnen ontwikkelen, hebben wij bij MAFELL een aparte aanpak: we veranderen onze manier van kijken en bedenken het gereedschap fundamenteel opnieuw. Daarbij hebben wij steeds ook de toekomstige eisen aan het hout-handwerk helder voor ogen.

Dankzij die visie en dankzij uitstekende materiaal- en verwerkingskwaliteit ontstaan telkens weer verbluffende nieuwe oplossingen. Bijvoorbeeld op het gebied van functionaliteit en gebruikscomfort. Het is onze missie om ervoor te zorgen dat U tijdens Uw werk niet meer hoeft na te denken over Uw gereedschap. Dat kan omdat wij bij MAFELL dat al grondig hebben gedaan. Wij hebben tenslotte een gemeenschappelijk doel: perfectie.

Kortgezegd:

creating excellence

Uw MAFELL vakhandel – onze handelspartner: