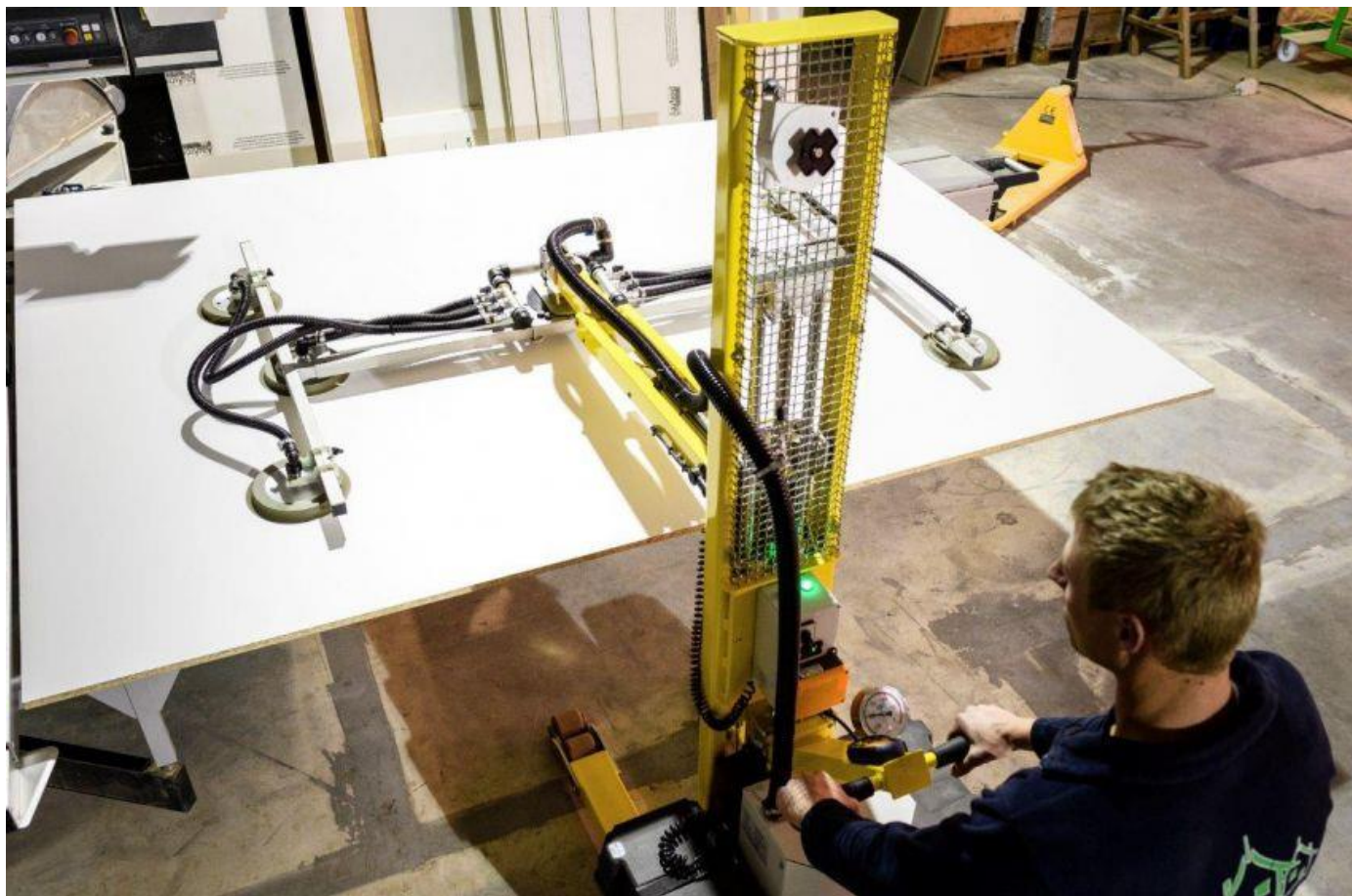

MOBYLIFT ERGONOMISCH HEF/TRANSPORTSISTEEM TC-120

De MobyLift TC-120 is een mobiel hef- en transportsysteem waarmee horizontaal opheffen en (ver)plaatsen mogelijk is. De TC-120 is vooral geschikt voor de interieurbouw, maar ook voor meubelfabrikanten met een interne logistiek vanaf pallet/rek naar de zaagmachine of CNC-freesmachine en van daaruit naar camionet of vrachtwagen.

TECHNISCHE GEGEVENS

- Geschikt voor platen tot 210 x 320 cm
- Hefvermogen 120 kg
- Stapelhoogte vanaf pallethoogte tot 160 cm, elektrische bediening
- Kantelhoek voorover-achterover 100°, elektrisch bediend
- Zwenkhoek koggewricht linksom - rechtsom 180°
- Roteerhoek koggewricht 360°
- Breedte 80 cm
- Gewicht 170 kg

De MobyLift TC-120 bestaat uit de volgende onderdelen:

- Verrijdbaar onderstel
- Elektrisch hef- en kantelsysteem
- Automatische vacuümunit
- Draadloze elektrische bediening

De MobyLift is volledig mobiel en werkt met een 24V accu. Deze wordt geleverd met een 24V lader en is uitgerust met een conditiemeter, waarmee de laadstand continu kan worden afgelezen.

Het onderstel bestaat uit een frame dat verrijdbaar en uitgevoerd is met 4 wielen, waarvan de achterste 2 zwenkbaar zijn. Op het onderstel bevindt zich de vacuümpomp, het 24V AGM accusysteem en de hefmast van het elektrisch hef- en kantelsysteem. Het elektrisch hef- en kantelsysteem bestaat uit een hefmast, die is bevestigd op het onderstel. Op de hefmast is de automatische vacuümunit gemonteerd. Een koggewricht maakt het mogelijk om de vacuümunit handmatig in allerlei posities te roteren, te zwenken. Het koggewricht is uitgerust met een snelborg systeem, waarmee alle bewegingen kunnen worden vastgezet, zodat tijdens rijden het product niet vastgehouden hoeft te worden. De automatische vacuümunit bestaat uit een frame dat is uitgerust met uitschuifarmen, waarop 6 zwaar uitgevoerde zuignappen zijn gemonteerd. Het vacuümsysteem is volledig selfsupporting is uitgevoerd: eenmaal ingeschakeld, houdt het zichzelf automatisch op druk.

De TC-120 is uitgerust met een draadloze elektrische bediening voor het elektrisch lift- en kantelsysteem.

Leverbaar in 2 uitvoeringen:

- TM-uitvoering is geschikt voor 'luchtdichte' materialen (trespa, glas, metaal en melamine platen, ..)
- AM-uitvoering (*) is geschikt voor poreuze materialen (spaanplaat, gipsplaat, OSB, MDF, ..)

Leverbaar in 3 modellen:

- TC-120: Zeer wendbaar, de lage bouwvorm maakt het mogelijk om onder machines en pallets te rijden.
- TC-120-SL: Doordat de palletrollen aan voorzijde minder ver uitsteken, kan SL-model tot dichtbij machines rijden.
- TC-120-FL: Het onderstel kan - om hefhoogte en reikwijdte te vergroten - worden opgepakt met heftruck.

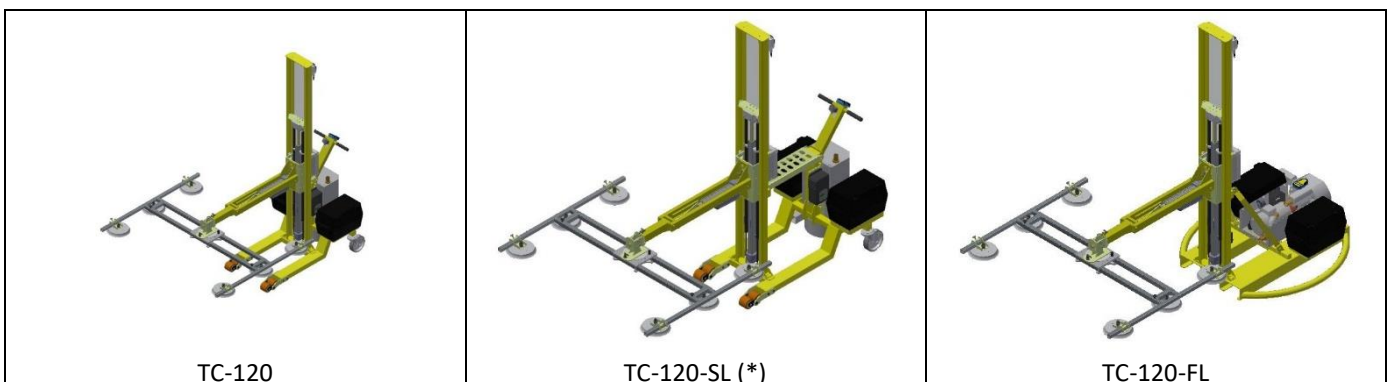

(*) standaard

LEKIME
bvba

LEKIME BVBA // GENTSESTEENWEG 468-470 // 9420 ERPE-MERE (ERONDEGEM) // T. 053 80 16 13 // INFO@LEKIME.BE

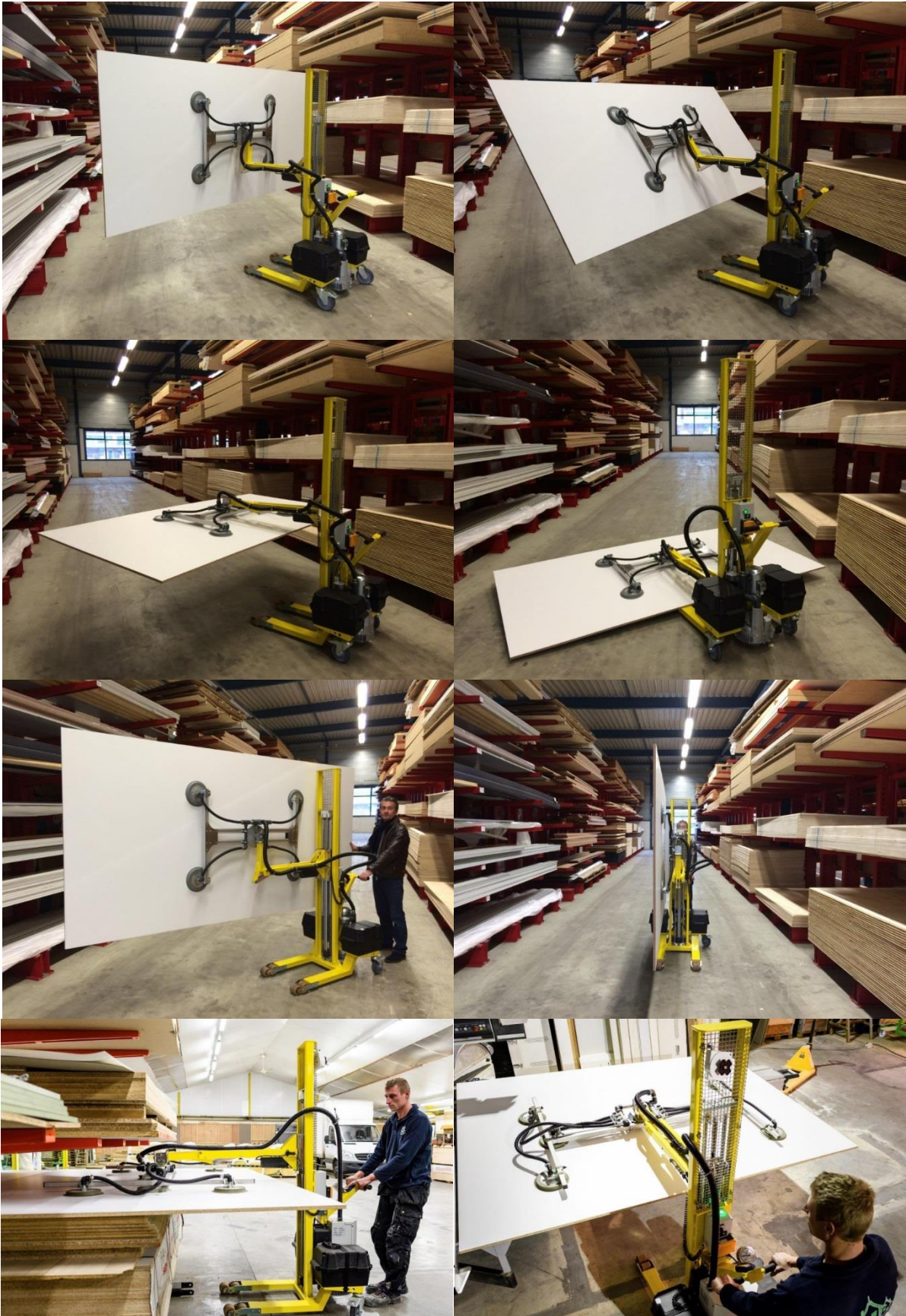

HOUTBEWERKINGSMACHINES // ELEKTRISCHE GEREEDSCHAPPEN // TOEBEHOREN // SLIJPEN & HERSTELLINGEN

www.lekime.be

OPTIES**Kantelarm 180°** voor MobyLift TC-120 (voorwaarts-achterwaarts)

Dit systeem kan horizontaal een plaat opnemen van een stapel en deze 180° draaien zodat de onderkant nu bovenaan ligt.

Veiligheidsschakelaar

Voorkomt dat de vacuümpomp wordt uitgeschakeld terwijl er nog last aanhangt.

Set kastbeugels

Toelaatbaar kastgewicht max. 80 kg

MOBYLIFT TC-120-TELESCOPIC**Voordelen, werking en technische gegevens:**

- Geschikt voor melamine en formica panelen, MDF en multiplex panelen, glas, aluminium, deuren, enz.
- Maximale draagkracht bij MDF panelen 120 kg
- Maximale hefhoogte 1600 mm
- Totale hoogte 2050 mm
- Voor plaatafmetingen tot 3200 x 2100 mm
- 24 volt accusysteem
- Een accu conditiemeter duidt de oplaadstand van de accu's aan
- Hoofdschakelaar met groen verklikkerlichtje
- Schakelaar aan/uit vacuümpomp
- Op het stuur staat een onderdrukmeter van de vacuümpomp
 - Wanneer de naald in de groene zone wijst dan is de plaat veilig vast.
 - Wanneer de naald in de rode zone wijst is er te weinig onderdruk om de plaat vast te nemen.
- Elektrisch hef- en kantelsysteem
- De draadloze bediening is magnetisch aanklikbaar op het stuur van de lift
- De draadloze bediening stuurt met 6 knoppen de volgende bewegingen elektrisch aan :
 - 1 knop voor de trage beweegsnelheid van de elektrische bediening van de hoogte en het kantelen van de aanzuigblok
 - 1 knop voor de snelle beweegsnelheid van de elektrische bediening van de hoogte en het kantelen van de aanzuigblok
 - 1 knop om de aanzuigblok naar boven te bewegen
 - 1 knop om de aanzuigblok naar beneden te bewegen
 - 1 knop om de aanzuigblok naar voor te laten kantelen
 - 1 knop om de aanzuigblok naar achter te laten kantelen
- Kantelhoek van de aanzuigblok voorover en achterover 100°
- Zwenkhoek koppelgewricht van de aanzuigblok linksom – rechtsom 160° en voorzien van een snel-blokkeerpin
- Roteerhoek koppelgewricht van de aanzuigblok 360° en voorzien van een snel-blokkeerpin
- Totaal gewicht TC-120-SL ca 220 kg
Bij dit toestel staat de mast korter bij de voorwielen
- Ingebouwde acculader met stekker 220 V monofase
- 6 vacuüm zuignappen waarvan de 4 buitenste instelbaar zijn in lengte en breedte

- Diameter zuignappen 235 mm
- Maximum en minimum centerafstand in lengte tussen de uiterste zuignappen: 2400 – 1500 mm
- Maximum en minimum centerafstand in breedte tussen de uiterste zuignappen: 1130 – 450 mm
- Centerafstand tussen de 2 centrale zuignappen: 1330 mm
- Mogelijkheid tot het apart afsluiten van de 6 vacuüm zuignappen, 6 afsluitkranen voorzien
- Afmetingen vorken: buitenmaat 540 mm – binnenmaat 340 mm
- Afmetingen wielen:
 - Achterwielen diameter 2 x 160 mm
 - Voorwielen diameter 4 x 80 mm
- Frame hoogte aan de voorkant van de wielbeugel: 85 mm
- Voor- en achterwielen zijn gelagerd en lopen zeer soepel
- De 2 achterste wielen zwenken 365 graden
- 1 van de achterwielen is voorzien van een remklem, te bedienen met de voet
- De hoofddarm van de vacuümpomp blijft altijd op zijn plaats dankzij een trekveer
- Toestel voorzien van een handleiding conform de machinerichtlijn + CE gelijkvormigheidsattest

TECHNISCHE GEGEVENS

MOBYLIFT MET TELESCOPIsche MAST, TYPE TC-120-TELESCOPIC MET VEILIGHEIDSSCHAKELAAR

- De mast is telescopisch uitschuifbaar tot 2400 mm
- Gewicht: 300 kg
- Afmetingen: 2400 x 960 x 1800 mm (L x B x H)
- Met veiligheidsschakelaar

OPTIES

Kantelarm 180°

MOBYLIFT ERGONOMISCH HEF/TRANSPORTSISTEEM TC-240-FL

Dit is de XXL-uitvoering van de MobyLift TC-120-FL, deze uitvoering heeft een onderstel met 2 lepelkokers in plaats van een verrijdbaar onderstel en dient u in combinatie met een heftruck of stapelaar te verplaatsen. De TC-240-FL is uitgevoerd met 2 vacuÛmpompen en 12 zuignappen, die pendelend zijn bevestigd. Het onderstel, de draagarmen en het vacuÛmframe van de TC-240 zijn zwaarder uitgevoerd. Deze uitvoering is niet leverbaar met een hefmast. De vacuÛmpompen worden aan- en uitgeschakeld met de afstandsbediening.

- Hefvermogen 240 kg
- Kantelhoek voor- en achterover 100°, elektrische bediening
- Zwenkhoek koggewicht links- en rechtsom 180°, manuele bediening
- Roteerhoek koggewricht 360°, manuele bediening

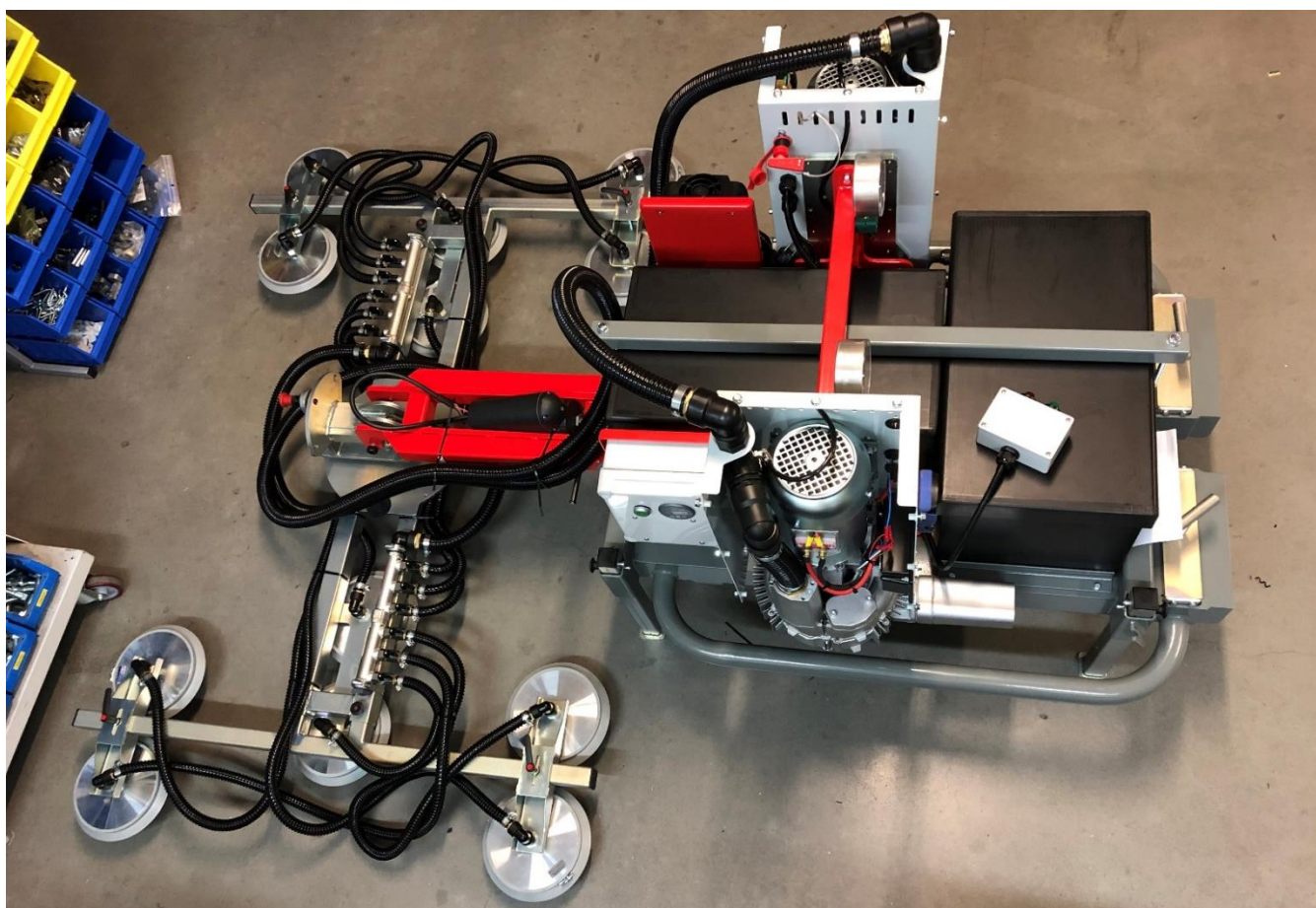
Leverbaar in 2 uitvoeringen:

- TC-120-TM-FLH
Voor niet luchtdoorlatende materialen, met korte hefmast.
- TC-120-AM-FLH
Voor luchtdoorlatende materialen, met korte hefmast.

ONDER VOORBEHOUD VAN PUBLICATIEFOUTEN EN TECHNISCHE WIJZIGINGEN